



中国邮政储蓄银行

POSTAL SAVINGS BANK OF CHINA

# 2020年半年度报告

中国邮政储蓄银行股份有限公司  
Postal Savings Bank of China Co., Ltd.

(于中华人民共和国注册成立的股份有限公司)

股票代码: 601658



# 公司简介

中国邮政储蓄可追溯至1919年开办的邮政储金业务，至今已有百年历史。2007年3月，在改革原邮政储蓄管理体制基础上，中国邮政储蓄银行有限责任公司正式挂牌成立。2012年1月，整体改制为股份有限公司。2015年12月，引入十家境内外战略投资者。2016年9月，在香港联交所挂牌上市。2019年12月，在上交所挂牌上市，圆满完成“股改—引战—A、H两地上市”三步走改革目标。

本行拥有近4万个营业网点，服务个人客户超过6亿户，定位于服务“三农”、城乡居民和中小企业，致力于为中国经济转型中最具活力的客户群体提供服务，并加速向数据驱动、渠道协同、批零联动、运营高效的新零售银行转型。本行拥有优异的资产质量和显著的成长潜力，是中国领先的大型零售商业银行。

本行坚持服务实体经济，积极落实国家战略和支持中国现代化经济体系建设，实现自身可持续发展。坚持以客户为中心，打造线上和线下互联互通、融合并进的金融服务体系，为广大客户提供优质、便捷、高效的综合化金融服务。坚持风险为本，持续完善“全面、全程、全员”的全面风险管理体系建设，资产质量持续保持优良水平。坚持“普之城乡，惠之于民”的经营理念，在提供普惠金融服务、发展绿色金融、支持精准扶贫等方面，积极履行社会责任。

经过13年的努力，本行的市场地位和影响力日益彰显。2020年，在英国《银行家》杂志全球银行1000强中，本行一级资本位列第22位。2020年，惠誉、穆迪分别给予本行与中国主权一致的A+、A1评级，标普全球给予本行A评级，标普信评给予本行AAA<sub>spc</sub>评级，展望均为稳定。

面对中国经济社会发展大有可为的战略机遇期，本行将深入贯彻新发展理念，全面深化改革创新，加快推进“特色化、综合化、轻型化、智能化、集约化”转型发展，持续提升服务实体经济质效，着力提高服务客户能力，努力建设成为客户信赖、特色鲜明、稳健安全、创新驱动、价值卓越的一流大型零售商业银行。



# 進步 與您 同步

TOGETHER  
WE MAKE IT  
BETTER

目录

1	释义
4	重要提示
5	公司基本情况
8	财务概要
13	经营情况概览
15	讨论与分析
15	环境与展望
17	财务报表分析
42	业务综述
72	风险管理
97	资本管理
99	资本市场重点关注问题
110	股本变动及股东情况
124	董事、监事、高级管理人员情况
127	重要事项
138	审阅报告及财务报告
352	董事、监事及高级管理人员关于2020年半年度报告的确认意见
353	备查文件目录
354	附录一：未经审核补充财务资料
358	附录二：资本构成情况

# 释义

“财富客户”	指	本行划分客户层级主要依据在本行的个人金融资产规模并兼顾个人贷款余额(合称“综合资产”),通常情况下,综合资产在人民币50万元及以上的客户为本行的财富客户
“公司章程”	指	《中国邮政储蓄银行股份有限公司章程》,经不时修订、补充及以其他方式修改
“本行/我行/邮储银行/中国邮政储蓄银行”	指	中国邮政储蓄银行股份有限公司,一家根据中国法律于中国注册成立的股份有限公司,包括其前身、分支机构、自营网点和代理网点(就代理网点而言,仅指提及其开展代理银行业务有关的业务经营、风险管理以及证照的情况)及子公司(若文义所需)
“中国银保监会/中国银监会”	指	中国银行保险监督管理委员会或其前身原中国银行业监督管理委员会(若文义所需)
“央行/人民银行”	指	中国人民银行
“邮政集团”	指	中国邮政集团有限公司,由原中国邮政集团公司改制而来,是依照《中华人民共和国公司法》组建的国有独资公司,为本行控股股东
“小企业法人贷款”	指	本行发放给根据《中小企业划型标准规定》被划分为微型企业、小型企业及中型企业的贷款
“中国证监会”	指	中国证券监督管理委员会
“本集团”	指	本行和本行的子公司
“香港上市规则”	指	《香港联合交易所有限公司证券上市规则》,经不时修订、补充及以其他方式修改
“联交所/香港联交所”	指	香港联合交易所有限公司

“小微企业贷款”	指	为中国银保监会监管统计口径的小微企业贷款，包括小型企业贷款、微型企业贷款、个体工商户贷款和小微企业主贷款，企业分类标准严格遵循《中小企业划型标准规定》执行
“财政部”	指	中华人民共和国财政部
“资管新规”	指	《关于规范金融机构资产管理业务的指导意见》及相关规定
“中国会计准则”	指	中国财政部于2006年2月15日及以后期间颁布的企业会计准则及其他相关规定
“中邮消费金融”	指	中邮消费金融有限公司
“中邮理财”	指	中邮理财有限责任公司
“三农”	指	农业、农村、农民
“证券及期货条例”	指	香港法例第571章《证券及期货条例》，经不时修订、补充或以其他方式修改
“上交所”	指	上海证券交易所
“中小企业”	指	根据《中小企业划型标准规定》划分的微型企业、小型企业及中型企业
“三区三州”	指	西藏自治区、四省藏区、新疆自治区南疆四地州、四川凉山州、云南怒江州、甘肃临夏州
“VIP客户”	指	本行划分客户层级主要依据在本行的个人金融资产规模并兼顾个人贷款余额（合称“综合资产”），通常情况下，综合资产在人民币10万元及以上的客户为本行的VIP客户

## 释义

于本报告中，为描述本行分销网络及呈列某些经营业绩和财务状况目的，本行将所提述的中国地区定义如下：

地区	分行
“长江三角洲”	<ul style="list-style-type: none"><li>• 上海市</li><li>• 江苏省</li><li>• 浙江省</li><li>• 宁波市</li></ul>
“珠江三角洲”	<ul style="list-style-type: none"><li>• 广东省</li><li>• 深圳市</li><li>• 福建省</li><li>• 厦门市</li></ul>
“环渤海地区”	<ul style="list-style-type: none"><li>• 北京市</li><li>• 天津市</li><li>• 河北省</li><li>• 山东省</li><li>• 青岛市</li></ul>
“中部地区”	<ul style="list-style-type: none"><li>• 山西省</li><li>• 湖北省</li><li>• 河南省</li><li>• 湖南省</li><li>• 江西省</li><li>• 海南省</li><li>• 安徽省</li></ul>
“西部地区”	<ul style="list-style-type: none"><li>• 重庆市</li><li>• 四川省</li><li>• 贵州省</li><li>• 云南省</li><li>• 陕西省</li><li>• 甘肃省</li><li>• 青海省</li><li>• 宁夏回族自治区</li><li>• 新疆维吾尔自治区</li><li>• 西藏自治区</li><li>• 内蒙古自治区</li><li>• 广西壮族自治区</li></ul>
“东北地区”	<ul style="list-style-type: none"><li>• 辽宁省</li><li>• 大连市</li><li>• 吉林省</li><li>• 黑龙江省</li></ul>

本报告所载数额若无特别说明，货币币种为人民币。

本报告所载若干数额及百分比数字已约整。因此，若干表格所示总数未必是前述各项数字的总和。

## 重要提示

本行董事会、监事会及董事、监事、高级管理人员保证本报告内容的真实、准确、完整，不存在虚假记载、误导性陈述或重大遗漏，并承担个别和连带的法律责任。

2020年8月28日，本行董事会审议通过了2020年半年度报告、摘要及业绩公告。本行应出席董事13名，亲自出席13名，出席人数符合《中华人民共和国公司法》和公司章程的规定。

经2020年5月28日召开的2019年年度股东大会批准，本行已向股权登记日登记在册的全部普通股股东派发自2019年1月1日至2019年12月31日期间的现金股利，每10股派发人民币2.102元(含税)，共计分派股息约人民币182.83亿元(含税)。本行不宣派2020年中期股息，不进行公积金转增股本。

报告期内，本行不存在控股股东及其他关联方非经营性占用资金的情况，不存在违反规定决策程序对外提供重大担保的情况。

本行按中国会计准则和国际财务报告准则编制的2020年中期财务报告已经普华永道中天会计师事务所(特殊普通合伙)和罗兵咸永道会计师事务所根据中国和国际审阅准则审阅。

中国邮政储蓄银行股份有限公司董事会  
二〇二〇年八月二十八日

本行法定代表人张金良、主管财务工作副行长张学文及财务会计部负责人刘玉成声明并保证本报告中财务报告的真实、准确、完整。

本报告包含若干对本行财务状况、经营业绩及业务发展的前瞻性陈述。这些陈述乃基于现行计划、估计及预测而作出，与日后外部事件或本集团日后财务、业务或其他表现有关，可能涉及的未来计划并不构成本行对投资者的实质承诺，故投资者及相关人士均应当对此保持足够的风险认识，并且应当理解计划、预测与承诺之间的差异。

报告期内，本行未发现存在对本行未来发展战略和经营目标产生不利影响的重大风险。本行积极采取措施，有效管理各类风险，具体情况请参见“讨论与分析—风险管理”部分。



# 公司基本情况

法定中文名称：	中国邮政储蓄银行股份有限公司(中文简称“中国邮政储蓄银行”)
法定英文名称：	“POSTAL SAVINGS BANK OF CHINA CO., LTD.”(英文缩写“PSBC”)
法定代表人：	张金良
董事长：	张金良
行长：	郭新双
授权代表：	姚红、杜春野
董事会秘书：	杜春野 联系电话：86-10-68858158 传真：86-10-68858165 E-mail：psbc.ir@psbcoa.com.cn
注册和办公地址：	北京市西城区金融大街3号
香港主要营业地址：	香港湾仔皇后大道东248号阳光中心40楼
投资者联系方式：	邮政编码：100808 联系电话：86-10-68858158 传真：86-10-68858165 E-mail：psbc.ir@psbcoa.com.cn 网址：www.psbc.com
客服及投诉电话：	86-95580
信息披露媒体：	《中国证券报》《上海证券报》《证券时报》《证券日报》

半年度报告备置地址：	北京市西城区金融大街3号 本行董事会办公室
统一信用证编码：	9111000071093465XC
A股股票上市地点、简称、 代码和半年度报告登载网站：	股票上市交易所：上海证券交易所 股票简称：邮储银行 股票代码：601658 股份登记处：中国证券登记结算有限责任公司 上海分公司上海市浦东新区陆家嘴东路166号中国保险大厦3层 登载半年度报告的上海证券交易所网站： <a href="http://www.sse.com.cn">www.sse.com.cn</a>
H股股票上市地点、简称、 代码和报告登载网站：	股票上市交易所：香港联合交易所有限公司 股票简称：邮储银行 股票代码：1658 股份登记处：香港中央证券登记有限公司 香港湾仔皇后大道东183号合和中心17楼1712-1716号铺 登载报告的香港证券交易所网站： <a href="http://www.hkexnews.hk">www.hkexnews.hk</a>
优先股股票上市地点、简称、 代码：	股票上市交易所：香港联合交易所有限公司 股票简称：PSBC 17USD PREF 股票代码：4612

## 公司基本情况

中国内地法律顾问：	北京市金杜律师事务所
中国香港法律顾问：	高伟绅律师事务所
国内审计师：	普华永道中天会计师事务所(特殊普通合伙) 办公地址：上海市黄浦区湖滨路202号领展企业广场2座普华永道中心11楼 签字会计师：叶少宽、邹彦
国际审计师：	罗兵咸永道会计师事务所
持续督导保荐机构：	中国国际金融股份有限公司 办公地址：北京市朝阳区建国门外大街1号国贸大厦2座27层及28层 签字保荐人：许佳、李懿范 持续督导期间：2019年12月10日至2021年12月31日 中邮证券有限责任公司 办公地址：北京市东城区珠市口东大街17号 签字保荐人：李勇、谢民 持续督导期间：2019年12月10日至2021年12月31日

# 财务概要

本报告所载财务数据和指标按照中国会计准则编制。除特别说明外，为本集团合并数据，本报告以人民币列示。

## 主要财务数据

人民币百万元，另有标注除外

项目	2020年 1-6月	2019年 1-6月	2018年 1-6月
<b>经营业绩</b>			
营业收入	146,346	141,606	132,297
利息净收入	122,954	119,082	111,662
手续费及佣金净收入	9,728	9,339	7,682
业务及管理费	75,754	72,333	70,037
信用减值损失	33,590	27,693	23,366
其他资产减值损失	4	3	5
利润总额	36,227	40,786	34,267
净利润	33,673	37,422	32,547
归属于银行股东的净利润	33,658	37,381	32,523
扣除非经常性损益后归属于银行股东的净利润	33,256	36,842	34,962
经营活动产生的现金流量净额	(10,929)	113,271	79,590
<b>每股计(人民币元)</b>			
基本和稀释每股收益 <sup>(1)</sup>	0.36	0.43	0.37
扣除非经常性损益后基本每股收益 <sup>(1)</sup>	0.35	0.42	0.40

注(1): 根据中国证监会《公开发行证券的公司信息披露编报规则第9号—净资产收益率和每股收益的计算及披露》(2010年修订)的规定计算。本集团并无潜在摊薄普通股，因此稀释每股收益与基本每股收益相同。

## 财务概要

人民币百万元，另有标注除外

项目 <sup>(4)</sup>	2020年 6月30日	2019年 12月31日	2018年 12月31日
<b>报告期末数据</b>			
资产总额	<b>10,966,186</b>	10,216,706	9,516,211
客户贷款总额 <sup>(1)</sup>	<b>5,481,104</b>	4,974,186	4,276,865
客户贷款减值准备 <sup>(2)</sup>	<b>193,610</b>	166,124	127,327
客户贷款净额	<b>5,287,494</b>	4,808,062	4,149,538
金融投资 <sup>(3)</sup>	<b>3,960,416</b>	3,675,030	3,387,487
现金及存放中央银行款项	<b>1,129,845</b>	1,154,843	1,202,935
负债总额	<b>10,324,470</b>	9,671,827	9,040,898
客户存款 <sup>(1)</sup>	<b>9,866,583</b>	9,314,066	8,627,440
归属于银行股东的权益	<b>640,689</b>	543,867	474,404
资本净额	<b>775,284</b>	671,834	593,729
核心一级资本净额	<b>508,652</b>	492,212	421,678
其他一级资本净额	<b>127,934</b>	47,948	47,927
风险加权资产	<b>5,549,344</b>	4,969,658	4,316,219
<b>每股计(人民币元)</b>			
每股净资产 <sup>(5)</sup>	<b>5.90</b>	5.75	5.26

注(1): 为便于查阅，本报告中的“客户贷款”指“发放贷款和垫款”，“客户存款”指“吸收存款”。

注(2): 以摊余成本计量的客户贷款的减值准备。

注(3): 包括交易性金融资产、债权投资、其他债权投资、其他权益工具投资。

注(4): 根据财政部发布的《关于修订印发2018年度金融企业财务报表格式的通知》(财会〔2018〕36号)规定，2018年起各项金融工具的账面余额中包含相应资产和负债计提的利息，应收利息和应付利息不再单独列示。列示于其他资产或其他负债中的应收利息或应付利息余额仅为相关金融工具已到期可收取或应支付但于资产负债表日尚未收到或尚未支付的利息。

注(5): 为期末扣除其他权益工具后的归属于银行股东的权益除以期末普通股股本总数。

## 财务指标

项目	2020年	2019年	2018年
	1-6月	1-6月	1-6月
<b>盈利能力(%)</b>			
平均总资产回报率 <sup>(1)(2)</sup>	0.64	0.77	0.72
加权平均净资产收益率 <sup>(1)(3)</sup>	12.65	16.38	16.32
扣除非经常性损益后加权平均净资产收益率 <sup>(1)(3)</sup>	11.98	15.57	16.26
净利息收益率 <sup>(1)(4)</sup>	2.42	2.55	2.64
净利差 <sup>(1)(5)</sup>	2.36	2.51	2.65
手续费及佣金净收入占营业收入比率	6.65	6.60	5.81
成本收入比 <sup>(6)</sup>	51.76	51.08	52.94

项目	2020年	2019年	2018年
	6月30日	12月31日	12月31日
<b>资产质量(%)</b>			
不良贷款率 <sup>(7)</sup>	0.89	0.86	0.86
拨备覆盖率 <sup>(8)</sup>	400.12	389.45	346.80
贷款拨备率 <sup>(9)</sup>	3.54	3.35	2.99
<b>资本充足率(%)</b>			
核心一级资本充足率 <sup>(10)</sup>	9.17	9.90	9.77
一级资本充足率 <sup>(11)</sup>	11.47	10.87	10.88
资本充足率 <sup>(12)</sup>	13.97	13.52	13.76
风险加权资产占总资产比率 <sup>(13)</sup>	50.60	48.64	45.36
总权益对总资产比率	5.85	5.33	4.99

注(1): 按年化基准。

注(2): 指净利润占期初及期末资产总额平均值的百分比。

注(3): 根据中国证监会《公开发行证券的公司信息披露编报规则第9号—净资产收益率和每股收益的计算及披露》(2010年修订)的规定计算。

## 财务概要

注(4): 按照利息净收入除以生息资产的平均余额计算。

注(5): 按照生息资产的平均收益率与付息负债的平均付息率之间的差额计算。

注(6): 以业务及管理费除以营业收入计算。

注(7): 按照客户不良贷款总额除以客户贷款总额计算。

注(8): 按照客户贷款减值准备总额除以客户不良贷款总额计算。客户贷款减值准备总额包括以摊余成本计量的客户贷款的减值准备和以公允价值计量且其变动计入其他综合收益的客户贷款的减值准备。

注(9): 按照客户贷款减值准备总额除以客户贷款总额计算。

注(10): 按核心一级资本(减核心一级资本扣除项)除以风险加权资产计算。

注(11): 按一级资本(减一级资本扣除项)除以风险加权资产计算。

注(12): 按总资本(减资本扣除项)除以风险加权资产计算。

注(13): 按风险加权资产除以资产总额计算。

## 其他主要指标

项目	监管标准	2020年 6月30日	2019年 12月31日	2018年 12月31日
流动性比率(% <sup>(1)</sup> )	本外币 ≥25	72.35	67.96	61.17
最大单一客户贷款比例(% <sup>(2)</sup> )	≤10	23.49	27.19	29.78
最大十家客户贷款比例(%)		34.89	39.42	41.39
贷款迁徙率(%)	正常类	0.49	1.28	1.24
	关注类	41.23	16.42	25.01
	次级类	51.89	63.32	75.09
	可疑类	77.18	81.80	83.55

注(1): 按流动性资产除以流动性负债计算。

注(2): 最大单一客户贷款比例=最大一家客户贷款总额/资本净额X100%。最大一家客户是指期末各项贷款余额最高的一家客户。截至2020年6月30日, 本行最大的单一借款人为中国国家铁路集团有限公司, 本行对中国国家铁路集团有限公司的贷款余额为1,820.89亿元, 占本行资本净额的23.49%。本行对中国国家铁路集团有限公司的授信中包括本行历史上为中国国家铁路集团有限公司提供的2,400亿元授信额度, 该额度得到中国银保监会许可。截至2020年6月30日, 中国国家铁路集团有限公司在该经中国银保监会批准的额度下的贷款余额为1,650亿元, 扣除该1,650亿元后, 本行对中国国家铁路集团有限公司的贷款余额占本行资本净额的2.20%。

## 信用评级

评级机构	2020年 6月30日	2019年	2018年
标准普尔	A(稳定)	A(稳定)	A(稳定)
穆迪	A1(稳定)	A1(稳定)	A1(稳定)
惠誉	A+(稳定)	A+(稳定)	A+(稳定)
标普信评	AAAspc(稳定)	AAAspc(稳定)	-
中诚信	AAA(稳定)	AAA(稳定)	AAA(稳定)



# 经营情况概览

2020年上半年，面对严峻复杂的疫情和经济金融形势，本行坚持以习近平新时代中国特色社会主义思想为指导，坚决贯彻落实党中央、国务院的决策部署，严格落实金融监管要求，坚持稳中求进工作总基调，统筹推进疫情防控和经营发展工作，着力应对疫情冲击和支持实体经济，有效防范化解风险，全面夯实管理基础，不断加强机制建设，全行经营发展呈现稳中有进、稳中提质的态势。

## 稳步推进业务发展

本行科学研判宏观经济金融形势，积极应对金融市场变化，稳妥推进LPR报价体系建设和存量贷款定价基准转换。坚持高质量发展理念，深入实施经营转型，稳步推进业务发展，强化资产负债精细化管理，稳息差、调结构、控成本，业务规模稳健增长，发展质量稳步提升。截至报告期末，资产总额10.97万亿元，客户贷款总额5.48万亿元，分别较上年末增长7.34%和10.19%；负债总额10.32万亿元，客户存款总额9.87万亿元，分别较上年末增长6.75%和5.93%。

## 扎实服务实体经济

本行积极服务国家发展战略，提升服务实体经济质效，持续加大对国民经济重点领域的金融支持力度，为疫情防控、企业复工复产和经济社会发展贡献力量。一是坚决把党中央关于疫情防控的决策部署落到实处，把疫情防控作为最重要、最紧迫的任务来抓。积极落实人民银行抗疫专项再贷款政策，累计向疫情防控重点保障企业名单内近700家企业发放专项再贷款，为各类疫情防控相关企业发放贷款超过千亿元。二是坚守战略定位，扎实服务“三农”、城乡居民和中小企业。上半年涉农贷款余额新增849.32亿元；金融精准扶贫贷款余额新增77.70亿元；普惠型小微企业贷款余额7,566.12亿元，较上年末增加1,034.27亿元，有贷款余额户数较上年末增加6.67万户，阶段性完成中国银保监会“两增”要求。三是持续加大对国家重大战略的支持力度。积极支持“一带一路”、雄安新区、长江经济带、京津冀协同发展、粤港澳大湾区、长三角一体化等国家战略布局实施；聚焦“两新一重”建设，助力产业升级。

## 不断加强风险防控

本行围绕打好防范化解重大风险攻坚战的中心工作，牢固树立全面风险管理理念，持续完善“全面、全程、全员”的全面风险管理体系建设，防风险、促合规、保质量，严守风险底线。积极应对疫情影响，实施差异化授信政策和标准，深入开展全面风险摸排，强化疫情期间风险监控和化解，更加审慎地研判内外部风险形势，进行前瞻性减值计提，增强风险抵御能力。截至报告期末，不良贷款余额485.31亿元，不良贷款率0.89%，较上年末上升0.03个百分点，关注类贷款占比和逾期贷款率分别较上年末下降0.13和0.15个百分点，拨备覆盖率400.12%，较上年末上升10.67个百分点，资产质量和风险抵御能力保持行业领先水平。持续深化“不敢违规”“不能违规”“不想违规”的三大案防工作机制，完善疫情期间操作风险防控、营运管理和安全防范工作措施，切实发挥内部控制“三道防线”的作用，按照监管要求，积极开展市场乱象整治“回头看”工作，严格落实主体责任，促进合规稳健经营。

## 持续深化经营机制改革

本行积极推进经营机制改革，坚持以改革促发展。一是加强顶层设计，推进组织架构改革。强化强总部建设，在高级管理层下设置财务审查委员会、数据治理委员会(二级委员会)，优化个人金融、三农金融、公司金融、资金资产管理委员会运行机制；深化信用卡中心准事业部改革；持续优化信息科技、数字运营、客户体验等机构设置，强化组织架构支撑；按照精简高效、客户为中心、前中后台分离等原则，持续推进分支行机构改革工作。二是加强协同共享，发挥资源整合效能。强化协同组织领导，推进板块、部门、总分行间联动营销，强化利益分成、成本分担、协同考核机制，加大重点领域、重点业务协同力度；建立健全代理金融管理机制，夯实协同发展基础。三是强化人才管理，探索建立市场化管理机制。制定三年人才发展规划及“领航工程”人才库建设实施方案，全面推动人才队伍建设；积极开展一级分行正、副职人才库建设，把年轻化、专业化作为干部选聘的重要标准；以信息科技、智能风控等为重点，开展高端、紧缺人才的市场化选聘工作，强化总部引领；探索推进市场化薪酬分配机制，不断完善激励约束机制。

# 讨论与分析

## 环境与展望

2020年上半年，受全球疫情冲击，世界经济严重衰退，产业链供应链循环受阻，国际贸易投资萎缩，金融市场巨幅波动。各国央行采取宽松的货币政策，利率水平持续下移，全球银行业面临业务发展放缓、利差收窄、信用风险加大等挑战。

面对严峻复杂的全球疫情和世界经济形势，我国统筹推进疫情防控和经济社会发展工作，不断创新和完善宏观调控，扎实做好“六稳”工作，全面落实“六保”任务，疫情防控和复工复产取得重大成果，经济稳步恢复，二季度经济增长明显好于预期，经济长期向好的基本面没有改变。稳健的货币政策更加灵活适度，结构化货币政策工具体系不断完善，货币政策传导效率增强，贷款利率明显下降，人民币汇率双向浮动弹性提升，金融风险得到有效防控。我国银行业大力支持疫情防控和企业复工复产，整体运行稳健、风险可控，服务实体经济能力不断提升。

展望2020年下半年，国际环境日趋复杂，不稳定性、不确定性明显增强，国内发展不平衡不充分的问题仍然突出，就业压力仍然较大，金融等领域风险有所积聚，银行业经营发展面临的风险挑战进一步增多。我国将在疫情防控常态化前提下，加大“六稳”“六保”工作力度，完善宏观调控跨周期设计和调节，加快形成以国内大循环为主体、国内国际双循环相互促进的新发展格局，实现稳增长和防风险长期均衡。银行业将继续支持疫情防控和经济社会恢复发展工作，继续加大对实体经济特别是小微、民营企业的支持力度，合理让利实体经济，强化资产质量管控，稳妥化解各类风险，助力打赢防范化解金融风险攻坚战。

2020年下半年，本行全面贯彻落实中央决策部署和监管要求，坚守零售银行战略定位，围绕建设客户信赖、特色鲜明、稳健安全、创新驱动、价值卓越的一流大型零售商业银行的战略愿景，在常态化疫情防控中全力抓好经营发展各项工作，加快推进“特色化、综合化、轻型化、智能化、集约化”转型发展。一是做好疫情防控和恢复生产工作，切实履行国有大行责任担当。二是继续推进负债业务“稳增长、调结构、控成本”，努力实现资产业务高质量增长，持续扩大中间业务规模，积极把握资金资管业务市场机遇。三是持续打造良好的金融生态，全面打造零售金融生态、公司金融生态、金融同业生态。四是加强风险内控合规管理，夯实疫情影响下的资产质量，提升风险管理精细化水平。五是持续提升信息科技实力，提升信息科技管理水平，全面深化数据治理与赋能。

## 讨论与分析

### 财务报表分析

#### 利润表分析

2020年上半年，面对疫情的冲击和复杂的经济金融形势，本集团坚定零售战略定位，持续深化改革，聚焦服务实体经济，全力做好抗疫金融服务，积极防控金融风险，实现营业收入1,463.46亿元，较上年同期增加47.40亿元，增长3.35%，净利润336.73亿元，较上年同期减少37.49亿元，下降10.02%。

#### 利润表主要项目变动

人民币百万元，百分比除外

项目	2020年 1-6月	2019年 1-6月	增(减)额	变动(%)
利息净收入	122,954	119,082	3,872	3.25
手续费及佣金净收入	9,728	9,339	389	4.17
其他非利息净收入	13,664	13,185	479	3.63
<b>营业收入</b>	<b>146,346</b>	<b>141,606</b>	<b>4,740</b>	<b>3.35</b>
减：营业支出	110,542	101,351	9,191	9.07
其中：税金及附加	1,128	1,028	100	9.73
业务及管理费	75,754	72,333	3,421	4.73
信用减值损失	33,590	27,693	5,897	21.29
其他资产减值损失	4	3	1	33.33
其他业务成本	66	294	(228)	(77.55)
<b>营业利润</b>	<b>35,804</b>	<b>40,255</b>	<b>(4,451)</b>	<b>(11.06)</b>
加：营业外收支净额	423	531	(108)	(20.34)
利润总额	36,227	40,786	(4,559)	(11.18)
减：所得税费用	2,554	3,364	(810)	(24.08)
<b>净利润</b>	<b>33,673</b>	<b>37,422</b>	<b>(3,749)</b>	<b>(10.02)</b>
归属于银行股东的净利润	33,658	37,381	(3,723)	(9.96)
少数股东损益	15	41	(26)	(63.41)
其他综合收益	(163)	(479)	316	-
<b>综合收益总额</b>	<b>33,510</b>	<b>36,943</b>	<b>(3,433)</b>	<b>(9.29)</b>

#### 利息净收入

报告期内，本集团实现利息净收入1,229.54亿元，较上年同期增加38.72亿元，增长3.25%；净利息收益率和净利差分别为2.42%和2.36%，较上年同期分别下降13个基点和15个基点。

## 生息资产平均收益率与付息负债平均付息率

人民币百万元，百分比除外

项目	2020年1-6月			2019年1-6月		
	平均余额	利息 收入/支出	平均 收益率/ 付息率(%) <sup>(1)</sup>	平均余额	利息 收入/支出	平均 收益率/ 付息率(%) <sup>(1)</sup>
<b>资产</b>						
客户贷款总额	5,215,849	122,333	4.72	4,501,629	108,014	4.84
投资 <sup>(2)</sup>	3,424,654	62,285	3.66	3,229,665	62,842	3.92
存放中央银行款项 <sup>(3)</sup>	1,068,583	8,592	1.62	1,102,570	8,857	1.62
存拆放同业及其他金融机构款项 <sup>(4)</sup>	510,380	8,112	3.20	584,350	10,584	3.65
<b>总生息资产</b>	<b>10,219,466</b>	<b>201,322</b>	<b>3.96</b>	<b>9,418,214</b>	<b>190,297</b>	<b>4.07</b>
资产减值准备	(196,958)	-	-	(153,898)	-	-
非生息资产 <sup>(5)</sup>	661,534	-	-	508,729	-	-
<b>资产总额</b>	<b>10,684,042</b>	<b>-</b>	<b>-</b>	<b>9,773,045</b>	<b>-</b>	<b>-</b>
<b>负债</b>						
客户存款	9,560,607	74,644	1.57	8,916,370	67,679	1.53
同业及其他金融机构存拆放款项 <sup>(6)</sup>	210,139	1,811	1.73	185,009	1,995	2.17
应付债券 <sup>(7)</sup>	104,486	1,875	3.61	78,160	1,541	3.98
向中央银行借款	4,696	38	1.63	-	-	-
<b>总付息负债</b>	<b>9,879,928</b>	<b>78,368</b>	<b>1.60</b>	<b>9,179,539</b>	<b>71,215</b>	<b>1.56</b>
非付息负债 <sup>(8)</sup>	197,109	-	-	137,581	-	-
<b>负债总额</b>	<b>10,077,037</b>	<b>-</b>	<b>-</b>	<b>9,317,120</b>	<b>-</b>	<b>-</b>
<b>利息净收入</b>	<b>-</b>	<b>122,954</b>	<b>-</b>	<b>-</b>	<b>119,082</b>	<b>-</b>
<b>净利差<sup>(9)</sup></b>	<b>-</b>	<b>-</b>	<b>2.36</b>	<b>-</b>	<b>-</b>	<b>2.51</b>
<b>净利息收益率<sup>(10)</sup></b>	<b>-</b>	<b>-</b>	<b>2.42</b>	<b>-</b>	<b>-</b>	<b>2.55</b>

## 讨论与分析

注(1): 按年化基准。平均收益率/付息率按当年实际天数年化计算。

注(2): 包括债权投资和其他债权投资。

注(3): 包括法定存款准备金、超额存款准备金。

注(4): 包括存放同业款项、买入返售金融资产及拆出资金。

注(5): 包括交易性金融资产、其他权益工具投资、现金、固定资产、使用权资产、无形资产、衍生金融资产、递延所得税资产和其他资产。

注(6): 包括同业及其他金融机构存放款项、卖出回购金融资产款以及拆入资金。

注(7): 包括已发行合格二级资本工具及同业存单。

注(8): 包括交易性金融负债、衍生金融负债、应付职工薪酬、代理业务负债、应交税费及其他负债。

注(9): 按照总生息资产的平均收益率与总付息负债的平均付息率之差计算。

注(10): 按照利息净收入除以总生息资产的平均余额计算。

## 利息净收入由于规模和利率变化而产生的变化

人民币百万元

项目	2020年1-6月与2019年1-6月比较		合计 <sup>(3)</sup>
	规模 <sup>(1)</sup>	增长/(减少) 利率 <sup>(2)</sup>	
<b>资产</b>			
客户贷款总额	16,751	(2,432)	14,319
投资	3,546	(4,103)	(557)
存放中央银行款项	(273)	8	(265)
存拆放同业及其他金融机构款项	(1,176)	(1,296)	(2,472)
利息收入变化合计	18,848	(7,823)	11,025
<b>负债</b>			
客户存款	5,030	1,935	6,965
同业及其他金融机构存拆放款项	217	(401)	(184)
应付债券	472	(138)	334
向中央银行借款	38	-	38
利息支出变化合计	5,757	1,396	7,153
<b>利息净收入变化</b>	<b>13,091</b>	<b>(9,219)</b>	<b>3,872</b>

注(1): 指当期平均余额减去上期平均余额之差乘以当期平均收益率/平均付息率。

注(2): 指当期平均收益率/平均付息率减去上期平均收益率/平均付息率之差乘以上期平均余额。

注(3): 指当期利息收入/利息支出减去上期利息收入/利息支出。



## 讨论与分析

### 利息收入

报告期内，本集团利息收入2,013.22亿元，较上年同期增加110.25亿元，增长5.79%，主要是由于生息资产规模增长，资产结构优化，客户贷款等高收益生息资产占比进一步提升。

### 客户贷款利息收入

报告期内，本集团客户贷款利息收入1,223.33亿元，较上年同期增加143.19亿元，增长13.26%。

报告期内，本集团公司贷款利息收入384.04亿元，较上年同期增加29.28亿元，增长8.25%，主要是助力国家战略布局和经济结构转型升级，重点支持新型基础设施建设、新型城镇化建设和交通、水利等重大工程建设，持续加大金融扶贫力度，公司贷款平均余额实现快速增长。

报告期内，本集团个人贷款利息收入772.14亿元，较上年同期增加122.75亿元，增长18.90%，主要是积极服务实体经济，加快数字化转型，个人住房贷款、小额贷款等平均余额增长，个人贷款平均收益率稳步提升。

### 按业务类型划分的客户贷款平均收益分析

人民币百万元，百分比除外

项目	2020年1-6月			2019年1-6月		
	平均余额	利息收入	平均收益率 (%) <sup>(1)</sup>	平均余额	利息收入	平均收益率 (%) <sup>(1)</sup>
公司贷款	1,846,711	38,404	4.18	1,628,112	35,476	4.39
票据贴现	504,686	6,715	2.68	444,992	7,599	3.44
个人贷款	2,864,452	77,214	5.42	2,428,525	64,939	5.39
<b>客户贷款总额</b>	<b>5,215,849</b>	<b>122,333</b>	<b>4.72</b>	<b>4,501,629</b>	<b>108,014</b>	<b>4.84</b>

注(1)：按年化基准。

## 按期限结构划分的客户贷款平均收益分析

人民币百万元，百分比除外

项目	2020年1-6月			2019年1-6月		
	平均余额	利息收入	平均收益率 (%) <sup>(1)</sup>	平均余额	利息收入	平均收益率 (%) <sup>(1)</sup>
短期贷款	2,037,791	43,117	4.25	1,733,175	38,691	4.50
中长期贷款	3,178,058	79,216	5.01	2,768,454	69,323	5.05
<b>客户贷款总额</b>	<b>5,215,849</b>	<b>122,333</b>	<b>4.72</b>	<b>4,501,629</b>	<b>108,014</b>	<b>4.84</b>

注(1): 按年化基准。

## 投资利息收入

报告期内，本集团投资利息收入622.85亿元，较上年同期减少5.57亿元，下降0.89%。主要是受市场利率下行影响，金融投资平均收益率下降所致。

## 存放中央银行款项利息收入

报告期内，本集团存放中央银行款项利息收入85.92亿元，较上年同期减少2.65亿元，下降2.99%，主要是受央行降准影响，平均余额下降所致。

## 存拆放同业及其他金融机构款项利息收入

报告期内，本集团存拆放同业及其他金融机构款项利息收入81.12亿元，较上年同期减少24.72亿元，下降23.36%，主要是受市场利率下行影响，平均收益率下降，以及本集团优化资产结构，主动压降低收益资产规模所致。

## 利息支出

报告期内，本集团利息支出783.68亿元，较上年同期增加71.53亿元，增长10.04%，主要是客户存款利息支出增长。

## 讨论与分析

### 客户存款利息支出

报告期内，本集团客户存款利息支出746.44亿元，占全部利息支出的95.25%，较上年同期增加69.65亿元，增长10.29%，主要是存款规模增长，以及平均付息率略升所致。

### 按产品类型划分的客户存款平均成本分析

人民币百万元，百分比除外

项目	2020年1-6月			2019年1-6月		
	平均余额	利息支出	平均付息率 (%) <sup>(1)</sup>	平均余额	利息支出	平均付息率 (%) <sup>(1)</sup>
<b>公司存款</b>						
定期	362,513	4,289	2.38	384,476	4,233	2.22
活期	809,495	3,091	0.77	794,415	2,738	0.70
小计	1,172,008	7,380	1.27	1,178,891	6,971	1.19
<b>个人存款</b>						
定期	5,726,061	63,171	2.22	5,203,758	56,833	2.20
活期	2,662,538	4,093	0.31	2,533,721	3,875	0.31
小计	8,388,599	67,264	1.61	7,737,479	60,708	1.58
<b>客户存款总额</b>	<b>9,560,607</b>	<b>74,644</b>	<b>1.57</b>	<b>8,916,370</b>	<b>67,679</b>	<b>1.53</b>

注(1)：按年化基准。

### 同业及其他金融机构存拆放款项利息支出

报告期内，本集团同业及其他金融机构存拆放款项利息支出18.11亿元，较上年同期减少1.84亿元，下降9.22%，主要是受市场利率下行影响，平均付息率下降所致。

### 应付债券利息支出

报告期内，本集团应付债券利息支出18.75亿元，较上年同期增加3.34亿元，增长21.67%，主要是发行同业存单规模增长所致。

## 手续费及佣金净收入

报告期内，本集团手续费及佣金净收入97.28亿元，较上年同期增加3.89亿元，增长4.17%。其中，手续费及佣金收入较上年同期增加11.20亿元，增长6.71%；手续费及佣金支出较上年同期增加7.31亿元，增长9.93%。

## 手续费及佣金净收入构成

人民币百万元，百分比除外

项目	2020年1-6月	2019年1-6月	增(减)额	变动(%)
银行卡及POS	6,954	7,629	(675)	(8.85)
代理业务	4,392	2,760	1,632	59.13
结算与清算	3,757	3,546	211	5.95
理财业务	1,902	2,077	(175)	(8.43)
托管业务	412	377	35	9.28
其他	403	311	92	29.58
<b>手续费及佣金收入</b>	<b>17,820</b>	<b>16,700</b>	<b>1,120</b>	<b>6.71</b>
减：手续费及佣金支出	8,092	7,361	731	9.93
<b>手续费及佣金净收入</b>	<b>9,728</b>	<b>9,339</b>	<b>389</b>	<b>4.17</b>

报告期内，本集团银行卡及POS手续费收入69.54亿元，较上年同期减少6.75亿元，下降8.85%，主要是受疫情影响，银行卡交易量下降；代理业务手续费收入43.92亿元，较上年同期增加16.32亿元，增长59.13%，主要是本集团加大代理保险、代理基金、代理贵金属等代销业务销售力度，大力推进债券承销业务发展，代理业务收入快速增长；结算与清算手续费收入37.57亿元，较上年同期增加2.11亿元，增长5.95%，主要是本集团创新营销模式，电子支付业务收入稳定增长；理财业务手续费收入19.02亿元，较上年同期减少1.75亿元，下降8.43%；托管业务手续费收入4.12亿元，较上年同期增加0.35亿元，增长9.28%，主要是本集团进一步优化托管业务结构，聚焦发展重点业务，托管业务规模快速增长。手续费及佣金支出80.92亿元，较上年同期增加7.31亿元，增长9.93%，主要是由于邮政集团代理销售金融资产的规模增长，导致佣金支出增加。

## 讨论与分析

### 其他非利息净收入

报告期内，本集团实现其他非利息净收入136.64亿元，较上年同期增加4.79亿元，增长3.63%。

#### 其他非利息净收入构成

人民币百万元，百分比除外

项目	2020年1-6月	2019年1-6月	增(减)额	变动(%)
投资收益	5,509	8,166	(2,657)	(32.54)
公允价值变动损益	6,370	3,521	2,849	80.91
汇兑损益	1,394	686	708	103.21
其他 <sup>(1)</sup>	391	812	(421)	(51.85)
<b>合计</b>	<b>13,664</b>	<b>13,185</b>	<b>479</b>	<b>3.63</b>

注(1): 包括其他业务收入、资产处置损益、其他收益。

报告期内，本集团投资收益55.09亿元，较上年同期减少26.57亿元，下降32.54%，主要是市场利率下行，以及投资的金融机构理财产品规模较上年同期下降所致。

报告期内，公允价值变动损益63.70亿元，较上年同期增加28.49亿元，增长80.91%，主要是本集团加强对金融投资的投后管理，投资信托投资计划可回收金额增加形成公允价值变动收益。

报告期内，本集团汇兑损益13.94亿元，较上年同期增加7.08亿元，增长103.21%，主要是由于汇率波动影响。

## 业务及管理费

本集团不断加强成本费用精细化管理，强化成本费用管控。报告期内，业务及管理费757.54亿元，较上年同期增加34.21亿元，增长4.73%。其中，储蓄代理费及其他406.91亿元，较上年同期增加28.69亿元，增长7.59%，主要是由于代理网点吸收客户存款规模增加；员工费用226.31亿元，较上年同期减少8.97亿元，下降3.81%；折旧及摊销38.90亿元，较上年同期增加5.35亿元，增长15.95%，主要是使用权资产增加及固定资产结构变化导致；其他支出85.42亿元，较上年同期增加9.14亿元，增长11.98%，主要是本集团为提升未来发展能力，加大业务营销和科技投入力度。

## 业务及管理费主要构成

人民币百万元，百分比除外

项目	2020年1-6月	2019年1-6月	增(减)额	变动(%)
储蓄代理费及其他	40,691	37,822	2,869	7.59
员工费用	22,631	23,528	(897)	(3.81)
折旧与摊销	3,890	3,355	535	15.95
其他支出	8,542	7,628	914	11.98
<b>业务及管理费合计</b>	<b>75,754</b>	<b>72,333</b>	<b>3,421</b>	<b>4.73</b>
成本收入比(%)( <sup>1</sup> )	51.76	51.08	0.68	-

注(1)：以业务及管理费除以营业收入计算。

## 讨论与分析

### 信用减值损失

报告期内，本集团信用减值损失335.90亿元，较上年同期增加58.97亿元，增长21.29%。其中，客户贷款减值损失337.60亿元，较上年同期增加79.10亿元，增长30.60%，主要是本集团坚持审慎的风险管理政策，为增强未来风险抵御能力，对受疫情影响的重点区域和重点领域的资产减值进行前瞻性计提，以及贷款规模的增长所致。

### 所得税费用

报告期内，本集团所得税费用25.54亿元，较上年同期减少8.10亿元，下降24.08%，主要是税前利润下降所致。

### 分部信息

#### 各经营分部的营业收入情况

人民币百万元，百分比除外

项目	2020年1-6月		2019年1-6月	
	金额	占比(%)	金额	占比(%)
个人银行业务	96,573	65.99	86,854	61.33
公司银行业务	26,732	18.27	28,622	20.21
资金运营业务	22,964	15.69	26,052	18.40
其他业务	77	0.05	78	0.06
<b>营业收入合计</b>	<b>146,346</b>	<b>100.00</b>	<b>141,606</b>	<b>100.00</b>

各经营分部的业务范围详情参见“财务报表附注一八、1经营分部”。

## 各地区分部的营业收入情况

人民币百万元，百分比除外

项目	2020年1-6月		2019年1-6月	
	金额	占比(%)	金额	占比(%)
总行	19,218	13.13	26,695	18.85
长江三角洲	19,522	13.34	16,853	11.90
珠江三角洲	16,879	11.53	15,306	10.81
环渤海地区	19,023	13.00	16,943	11.96
中部地区	36,469	24.92	33,349	23.56
西部地区	26,438	18.07	24,161	17.06
东北地区	8,797	6.01	8,299	5.86
<b>营业收入合计</b>	<b>146,346</b>	<b>100.00</b>	141,606	100.00

各地区分部的业务范围详情参见“财务报表附注一八、2地区分部”。

## 资产负债表分析

## 资产

截至报告期末，本集团资产总额109,661.86亿元，较上年末增加7,494.80亿元，增长7.34%。其中，客户贷款总额较上年末增加5,069.18亿元，增长10.19%；金融投资较上年末增加2,853.86亿元，增长7.77%；现金及存放中央银行款项较上年末减少249.98亿元，下降2.16%。

从结构上看，客户贷款净额占资产总额的48.22%，较上年末增加1.16个百分点；金融投资占资产总额的36.11%，较上年末增加0.14个百分点；现金及存放中央银行款项占资产总额的10.30%，较上年末下降1个百分点；存放同业款项和拆出资金占资产总额的3.16%，较上年末增加0.24个百分点。



## 讨论与分析

### 资产主要项目

人民币百万元，百分比除外

项目	2020年6月30日		2019年12月31日	
	金额	占比(%)	金额	占比(%)
客户贷款总额	5,481,104	-	4,974,186	-
减：贷款减值准备 <sup>(1)</sup>	193,610	-	166,124	-
客户贷款净额	5,287,494	48.22	4,808,062	47.06
金融投资	3,960,416	36.11	3,675,030	35.97
现金及存放中央银行款项	1,129,845	10.30	1,154,843	11.30
存放同业款项	35,699	0.33	28,373	0.28
拆出资金	310,334	2.83	269,597	2.64
买入返售金融资产	96,117	0.88	147,394	1.44
其他资产 <sup>(2)</sup>	146,281	1.33	133,407	1.31
<b>资产合计</b>	<b>10,966,186</b>	<b>100.00</b>	<b>10,216,706</b>	<b>100.00</b>

注(1)： 为以摊余成本计量的客户贷款的减值准备。

注(2)： 其他资产主要包括递延所得税资产、使用权资产、待结算及清算款项、其他应收款和衍生金融资产等。

### 客户贷款

截至报告期末，本集团客户贷款总额54,811.04亿元，较上年末增加5,069.18亿元，增长10.19%。

## 按业务类型划分的客户贷款分布情况

人民币百万元，百分比除外

项目	2020年6月30日		2019年12月31日	
	金额	占比(%)	金额	占比(%)
公司贷款	1,948,936	35.56	1,740,564	34.99
票据贴现	493,747	9.01	482,834	9.71
个人贷款	3,038,421	55.43	2,750,788	55.30
<b>客户贷款总额</b>	<b>5,481,104</b>	<b>100.00</b>	<b>4,974,186</b>	<b>100.00</b>

截至报告期末，本集团公司贷款19,489.36亿元，较上年末增加2,083.72亿元，增长11.97%，主要是本集团积极支持国家和区域发展战略，重点支持新型基础设施建设，加大小微企业金融支持和金融扶贫力度，公司、小企业贷款规模增长。

截至报告期末，本集团票据贴现4,937.47亿元，较上年末增加109.13亿元，增长2.26%，主要是本集团助力实体经济发展，满足客户短期资金周转需求。

截至报告期末，本集团个人贷款30,384.21亿元，较上年末增加2,876.33亿元，增长10.46%，主要是个人住房贷款和小额贷款增长。

## 讨论与分析

### 按期限划分的客户贷款分布情况

人民币百万元，百分比除外

项目	2020年6月30日		2019年12月31日	
	金额	占比(%)	金额	占比(%)
短期贷款	2,163,051	39.46	1,904,278	38.28
中长期贷款	3,318,053	60.54	3,069,908	61.72
客户贷款总额	5,481,104	100.00	4,974,186	100.00

### 按地域划分的客户贷款分布情况

人民币百万元，百分比除外

项目	2020年6月30日		2019年12月31日	
	金额	占比(%)	金额	占比(%)
总行	298,578	5.45	294,229	5.91
长江三角洲	1,105,778	20.17	979,711	19.69
珠江三角洲	636,790	11.62	570,988	11.48
环渤海地区	843,067	15.38	759,469	15.27
中部地区	1,351,149	24.65	1,216,003	24.45
西部地区	932,791	17.02	851,016	17.11
东北地区	312,951	5.71	302,770	6.09
客户贷款总额	5,481,104	100.00	4,974,186	100.00

## 按行业划分的公司贷款分布情况

人民币百万元，百分比除外

项目	2020年6月30日		2019年12月31日	
	金额	占比(%)	金额	占比(%)
交通运输、仓储和邮政业	568,112	29.14	508,233	29.20
制造业	314,440	16.13	273,074	15.69
金融业	217,771	11.17	206,322	11.85
电力、热力、燃气及水生产和供应业	192,855	9.90	187,145	10.75
建筑业	119,197	6.12	103,094	5.92
批发和零售业	118,411	6.08	104,441	6.00
租赁和商务服务业	110,434	5.67	99,571	5.72
水利、环境和公共设施管理业	86,001	4.41	71,449	4.10
房地产业	82,596	4.24	70,158	4.03
采矿业	74,836	3.84	58,479	3.36
其他行业 <sup>(1)</sup>	64,283	3.30	58,598	3.38
<b>公司贷款总额</b>	<b>1,948,936</b>	<b>100.00</b>	1,740,564	100.00

注(1): 其他行业包括农、林、牧、渔业，信息传输、计算机服务和软件业等。

截至报告期末，本集团公司贷款的前五大行业为交通运输、仓储和邮政业，制造业，金融业，电力、热力、燃气及水生产和供应业，及建筑业，五大行业占公司贷款总额的72.46%，较上年末下降1.03个百分点。

## 讨论与分析

### 按产品类型划分的个人贷款情况

人民币百万元，百分比除外

项目	2020年6月30日		2019年12月31日	
	金额	占比(%)	金额	占比(%)
个人消费贷款				
个人住房贷款	1,844,061	60.70	1,700,049	61.80
个人其他消费贷款	359,200	11.82	317,350	11.54
个人小额贷款	709,268	23.34	610,201	22.18
信用卡透支及其他	125,892	4.14	123,188	4.48
<b>个人贷款总额</b>	<b>3,038,421</b>	<b>100.00</b>	<b>2,750,788</b>	<b>100.00</b>

截至报告期末，本集团个人贷款30,384.21亿元，较上年末增加2,876.33亿元，增长10.46%。

本集团严格落实国家房地产调控政策，重点支持居民自住房消费需求，个人住房贷款业务稳步发展。截至报告期末，个人住房贷款18,440.61亿元，较上年末增加1,440.12亿元，增长8.47%。

本集团大力支持各类农业经营主体发展生产，通过科技赋能加快小额贷款全流程数字化改造，扩大服务范围。截至报告期末，个人小额贷款7,092.68亿元，较上年末增加990.67亿元，增长16.24%。

本集团积极探索互联网获客新模式，加大线上化和场景化转型力度，信用卡业务规模稳步提升。截至报告期末，信用卡透支及其他1,258.92亿元，较上年末增加27.04亿元，增长2.20%。

## 金融投资

截至报告期末，本集团金融投资39,604.16亿元，较上年末增加2,853.86亿元，增长7.77%，占资产总额的36.11%。

## 按投资工具类型划分的投资构成

人民币百万元，百分比除外

项目	2020年6月30日		2019年12月31日	
	金额	占比(%)	金额	占比(%)
债务工具	3,954,250	99.84	3,672,236	99.92
权益工具	6,166	0.16	2,794	0.08
合计	3,960,416	100.00	3,675,030	100.00

## 按计量方式划分的金融投资

人民币百万元，百分比除外

项目	2020年6月30日		2019年12月31日	
	金额	占比(%)	金额	占比(%)
交易性金融资产	423,148	10.68	310,161	8.44
债权投资	3,214,398	81.17	3,135,144	85.31
其他债权投资	317,954	8.03	228,672	6.22
其他权益工具投资	4,916	0.12	1,053	0.03
合计	3,960,416	100.00	3,675,030	100.00

截至报告期末，本集团交易性金融资产较上年末增加1,129.87亿元，增长36.43%；债权投资较上年末增加792.54亿元，增长2.53%；其他债权投资较上年末增加892.82亿元，增长39.04%。主要是投资债券和证券投资基金的增加。

## 讨论与分析

### 按产品划分的投资分布情况

人民币百万元，百分比除外

项目	2020年6月30日		2019年12月31日	
	金额	占比(%)	金额	占比(%)
债券	3,342,517	84.41	3,145,660	85.59
政府债券	1,146,090	28.94	1,061,734	28.89
公共实体及准政府债券	0	-	176	0.00
金融机构发行的债券	1,976,271	49.91	1,912,632	52.04
公司债券	220,156	5.56	171,118	4.66
同业存单	219,960	5.55	263,953	7.18
金融机构理财产品	2,821	0.07	0	-
资产管理计划	59,946	1.51	48,011	1.31
信托投资计划	126,217	3.19	98,395	2.68
证券投资基金	199,675	5.04	114,882	3.13
其他	9,280	0.23	4,129	0.11
<b>合计</b>	<b>3,960,416</b>	<b>100.00</b>	<b>3,675,030</b>	<b>100.00</b>

截至报告期末，本集团债券投资较上年末增加1,968.57亿元，增长6.26%，其中，政策性银行债投资17,437.67亿元。

### 按剩余期限划分的债券投资分布情况

人民币百万元，百分比除外

项目	2020年6月30日		2019年12月31日	
	金额	占比(%)	金额	占比(%)
已逾期	13	0.00	74	0.00
3个月内	122,371	3.66	83,938	2.67
3-12个月	476,710	14.26	308,896	9.82
1-5年	1,455,283	43.54	1,482,174	47.12
5年以上	1,288,140	38.54	1,270,578	40.39
<b>合计</b>	<b>3,342,517</b>	<b>100.00</b>	<b>3,145,660</b>	<b>100.00</b>

截至报告期末，本集团剩余期限3个月内债券投资较上年末增加384.33亿元，增长45.79%；剩余期限3-12个月债券投资较上年末增加1,678.14亿元，增长54.33%，主要是本集团加强市场研判，积极防范利率风险，加大对短期债券的投资。

#### 按币种划分的债券投资分布情况

人民币百万元，百分比除外

项目	2020年6月30日		2019年12月31日	
	金额	占比(%)	金额	占比(%)
人民币	3,292,308	98.50	3,113,237	98.97
外币	50,209	1.50	32,423	1.03
合计	3,342,517	100.00	3,145,660	100.00

#### 面值最大的十支金融债券

人民币百万元，百分比及另有标注除外

债券名称	面值	年利率(%)	到期日	减值准备 <sup>(1)</sup>
2015年政策性金融债	83,326.83	3.71	2025/8/31	-
2012年政策性金融债	49,800.00	2.43	2022/6/6	-
2011年政策性金融债	46,200.00	2.45	2021/2/9	-
2015年政策性金融债	45,767.36	3.65	2035/9/28	-
2011年政策性金融债	40,000.00	3.85	2021/12/21	-
2016年政策性金融债	32,900.00	3.05	2026/8/25	-
2015年政策性金融债	32,034.91	3.59	2030/9/28	-
2017年政策性金融债	32,010.00	4.30	2024/8/21	-
2019年政策性金融债	30,510.00	3.28	2024/2/11	-
2015年政策性金融债	29,683.01	3.68	2035/10/15	-

注(1)： 未包含按新金融工具准则要求计提的第一阶段减值准备。



## 讨论与分析

### 负债

截至报告期末，本集团负债总额103,244.70亿元，较上年末增加6,526.43亿元，增长6.75%，其中客户存款较上年末增加5,525.17亿元，增长5.93%；同业及其他金融机构存放款项和拆入资金较上年末增加466.91亿元，增长63.92%。

### 负债主要项目

人民币百万元，百分比除外

项目	2020年6月30日		2019年12月31日	
	金额	占比(%)	金额	占比(%)
客户存款	9,866,583	95.57	9,314,066	96.30
同业及其他金融机构存放款项	69,914	0.68	47,252	0.49
拆入资金	49,825	0.48	25,796	0.27
卖出回购金融资产款	117,414	1.14	98,658	1.02
应付债券	123,123	1.19	96,979	1.00
向中央银行借款	10,721	0.10	-	-
其他负债 <sup>(1)</sup>	86,890	0.84	89,076	0.92
<b>负债总额</b>	<b>10,324,470</b>	<b>100.00</b>	<b>9,671,827</b>	<b>100.00</b>

注(1)：包括应付股利、预计负债、衍生金融负债、应付职工薪酬、租赁负债、代理业务负债、应交税费及其他负债。

### 客户存款

截至报告期末，本集团客户存款总额98,665.83亿元，较上年末增加5,525.17亿元，增长5.93%。

## 按产品类型和客户类型划分的客户存款分布情况

人民币百万元，百分比除外

项目	2020年6月30日		2019年12月31日	
	金额	占比(%)	金额	占比(%)
公司存款	1,258,374	12.75	1,128,965	12.12
定期	389,688	3.95	357,931	3.84
活期	868,686	8.80	771,034	8.28
个人存款	8,605,064	87.22	8,183,314	87.86
定期	5,982,586	60.64	5,481,019	58.85
活期	2,621,805	26.57	2,701,369	29.00
结构性存款	673	0.01	926	0.01
其他存款 <sup>(1)</sup>	3,145	0.03	1,787	0.02
<b>客户存款总额</b>	<b>9,866,583</b>	<b>100.00</b>	<b>9,314,066</b>	<b>100.00</b>

注(1): 其他存款包括应解汇款、信用卡存款和汇出汇款等。

报告期内，本集团核心负债稳定增长。其中，个人存款较上年末增加4,217.50亿元，增长5.15%，主要是一年期及以下期限存款的增长；公司存款较上年末增加1,294.09亿元，增长11.46%，主要是本集团加大力度拓展企业、政府机构和行政事业单位存款，公司存款规模实现快速增长。

## 按地域划分的客户存款分布情况

人民币百万元，百分比除外

项目	2020年6月30日		2019年12月31日	
	金额	占比(%)	金额	占比(%)
总行	3,664	0.04	3,727	0.04
长江三角洲	1,496,249	15.16	1,399,426	15.02
珠江三角洲	922,411	9.35	873,846	9.38
环渤海地区	1,470,978	14.91	1,379,710	14.81
中部地区	3,097,066	31.39	2,910,315	31.25
西部地区	2,137,506	21.66	2,037,980	21.88
东北地区	738,709	7.49	709,062	7.62
<b>客户存款总额</b>	<b>9,866,583</b>	<b>100.00</b>	<b>9,314,066</b>	<b>100.00</b>

## 讨论与分析

### 按剩余期限划分的客户存款分布情况

人民币百万元，百分比除外

项目	2020年6月30日		2019年12月31日	
	金额	占比(%)	金额	占比(%)
即期偿还	3,558,343	36.06	3,528,475	37.88
3个月以内	1,052,959	10.67	2,002,931	21.50
3-12个月	3,860,756	39.14	2,457,929	26.39
1-5年	1,394,525	14.13	1,324,731	14.23
5年以上	0	-	0	-
<b>客户存款总额</b>	<b>9,866,583</b>	<b>100.00</b>	<b>9,314,066</b>	<b>100.00</b>

### 股东权益

截至报告期末，本集团股东权益合计6,417.16亿元，较上年末增加968.37亿元，增长17.77%，主要是报告期内永续债的发行和留存收益的增长。

### 股东权益构成情况

人民币百万元，百分比除外

项目	2020年6月30日		2019年12月31日	
	金额	占比(%)	金额	占比(%)
股本	86,979	13.55	86,203	15.82
其他权益工具—优先股	47,869	7.46	47,869	8.79
其他权益工具—永续债	79,989	12.46	-	-
资本公积	100,906	15.72	97,477	17.89
其他综合收益	2,156	0.34	2,319	0.42
盈余公积	36,439	5.68	36,439	6.69
一般风险准备	116,129	18.10	116,129	21.31
未分配利润	170,222	26.53	157,431	28.89
<b>归属于银行股东的权益</b>	<b>640,689</b>	<b>99.84</b>	<b>543,867</b>	<b>99.81</b>
少数股东权益	1,027	0.16	1,012	0.19
<b>股东权益合计</b>	<b>641,716</b>	<b>100.00</b>	<b>544,879</b>	<b>100.00</b>

## 表外项目

本集团的资产负债表表外项目主要包括衍生金融工具、或有负债及承诺。

衍生金融工具主要包括利率合约、汇率合约等。有关衍生金融工具的名义金额及公允价值详见“财务报表附注一六、4衍生金融工具”。

或有负债及承诺主要包括法律诉讼及索赔、资本承诺、信贷承诺、抵质押资产及国债兑付承诺。或有负债及承诺情况详见“财务报表附注一七、或有事项及承诺”。

信贷承诺是表外项目的重要组成部分，由贷款承诺、银行承兑汇票、开出保函及担保、开出信用证及未使用信用卡额度等构成。

## 信贷承诺构成

人民币百万元，百分比除外

项目	2020年6月30日		2019年12月31日	
	金额	占比(%)	金额	占比(%)
贷款承诺	367,480	49.61	434,777	56.30
银行承兑汇票	34,544	4.66	31,583	4.09
开出保函及担保	28,190	3.81	20,447	2.65
开出信用证	25,005	3.38	17,846	2.31
未使用的信用卡额度	285,425	38.54	267,537	34.65
<b>合计</b>	<b>740,644</b>	<b>100.00</b>	<b>772,190</b>	<b>100.00</b>

## 现金流量表分析

报告期内，本集团经营活动产生的现金净流出109.29亿元，上年同期为现金净流入1,132.71亿元，主要是加大信贷投放力度，现金流出增加。

报告期内，本集团投资活动产生的现金净流出1,915.14亿元，较上年同期减少924.53亿元，主要是投资的同业存单等金融资产到期收到的现金增加。

报告期内，本集团筹资活动产生的现金净流入924.02亿元，较上年同期增加689.65亿元，主要是永续债发行收到的现金增加。

## 讨论与分析

### 其他财务信息

#### 会计政策变更说明

本集团报告期内未发生重大会计政策变更。

#### 按境内外会计准则编制的财务报表差异说明

本集团按照中国会计准则编制的合并财务报表与按照国际财务报告准则编制的合并财务报表的报告期内净利润及股东权益无差异。

#### 公司债券相关情况

报告期内，本行未发行根据《公开发行证券的公司信息披露内容与格式准则第3号—半年度报告的内容与格式（2017年修订）》《公开发行证券的公司信息披露内容与格式准则第39号—公司债券半年度报告的内容与格式》的规定需予以披露的公司债券。

## 业务综述

### 个人银行业务

本行持续推进零售金融转型升级，加大产品服务创新与综合营销力度，加强大数据应用，加速智慧生态圈建设，加快提升机构与队伍发展能力，实现零售金融业务快速增长。个人负债业务大力发展低成本存款，突出高质量发展。零售信贷推进数字化转型与场景化获客，持续丰富产品种类，打造满足客户需求的零售信贷服务体系。信用卡业务不断完善获客渠道，积极拓展线上金融服务，保持业务规模合理增长和质量稳步提升。代理业务推进代理保险转型，大力提升代理基金、贵金属等业务销售能力，实现突破发展。网络金融业务积极推广“无接触服务”，优化线上服务渠道，深化与外部合作，打造“金融+生活”的智慧生态圈。财富管理着力搭建“以客户经营为核心，队伍、产品、服务、投研、科技为支撑”的体系，提升VIP客户数量及零售客户资产。网点系统化转型持续深化，以样板点为标杆进行推广，加快科技赋能与功能拓展，提升客户体验、提高网点效能。

截至报告期末，本行服务个人客户6.13亿户；个人存款86,050.64亿元，较上年末增加4,217.50亿元；个人贷款30,384.21亿元，较上年末增加2,876.33亿元。报告期内，个人银行业务营业收入965.73亿元，同比增长11.19%，占营业收入的65.99%，较上年同期提升4.66个百分点。

### 基础零售

本行充分发挥自身资源禀赋优势，加快推进个人金融业务转型发展。紧抓重点项目，强化公私联动，持续推进商户收单业务，大力发展低成本存款，个人存款实现高质量发展。全方位提升代理业务销售能力，疫情期间加强线上营销、推广“无接触服务”，各项代理业务取得新突破。上线CRM平台和客户管理数据集市，搭建全渠道协同营销流程，开展大数据分析，充分挖掘存量客户价值。加强理财经理专业队伍建设，丰富投资理财产品种类，优化非金融增值服务，满足中高端客户投资需求。截至报告期末，管理零售客户资产(AUM)10.78万亿元，较上年末增加近7,000亿元。

## 讨论与分析

### 个人存款业务

本行持续推进个人存款量质并举发展。积极做好春节期间务工客群维系，一季度存款实现快速增长。疫情期间，引导客户通过线上渠道办理存款业务，阶段性出台部分定期存款到期延期计息政策，在做好疫情防控工作基础上，实现存款增长。紧抓夏粮收购项目，巩固县域地区存款优势。推动重点借记卡项目，拓宽个人存款的资金源头。持续推进商户收单业务，收单商户个人活期存款净增114.73亿元。深入开展代发业务公私联动，新增代发单位1.36万个，新增单位共发放工资91.45亿元。截至报告期末，个人存款86,050.64亿元，较上年末增加4,217.50亿元。

### 借记卡业务

本行以腾讯联名卡、第三代金融社保卡、退役军人服务卡、美团联名卡等重点卡为抓手，加大源头获客。整合线上线下资源优势，借助新媒体开展腾讯联名卡宣传推广，持续出台权益奖励激励。持续深化与人力资源和社会保障部、退役军人事务部等政府部门合作，推进第三代金融社保卡、退役军人服务卡发卡工作。与美团合作试点发行美团联名卡，开展专属免减优惠活动，进一步丰富借记卡产品体系。开展“美周末”系列借记卡营销活动，进一步丰富便民惠民支付场景，持续提升借记卡消费交易规模和活跃度。报告期内，新增借记卡1,268.03万张，结存卡量10.19亿张，借记卡存款31,585.10亿元。

### 个人结算业务

本行向个人客户提供代收付服务及各类结算服务。其中代收付服务主要包括代付工资、代付福利及津贴、代收公用事业费和代收付社保养老金等，作为服务个人客户的重要途径之一，为本行带来了庞大的客户和资金沉淀。报告期内，本行积极拓展代收付业务，代收金额3,433.93亿元，代付金额8,447.72亿元。其中，代收社保养老金金额272.94亿元，代付社保养老金金额4,582.05亿元。借记卡消费金额3.88万亿元，同比增长6.37%。本行面向个人客户提供跨境电汇、西联汇款等各类国际结算服务，个人国际汇款业务交易笔数32.09万笔，交易金额4.58亿美元。

### 财富管理

本行持续推进财富管理体系建设，通过加强专业队伍建设、丰富产品种类与供给量、搭建客户分层差异化服务模式，全面提升财富管理水平和客户体验。截至报告期末，VIP客户3,354.30万户，较上年末增长8.33%，资产占比67.05%，较上年末提升2.13个百分点；财富客户284.51万户，较上年末增长15.12%，资产占比19.70%，较上年末提升1.34个百分点。

队伍建设方面，开展财富管理分支管理机构人员架构建设，扩充理财经理核心营销团队，建设财富顾问、内训师专业支撑团队，完善绩效考核，设计标准工作流程，开展高频次专业培训等工作，提升队伍专业服务能力；截至报告期末，理财经理队伍合计3.89万人，较上年末增加3,461人。产品优化方面，不断扩充代销集合资产管理计划、代销信托计划产品种类，加大客户分层专属产品供应，优化合格投资者认定流程，推出高客产品定制服务，满足中高端客户投资需求。客户服务方面，持续优化非金融增值权益体系，丰富客户分层专属增值服务，疫情期间推出线上医疗咨询服务，提升客户体验。



## 讨论与分析

### 个人理财

本行积极落实资管新规等监管规定，携手中邮理财，以客户为中心，加大客群专属和子公司净值型产品发行。加强销售人员培训，强化合规销售，提升净值型产品的销售能力。开展客户旅程优化，提升客户购买体验。落实投资者适当性管理要求，积极应对债券市场波动，持续做好客户服务和投资者教育，扎实推进理财业务转型。截至报告期末，个人理财余额8,476.17亿元，较上年末增长8.28%；个人理财净值型产品占比38.74%，较上年末提升6.57个百分点。

### 代理销售金融产品

本行以独特的“自营+代理”运营模式经营，依托营业网点数量最多、覆盖面最广的销售网络，代理销售多项金融产品，满足个人客户多样化的金融需求。报告期内，本行加大代理销售业务的发展力度，代理保险建立多类型产品体系，全面满足客户保险需求，新单保费2,575.38亿元，代理期交新单保费516.39亿元，均居银行业首位，保障型产品新单保费494.67亿元，同比增长53.87%。加强与绩优基金管理机构开展合作，加大绝对收益策略“固收+”基金产品销售，提升客户盈利体验，代销基金860.71亿元，同比增长180.21%，其中非货币基金734.05亿元，同比增长742.98%。加强中高端客户拓展与经营，代销集合资产管理计划和信托计划215.64亿元，同比增长45.14%。紧抓黄金市场价格上涨的行情机遇，积极向线上营销转型，贵金属业务交易金额194.40亿元，同比增长244.50%。

## 零售信贷

本行积极服务实体经济，加快数字化转型，加强场景化获客，以消费信贷、个人小额贷款和信用卡为支撑，持续丰富产品种类，打造满足客户需求的零售信贷服务体系。

### 消费信贷业务

本行贯彻国家增强消费对经济发展基础性作用的方针，服务实体经济，消费信贷业务持续稳步发展。截至报告期末，个人消费贷款22,032.61亿元，较上年末增加1,858.62亿元，增长9.21%。

严格按照国家政策规定和监管要求发展住房贷款业务，稳步投放个人住房贷款，执行差异化住房信贷政策，支持符合条件的刚需及改善型住房信贷需求。截至报告期末，个人住房贷款18,440.61亿元，较上年末增加1,440.12亿元。

持续推进业务数字化、智能化、场景化转型。充分运用互联网技术提升产品竞争力，提供“全客户、全实时、全线上”产品体验。打造“双轮驱动”数字化获客模式，对内提升存量客户的挖掘力度，对外拓展渠道和流量入口，将金融服务嵌入各类生态场景，通过批量化获客、场景化经营扩大客群覆盖面，使银行服务惠及更多客群。提升数字化服务能力，全面推进端到端客户旅程优化，快速推广零售信贷远程受理系统，形成“多渠道接入、线上线下融合”的业务流程，为客户提供快捷便利的服务体验。持续推广零售信贷工厂模式，构建决策智能高效的数字化运营体系，并将移动互联网技术、大数据分析技术应用于贷款全流程，实现贷款全生命周期的数字化、自动化、智能化管理。

## 讨论与分析

### 小额贷款业务

本行大力支持小微企业主、个体工商户、新型农业经营主体和传统小农户发展生产，推进一二三产业融合发展，助力缓解“融资难、融资贵、融资慢”问题。以科技赋能推进小额贷款发展模式转型升级，着力加快互联网小额贷款发展和基于移动展业的小额贷款全流程数字化改造，扩大服务范围，提升办理效率，改善客户体验。深化与政府、协会、企业、担保公司、保险公司等平台合作，降低业务风险和客户融资成本。截至报告期末，个人小额贷款7,092.68亿元，较上年末增加990.67亿元，增长16.24%。

### 信用卡业务

本行积极应对疫情对消费金融的影响，加大线上化和场景化转型力度，保持信用卡业务规模合理增长和质量稳步提升。针对疫情期间客户需求，加大线上金融服务力度，积极引导客户线上用卡，做好差异化服务，为受疫情影响客户提供延期还款等政策支持。持续打造“悦享家庭日”商圈，疫情期间开展“买菜到家、买药到家”等营销活动，提升线上绑卡规模。加大线上渠道获客力度，开展客户线上引荐活动等，持续深化行内客户交叉销售，支撑客户规模持续增长。利用内外部资源加强场景营销，推出华润通联名卡等新产品，推动分期业务多元化发展。报告期内，新增发卡327.32万张，信用卡结存卡量3,341.65万张；信用卡消费金额4,602.56亿元。

### 互联网金融

本行始终以客户为中心，积极推进数字化转型。依托数据科技双维赋能，从数字化产品、场景、生态等多角度入手，持续深化外部合作，推动营销体系从网点获客向场景获客转型，实现用户引流、客户深耕及价值挖掘的良性循环。

### 推广“无接触服务”

积极响应客户线上化交易需求，不断优化“无接触服务”渠道，助力国家疫情防控。疫情期间，第一时间提升线上转账、快捷支付限额，支持商户远程入网，开通湖北疫情爱心捐款通道，保障客户线上服务需求。上线“邮储健康”板块，推出视频医生及“新冠肺炎实时疫情追踪”查询服务，开展“涵盖新冠肺炎责任的保险免费领取”活动，扩大线上渠道影响力。推出无实体介质账户代发工资功能，为助力企业复工复产提供金融服务支持和保障。创新推出居家客服服务模式，累计受理量达到人工接听量的26.77%，进一步强化线上服务能力。

依托敏捷开发，以安全、开放、智能、优化运营、扩展场景为建设目标，持续丰富手机银行功能，加快产品创新。报告期内，新增语音转账、模糊搜索等功能，并对金融日历、财富一览等界面进行优化，不断提升手机银行服务能力。同时，坚持“以客户为中心”的服务理念，加强客户体验团队建设，形成常态化的闭环管理机制，持续优化手机银行客户体验。

积极应对疫情挑战，第一时间采用敏捷方式开发“客户经理云工作室”，为客户经理提供全天候、非接触式的产品推介、线上业务办理的数字化服务窗口，探索全新的客户关系管理和服务模式。截至报告期末，累计开通11.70万户，吸引访客人数688.51万人，浏览次数超过1,535.70万次。

加快推动远程银行中心客服智能化建设，持续完善语音智能化、智能质检等电话银行业务功能，从客户交互模式、服务渠道、质量管理、数据挖掘等各方面提升智能化水平及智能客服的服务能力。报告期内，智能客服服务量在远程银行中心全渠道中占比63.43%，问答准确率95.56%。

### 外部互联网合作

本行坚持“开放、共享、共赢”的理念，与外部互联网企业深化合作交流、创新业务模式、推动用户导流，加快推进金融产品服务的场景化、数字化升级。

线上开户方面，在与腾讯、中国银联等机构持续开展合作的基础上，与美团合作发行美团联名卡虚拟主题卡，并针对目标客户提供相应权益。

## 讨论与分析

电子支付方面，持续加强与财付通、支付宝、京东等互联网企业在绑卡渠道和营销活动方面的合作，电子支付交易规模保持稳步增长。截至报告期末，快捷支付绑卡账户规模2.96亿户，较上年末增长8.03%。

网络贷款方面，与腾讯、美团等合作的“微车贷”“邮信贷-美团生活费”等产品陆续上线，进一步拓宽零售信贷业务场景；与蚂蚁金服、度小满金融等合作的“邮信贷-花呗”“邮信贷-借呗”“网商贷”“邮信贷-有钱花”等产品规模快速提升。

技术交流与合作方面，与腾讯公司在信息安全方面的合作落地实施，签署反钓鱼威胁情报监测服务合同，实现腾讯网络空间7×24小时威胁情报监测和及时阻断，进一步提高反钓鱼监测处置能力。在开放式缴费平台建设中加强与互联网企业的合作，为收费单位和缴费用户提供便捷的线上缴费体验。截至报告期末，与微信合作开立缴费项目4,079个；并于2020年6月与支付宝合作上线生活缴费业务。

### 搭建场景生态圈

本行加快推进数字化场景生态建设，开展外部平台合作，深化邮政特色，逐步将金融服务嵌入高频生活消费场景，探索线上线下用户运营新理念，加速打造“金融+生活”的智慧生态圈。

线上，本行手机银行可提供购物、健康、公益、出行、寄递等多种非金融场景，逐步形成“邮储食堂+邮政服务+生活场景”的特色化生态布局。持续深化邮政特色场景服务，上线EMS极速鲜商城，为客户提供应季鲜果、优质特产、帮扶助农等商品在线选购及EMS寄递配送服务；不断丰富创新邮储食堂场景，推出“星U会”直播平台，推广“信用卡免息分期专区”“U小店”等特色专区，通过叠加金融产品、拓展平台商户，连通B端与C端，丰富用户权益，将流量优势转化为效益优势。截至报告期末，邮储食堂实名用户3,674.30万户，较上年末增长222.67%。

线下，本行将商户拓展和收单业务确定为全行基础性、战略性业务，大力推进微商圈建设。依托线下网点优势，紧抓县域特色，打造菜市场、商业街等便民支付场景；通过B端、C端联动，挖掘商圈潜在价值，开拓第二存款来源。同时，挖掘零售、餐饮、交通、酒店、医疗、教育、行政事业、公共缴费八大重点领域商户，本着“市场优先、合作共赢”的原则，与行业垂直领域服务商开展合作，为商户提供综合行业解决方案。在全国范围内推广聚合支付收单产品—“邮惠付”，为B端商户提供高效结算服务，提升C端客户线上便捷支付的体验。截至报告期末，条码支付收单商户138.74万户，较上年末增长90.52%。

## 公司银行业务

本行持续推进分支行公司金融板块机构改革落地工作，以客户为中心，以“基础存贷、交易银行、投资银行”三大产品体系为支撑，发挥公司金融委员会作用，加强联动协同，凝聚板块合力。重点开展机构客户、战略客户“速赢计划”，不断加强客户营销拓展，持续夯实基础能力建设，公司银行业务发展成效初显。持续优化交易银行现金管理服务，链式开发供应链客户，深耕汽车产业链金融，积极支持“一带一路”建设，强化科技赋能，提升客户体验。投资银行实现重点业务突破，进一步发挥在巩固深化客我关系、缓解资产配置压力、增加中间业务收入等方面的重要作用。截至报告期末，公司客户74.72万户，较上年末新增8.91万户；公司贷款19,489.36亿元，较上年末增加2,083.72亿元，增长11.97%；公司存款12,583.74亿元，较上年末增加1,294.09亿元，增长11.46%。

在客户营销储备方面，深耕机构客户和战略客户两大重点客群，通过“活动增客、平台引客、线上获客、存量挖客、联动拓客、服务粘客”等六个抓手加强公司客户拓展。开展机构业务专项行动，推动重点系统业务不断突破。开展公司业务协同营销活动，充分发挥邮银协同优势；各级管理层牵头营销大客户，建立对接服务重点客户机制；开展战略客户营销活动，合作不断深化，战略客户引领成效明显。

## 讨论与分析

在基础能力建设方面，一是加快推进分支机构公司金融板块机构改革和人员配备，持续开展客户经理与产品经理培训，完善绩效考核体系。二是大力推进网点叠加公司业务功能工作，提升对公服务半径，挖掘业务发展潜力；截至报告期末，可办理公司业务网点4,418个，较上年末增长682个。三是持续开展公司业务流程优化，优化公司客户开户流程和信贷业务办理流程，提升客户服务效率。四是加快产品创新，推出应急贷款，推进产品创新，强化公司理财业务发展。五是强化科技支撑，以企业级建模标准推进公司信贷业务平台建设，完成业务功能需求分析；推进客户管理数据集市项目建设，全面整合对公客户信息，建立全行级对公客户标签体系，为客户分析、营销管理等提供数据支撑。六是完善风险管理架构，持续提升风险管理水平，建立监督检查长效机制，开展大额风险“一户一策”跟踪工作，提升风险监测、化解和处置能力。

### 公司贷款业务

本行为公司客户提供流动资金贷款、固定资产贷款、贸易融资、小企业法人贷款等公司贷款产品。报告期内，本行围绕国家区域战略、重点产业、重点客群和重点项目开展公司贷款业务。一是集中资源助推“一带一路”、雄安新区、长江经济带、京津冀协同发展、粤港澳大湾区、长三角一体化等国家战略布局实施和经济结构转型升级。二是抓好“两新一重”领域信贷投放，重点支持新型基础设施建设，新型城镇化建设，交通、水利等重大工程的建设；不断优化对战略性新兴产业的金融服务；聚焦先进制造业、传统产业升级改造等领域，加大制造业中长期贷款投放。三是深耕重点客群，积极发展战略客户贷款业务；截至报告期末，总行级战略客户贷款5,480.51亿元，较上年末增加655.09亿元。四是积极支持国家重点项目，加强贷款项目储备，开展重点项目库建设。五是持续加大对民营企业支持力度，提升金融服务质效，降低企业综合融资成本。六是始终践行普惠金融服务理念，为交通运输、水利、城市地下管网等重大民生项目建设提供大力支持，加大“三区三州”深度贫困地区金融扶贫力度。截至报告期末，公司贷款19,489.36亿元，较上年末增加2,083.72亿元，增长11.97%。

全力做好抗疫金融服务，实现对疫情防控贷款的快速审批，第一时间为抗疫企业提供金融支持，强化用途管理，落实专款专用，确保精准投放。截至报告期末，共为693家疫情防控重点保障企业累计发放人民银行专项再贷款89.76亿元。

### 公司存款业务

本行为公司客户提供人民币及其他主要外币的定期和活期存款等服务。通过发挥线下网点与线上渠道的网络优势，持续拓展企业、政府机构和行政事业单位等存款。稳步推进“固本提标”“邮银一家共拓蓝海”活动，以机构客户为核心推动公司存款业务发展。紧盯财政、社保、保险、军队等机构业务重点系统，加快推动重点分支机构发展，抓住农业农村、医保电子凭证、跨省异地交通违章罚款代收等重点项目机遇，夯实机构客户业务发展基础，多措并举实现代理财政资格数量、新开立账户及机构存款规模大幅增长。截至报告期末，公司存款12,583.74亿元，较上年末增加1,294.09亿元，增长11.46%；其中机构存款8,429.94亿元，占公司存款的66.99%，较上年末增加956.45亿元，增长12.80%。

### 交易银行业务

结算与现金管理方面，充分发挥交易结算网络优势，一是持续丰富对公客户结算产品，研发了电子和实体IC单位结算卡产品，为客户提供更加便利的结算服务。二是为客户设计现金管理综合服务方案，帮助客户实现内部现金流管理和外部现金流控制，提高资金效率，降低财务风险。截至报告期末，现金管理业务签约账户21.99万户，较上年末增加1.89万户，增长9.40%。



## 讨论与分析

贸易金融方面，大力支持小微企业发展，服务实体经济。一是采用“1+N”模式，通过在线供应链金融服务平台，批量开发上下游客户，提高服务效率。二是围绕交通运输、高端制造、电力、建筑等行业核心企业，为1,600多家供应商和经销商提供融资、结算服务；报告期内，供应链融资业务新发放金额160.44亿元。三是推出新一代汽车供应链金融业务系统，不断提升汽车产业链金融线上化水平，为客户提供“申请更快、放款更快、赎车更快”的优质体验。截至报告期末，已与19家汽车行业知名企业开展供应链金融合作，服务范围覆盖数百家汽车经销商客户。

跨境金融方面，不断夯实跨境金融服务能力，提升金融支持“一带一路”建设水平。一是加强与国际多边金融机构、国内主要银行的合作，向农业、家电、航运等行业客户提供跨境融资服务。截至报告期末，跨境融资余额较上年末增长31.78%。二是为抗疫相关客户开通跨境汇款绿色通道，提供高效结算服务，并在手续费、结售汇汇率等方面予以优惠减免，降低企业费用成本。三是不断优化系统功能，完善企业网银外汇结算功能，试点加入国家外汇管理局跨境金融区块链平台，提升服务跨境贸易便利化的能力。

企业网络金融业务方面，通过科技赋能，提升电子银行、平台银行的服务能力和客户体验。一是全新推出企业网银2.0系统，并在全国推广。二是持续完善银企直联标准API，为大中型客户及平台类企业提供个性化开放银行服务。三是借助开放式缴费平台的整合与开放能力，与微信、支付宝、银联等渠道互联互通，丰富个人缴费场景、开拓对公缴费市场，全面发力三线城市及以下地区的公共事业、非税社保、教育培训、物业管理等领域，践行普惠金融理念。开放式缴费平台在大型客户服务升级和中小企业快速拓展等方面初见成效；截至报告期末，本行在传统缴费业务的基础上，拓展开式缴费合作单位4,996家，较上年末增加3,654家，覆盖超过50%的县级行政区，引流用户上百万户。

## 投资银行业务

本行持续深耕债券承销、并购融资、银团融资、财务顾问、资产证券化等业务领域，加大产品创新推广力度，组合设计多种抗疫融资品种，创新发行全国首单抗疫债权融资计划、全国首单“扶贫+疫情防控”资产支持票据，实现重点业务突破，为客户提供包含直接融资和间接融资的综合服务方案。

直接融资业务方面，充分发挥行内协同优势，大力推进金融机构债券承销、地方债承销业务。报告期内，各类债券承销规模1,904.07亿元，承销手续费收入同比增长73.93%。

间接融资业务方面，以“中收优先、牵头优先、兼顾规模、综合营销”为基本原则，着力开拓银团融资项目；主动拓展重点行业 and 重点领域并购融资业务，积极储备战略客户重大项目。截至报告期末，银团融资规模较上年同期增长29.65%，手续费收入同比增长187.19%；并购融资业务贷款余额94.41亿元，新增贷款投放10.25亿元。

## 资金业务

本行积极应对疫情的不利影响，准确研判金融市场变化趋势，秉持稳健经营、合规发展的理念，资金资管业务实现稳步健康发展。主要体现在“四个突破”：一是金融市场业务产品创新实现突破。成为首批取得银行间人民币利率期权交易资格的商业银行，取得“债券通”业务资格，探索境外贵金属即期、拆借交易业务。二是金融同业业务结构调整实现突破。积极推进同业业务结构优化，重点布局非银机构融资、资产证券化、证券投资基金、券商信用类产品，标准化程度较高、收益具有相对优势的产品实现快速发展。三是资产管理业务转型发展实现突破。搭建“普惠+财富+养老”的产品体系，产品策略持续丰富，产品净值化稳步推进，产品规模增量和增速位列行业前列，首次购买理财人数大幅提升，长尾客户、财富客户快速增长。四是托管业务重点产品类型实现突破。抓牢协同联动，创新营

## 讨论与分析

销模式，聚焦公募基金、保险资金等重点业务，托管规模实现快速增长。截至报告期末，本行投资信托投资计划、资产管理计划、证券投资基金及金融机构理财产品3,886.59亿元，较上年末增加1,273.71亿元，增长48.75%；理财资产管理规模9,795.11亿元，较上年末增长5.85%，客户数量增长11.21%；托管资产规模4.14万亿元，较上年末增长1,599.75亿元，其中，公募基金和保险资金托管规模较上年末增长35.07%和12.60%。

金融抗疫方面，积极响应中央号召，践行大行社会责任。发行抗疫专项同业存单，投资特别国债、疫情防控专项债、专项资产证券化产品及湖北地方债，托管疫情防控专项资管产品，积极参与金融抗疫，相关业务金额合计350.75亿元。

### 金融市场业务

本行持有中国银行间市场多项牌照，可以参与多种市场交易，产品种类丰富、业务布局全面、客户资源广泛。报告期内，积极拓展交易对手，丰富交易品种，持续优化同业资产及同业负债结构。

#### 市场交易业务

本行是银行间市场的主要参与者，业务范围包括货币市场、固定收益、外汇、衍生品、贵金属等五大类，涵盖11个币种的20个交易品种，具备主要产品的交易资质和能力，并承担了一级交易商、做市商、SHIBOR、USD-CIROR报价行等多项重要角色。在疫情冲击、利率下行的市场环境下，持续加大创新力度，拓展业务品种和交易对手范围；成为首批取得银行间人民币利率期权交易资格的商业银行，为客户提供了对冲和管理利率风险的新工具；正式取得“债券通”业务资格，扩充银行间债券市场的交易对手至境外机构；加大贵金属业务拓展力度，开展首笔境外贵金属即期、拆借交易业务，境内贵金属交易规模同比增长89.39%。报告期内，本外币交易规模22.87万亿元，交易笔数5.72万笔。

#### 投资业务

本行同业投资业务严格遵循监管导向，以产品合规、风险可控为前提，推动业务结构优化和调整。报告期内，重点布局证券投资基金、券商信用类产品等标准化程度较高、收益具有相对优势的产品，重点业务实现快速发展。截至报告期末，投资信托投资计划、资产管理计划、证券投资基金及金融机构理财产品3,886.59亿元，较上年末增加1,273.71亿元，增长48.75%。

债券投资业务坚持“抓机遇、防风险、调结构、提收益”，持续加强市场研判、跟踪利率走势，积极把握市场机遇、合理安排配置节奏，灵活、科学选择投资品种、久期。牢守信用风险底线，在加强对政策银行金融债和地方政府债等重点产品投资的基础上，不断强化对央企和行业龙头企业信用债的投资和布局，持续提升组合收益。报告期内，积极践行社会责任，投资特别国债、疫情防控信用债及湖北地方债总额116.42亿元。截至报告期末，债券投资33,425.17亿元，较上年末增加1,968.57亿元，增长6.26%。

### 同业融资业务

同业融资业务是本行传统优势业务，本行主要作为资金融出方，为商业银行和非银行金融机构提供融资服务。准确研判市场价格变化趋势，踩准节奏、积极布局，适时开展同业借款、拆放同业、存放同业等业务。同时，积极推进同业业务线上化，借助银行间市场本币交易系统开展相关业务，不断强化科技对业务的支撑作用。报告期内，发行1期金额6亿元的抗疫专项同业存单，资金专项用于防疫抗疫贷款。截至报告期末，存放同业款项和拆出资金3,460.33亿元。

### 资产管理业务

本行理财业务克服外部环境影响，以整体产品净值化转型平稳有序为基本目标，坚持转型与发展并重，实现了业务稳健发展，净值化转型扎实推进，产品规模增量和增速位列行业前列。中邮理财致力建设以客户为中心，审慎稳健、专业开放、创新领先、价值卓越的一流银行系资产管理公司，加快新产品研发，持续丰富产品策略，推出养老主题、主动权益、被动指数等“固收+”多策略新产品，加大“无接触”离柜线上交易宣传，利用免柜面风评优势积极推动线上获客，搭建QDII、RQDII等海外投资通道，加大权益资产配置。在产品转型上，按照“创新推出新产品，改造压缩老产品”的思路，加快推进产品转型，搭建“普惠+财富+养老”的产品体系。在资产端，进一步推动理财投资的投研驱动和价值挖掘，高度重视大类资产配置策略，权益资产配置大幅上升，多元化资产策略持续丰富，利用多

## 讨论与分析

资产配置平抑权益资产的高波动性，平滑收益率。首次购买理财人数大幅增加，长尾客户、财富客户快速增长。截至报告期末，理财资产管理规模9,795.11亿元，较上年末增长5.85%，客户数量增长11.21%。

### 托管业务

本行努力克服疫情带来的不利影响，抓牢协同联动，创新营销模式，聚焦重点领域，促进托管业务规模快速增长。截至报告期末，托管资产规模4.14万亿元，较上年末增加1,599.75亿元；其中，公募基金托管规模2,462.62亿元，较上年末增长35.07%，保险资金托管规模5,301.89亿元，较上年末增长12.60%。疫情期间，通过设立对外服务紧急联络机制，完善应急预案，实现了托管服务的不间断运行。

### 普惠金融

本行强化责任担当，扎实做好“六稳”工作，全面落实“六保”任务，不断加快普惠金融数字化转型进程，加强对“三农”、小微企业等普惠金融重点领域的支持。聚焦深度贫困地区，全力做好脱贫攻坚收官工作。截至报告期末，单户授信总额1,000万元及以下小微企业贷款余额较上年末增加1,034.27亿元，上半年累计投放金额较去年同期增长48.32%。金融精准扶贫贷款<sup>1</sup>（含已脱贫人口贷款、带动服务贫困人口的贷款）余额较上年末增加77.70亿元。疫情期间，积极满足医用物资和生活物资保障企业的合理融资需求，加大对小微企业延期还本付息的支持力度，支持企业复工复产，全力做好稳就业和保市场主体工作。

<sup>1</sup> 按照中国人民银行要求，金融精准扶贫贷款统计口径发生变化。一是“交通设施贷款”中，贫困地区公路仅指县及以下地区公路。二是“已脱贫人口贷款”仅指向“已脱贫享受政策”人口发放的贷款。

## 金融扶贫

### 精准扶贫规划

本行制定《中国邮政储蓄银行关于进一步加大“三区三州”深度贫困地区金融扶贫投入力度的工作方案》《中国邮政储蓄银行关于抓好“三农”领域重点工作助力如期实现全面小康的落实意见》等文件，明确金融扶贫工作重点和任务目标，持续加大对贫困地区，尤其是“三区三州”深度贫困地区的信贷投放力度，进一步给予政策倾斜与资源保障，优先在“三区三州”地区设立分支机构，提升贫困地区基础金融服务，坚决助力脱贫攻坚收官工作。

### 精准扶贫概要

本行坚持“两不愁三保障”任务目标，坚持“精准扶贫、精准脱贫”基本方略，以贫困户作为服务对象，发展“五万、三年、零担保零抵押、执行基准利率”的扶贫小额信贷业务，支持建档立卡贫困户、已脱贫享受政策人口、边缘人口发展生产。截至报告期末，累计发放扶贫小额信贷143.54亿元。全力促进贫困地区特色产业发展，利用专业化的信贷队伍，在贫困地区创新推出特色产品。重点支持具有扶贫带动作用的家庭农场、专业合作社和小微企业等主体，鼓励各类主体吸纳贫困户就业、与贫困户签订交易协议，带动贫困户共同生产。全力支持贫困地区项目建设，精准对接贫困地区发展规划，重点支持贫困地区基础设施建设、民生工程，改善制约贫困地区的发展瓶颈。截至报告期末，金融精准扶贫贷款余额902.26亿元，较上年末增加77.70亿元。

## 讨论与分析

### 精准扶贫成效

人民币万元

#### 金融精准扶贫工作

贷款余额	9,022,602.75
其中：个人精准扶贫贷款	5,225,095.38
其中：建档立卡贫困人口贷款	1,107,697.81
其他个人精准扶贫贷款	378,059.97
已脱贫人口贷款	3,285,190.70
其他个人带动贫困人口贷款	454,146.90
产业精准扶贫	2,961,052.73
项目精准扶贫	836,454.65

### 后续精准扶贫计划

2020年是全面建成小康社会和“十三五”规划收官之年，也是全面打赢脱贫攻坚收官之年。本行强化落实金融扶贫主体责任，聚焦贫困地区，尤其是“三区三州”深度贫困地区和未摘帽贫困县，持续加大金融扶贫投入力度。一是重点围绕医疗、风电、水电、电网、水利、交通等领域的基础设施建设、农田水利建设等项目，扎实做好项目储备，发展项目精准扶贫贷款。二是立足产业特色，围绕带贫作用的扶贫企业客户，积极支持扶贫产业发展。三是坚持用好扶贫小额信贷政策，继续加大对贫困户、边缘人口及已脱贫未脱政策人口的扶持。四是做好风险监测，加强风险管理，确保金融扶贫风险可控。五是做好金融扶贫典型经验总结，加强交流推广和表彰宣传。

### 小微金融

本行广泛引入外部数据，不断丰富线上产品体系，拓展外部获客场景，数字化转型赋能小微金融增量提质。截至报告期末，单户授信总额1,000万元及以下小微企业贷款余额7,566.12亿元，较上年末增加1,034.27亿元。报告期内，累计投放金额较去年同期增长48.32%，有贷款余额的户数较上年末增加6.67万户，新发放贷款平均利率5.64%，不良贷款率2.09%，资产质量稳中向好。

### 线上化贷款持续发力

强化科技运用和产品创新，大力推广“小微易贷”、小额“极速贷”等大数据拳头产品，进一步丰富“小微易贷”业务模式，满足小微企业多样化的融资需求。在税务、发票、综合贡献等模式的基础上，推出线上抵押模式。基于全国中小企业融资综合信用服务平台，面向工程类小微企业创新推出“工程信易贷”线上产品，目前已推广到29个省。截至报告期末，线上化小微贷款产品余额3,607.30亿元，较上年末增加1,557.12亿元，增长75.95%。

### 科技赋能业务模式转型升级

营销方面，持续拓展政务、产业链和渠道引流三类数据对接，实现32个省(区、市)银税直连，对接人民银行中征应收账款融资服务平台，进一步拓展大数据获客渠道。运营方面，以客户旅程优化为抓手，全面梳理小微企业信贷业务合规审查、风险识别、贷后管理环节，聚焦小微企业贷款“标准、快捷”的特点，优化信贷业务流程，进一步提升客户体验。风控方面，依托工商、司法、征信、税务、发票等数据，优化贷前自动评价模型，完善自动风险预警和“触发式”贷后检查功能，进一步提升风险预警能力。

### 体制机制保障持续强化

进一步加大政策倾斜力度，单独制定普惠型小微企业信贷计划，提高内部资金转移定价优惠幅度，设置专项奖励费用，将普惠型小微企业贷款增量、增速、户数、利率等指标全面纳入绩效考核范围，切实落实尽职免责要求，全面激发分支机构服务小微企业的积极性。

### 三农金融

本行应用大数据、互联网、移动通讯等先进技术，推动业务转型升级，深入落实乡村振兴战略，稳步推进协同支农生态建设，着力提升农村基础金融服务水平。建立内外部协同机制，发挥合力，打造支农生态。内部，全行上下协同合作，整合产品和服务，满足“三农”客户多元化金融服务需要。外部，加强与政府、企业、协会、保险公司、担保公司等外部单位协同合作，通过系统互联互通、客户数据共享、多样场景嵌入，积极打造“三农”综合服务生态。截至报告期末，涉农贷款余额1.35万亿元。



## 讨论与分析

### 科技赋能助推业务转型升级

本行积极推进传统作业模式与先进科技的融合。大力推进数字化综合化营销，以“线上精准推送+二维码”为主要抓手，大大提升农村地区客户营销的效率和精准度。大力推进基于移动展业的小额贷款全流程数字化改造，以移动展业为载体，利用人脸识别、大数据分析、移动定位等技术，最终实现小额贷款申请、审批、放款、贷后及档案管理的全流程数字化，把“窗口服务”转变为“门口服务”，让广大农村客户“足不出户”就能享受金融服务，提升业务办理效率，改善客户体验。截至报告期末，小额贷款线上放款笔数占比达90.76%，线上放款当期净增额同比增长120.47%。

### 加大乡村振兴重点领域支持力度

围绕重要农产品供给、美丽乡村建设、农村商品流通和农村基础设施建设等乡村振兴重点领域，持续推广乡村振兴“十大业务模式”，积极助力乡村振兴战略。深入推进与全国农业信贷担保体系合作，截至报告期末，累计合作发放贷款671.22亿元，结余348.63亿元。着力推进批零联动，持续加强与核心企业等平台合作，开展“邮商贷”“邮企通”“好养贷”产业链贷款线上化合作试点，“以小撬大，以大带小”的产业链服务模式更加成熟；探索通过交易系统共建实现交易数据加快积累，推动“市场+商户”一体化金融服务。在农村生态环保领域，加快推进农村垃圾焚烧、污水处理等行业开发。

### 提升农村基础金融服务水平

通过网点下沉，构建线上交易服务平台，搭建线上线下一体化服务网络，推广新型农村养老保险（“新农保”）和新型农村合作医疗（“新农合”），为农村居民提供全方位、多层次的金融服务。截至报告期末，在县及县以下地区配备自助设备9.85万台，助农金融服务点6.47万个。报告期内，代收新农保260.51万笔，交易金额8.54亿元；代付新农保1.00亿笔，交易金额163.28亿元；代付新农合报销及补助30.11万笔，交易金额2.79亿元。

### 多措并举应对疫情影响，助力企业复工复产

疫情发生以来，本行迅速响应，积极对接医用物资和生活物资保障企业及“三农”客户，建立行内重点企业名单，实施差异化信贷政策，设立绿色通道，主动实施利率优惠，大力推广线上化产品小微易贷、小额“极速贷”及线上贷款支用功能，助力打赢疫情防控攻坚战。报告期内，累计为2,000余户小微企业提供超过100亿元疫情防控专项贷款。对于受疫情影响较大、暂时出现还款困难的小微企业和“三农”客户，不盲目抽贷、断贷、压贷，一户一策，合理采取贷款展期、暂停还款等风险缓释措施，支持受困企业渡过难关。

### 绿色金融

本行深入践行绿色发展和可持续发展理念，推动绿色银行建设，优化绿色金融和污染防治攻坚战授信政策指引，健全激励约束机制，强化绿色发展绩效考核，确保绿色发展各项要求落到实处。加强环境与社会风险管理，修订法人客户评级模型和评级制度，增加环境、社会、治理等因素；修订重点行业调查和审查报告模板，完善环境与社会风险分析要点。优化内部资金转移定价方案，对绿色贷款、绿色债券业务实施减点支持。持续加大对节能环保、清洁生产、清洁能源、生态环境、基础设施绿色升级和绿色服务等绿色产业和气候融资领域的支持力度。截至报告期末，绿色贷款余额2,504.69亿元，较上年末增加346.91亿元，增长16.08%。

本行积极倡导绿色环保理念，推广绿色办公、绿色采购和低碳运营，组织参与植树造林等绿色公益活动，共植树103,950株，累计参与员工5,196人次。在中国银行业协会组织开展的绿色银行评价活动中，荣获“2019年度绿色银行总体评价先进单位”称号。

## 讨论与分析

### 信息科技

本行将信息科技视为业务发展的核心驱动力，坚持以数字化转型为主线，不断深化IT治理，推动IT架构优化；加快新一代个人业务核心系统建设，打造技术基础平台；提升自主可控能力，推进业技深度融合；深化大数据应用，提升金融科技创新能力，着力提升信息科技核心竞争力。本行强化科技引领，持续加大信息科技投入，报告期内，信息科技投入51.64亿元，占营业收入比例3.53%。

加快科技队伍建设。制定2020年信息科技人才工程实施方案，开展常态化招聘，总行信息科技队伍较上年末增长20.35%。按照“招得来、留得住、用得好”的总体原则，进一步优化完善科技人才培养体制机制，制定差异化绩效考核办法以及专项奖励分配方案，调动科技人员积极性和创造性；完善信息科技通用序列，形成架构、需求、研发、技术测试、运行维护、数据分析、科技风险等7个信息科技子序列，为科技人员未来专业发展打下基础。加强队伍专业培训，着力提升技术能力，加强领军人才和创新团队建设，下大力气打造一支素质过硬、作风优良的信息科技队伍。

优化IT架构。采用“积极推进、试点总结、逐步推广”的策略，积极推动IT系统分布式架构转型。一是构建自主可控、易扩展、松耦合、高性能、高可靠的新一代分布式技术平台，支撑数十亿海量客户高并发交易处理，有效满足业务系统快速开发、单元化扩展、敏捷迭代以及稳定运行的要求。二是开展系统架构优化，启动代理保险、互联网网贷等存量应用系统向基于云平台和微服务设计的分布式架构优化改造。三是积极推进现有个人业务核心系统扩容改造工程，在小型机集群架构基础上引入X86服务器，确保核心系统运行稳定。

开展“双线作战”。一方面，全力以赴推动“十三五”IT规划实施。报告期内，信息化工程计划建设263项，实际建设295项。重点推进个人金融、信用卡、网络金融、公司金融、资金与资管、运营管理、风险管理、大数据、科技创新等十大项目群建设。截至报告期末，本行“十三五”IT规划总体完成进度已经超过90%，其中规划建设的组合交易等十六大平台和两大总线系统已全部投产上线。另一方面，加快推进新一代个人业务核心系统建设。一是新一代个人业务核心系统建设坚持“守住计划、扎实高效”的原则，通过有效的项目组织管理，稳步推进各项工作。二是科学开展应用分析与设计，确保设计成果能够无缝承接业务模型；截至报告期末，完成新核心应用分析第一轮迭代，柜面、自助、电子渠道应用分析已完成35.01%。三是全力攻坚技术平台开发，已完成技术平台第一轮功能开发测试，以及差错对账、结息、会计流水、热点账户等18个应用基础服务设计。

## 讨论与分析

提升自主可控能力。完善组织体系，增设西安研发分中心，形成“1+4+N”自主研发体系；设立测试中心二级部，增强专业测试能力。加大自主研发力度，新增实现统一授信、操作风险等重点系统自主研发，持续提升金融科技自主可控能力。加快技术转型，全面推广自主开发平台，统一全行软件基础架构，提升产品迭代创新效率。持续深耕业技融合，在网络金融、零售信贷、信用卡等项目开展敏捷研发，推动技术能力向业务价值转化。实施全流程客户旅程优化，大幅提升客户体验。完善研发工艺，引入敏捷任务管理工具，提升科技对业务发展的支撑能力。持续构建开发运维一体化(DevOps)体系，实现全流程自动构建与交付。移动端功能测试自动化覆盖16款产品，可自动化产品覆盖率达84.21%，产品交付质量进一步提高。疫情期间，迅速搭建远程协同开发平台，开展4次扩容，为6,000余名项目建设人员提供远程开发测试环境，服务150余个在建应用系统，最大限度降低疫情对信息化建设的影响。

深化大数据应用。在新一轮大数据五年(2020-2024年)发展规划指引下，大数据平台整合行内和行外多维度数据，数据量达到8.13PB；优化主仓架构，提升运算能力，总空间达到1.55PB；推进客户管理、风险管理、财务管理等六大数据集市建设，支撑客户画像、营销绩效、风险管控、决策分析等关键领域应用。强化数据赋能，全面推进分析场景落地，启动客户分析、风险监控等9大应用领域的分析主题；采用迭代研发方式，快速推进分析成果的数据产品化应用，打造覆盖前中后台多维度的数据产品，支撑总行到网点五级应用。构建多层次相互衔接的数据治理体系，发布数据治理、主数据等制度，以主数据为抓手，完善数据认责和数据资产管理；优化基础数据标准，以企业级数据字典为阶梯、新核心建设为契机，全面推动数据标准落地；开展监管报送、客户信息、手工报表、大数据平台等数据质量专项治理，推动数据质量稳步提升；推进外部数据统一管理，实现全行外部数据统一需求、统一采购、统一接入、统一共享。

提升金融科技创新能力。完善科技创新体系建设，组织开展全行“科技创新奖”评选，充分发挥科技创新基金引导作用，促进创新成果转化；积极参与金融科技应用试点工作，广泛开展外部产、学、研交流合作；加强对雄安新区、粤港澳大湾区等重点区域的科技创新支持工作。全力推进智慧“邮储大脑”建设，为全行提供机器学习平台，推进AI技术在客户催收、客户营销、坐席助手等场景应用，加快业务赋能。搭建区块链服务平台，统一底层技术架构，提升上线效率，支持应用场景拓展和跨链对接，实现U链福费廷业务系统的链上数据迁移和区块链网络托管；2020年1月完成业内首笔跨链福费廷交易，截至报告期末，U链福费廷业务系统已接入十余家业内合作伙伴，交易规模超250亿元。本行云平台有效支持手机银行、网上银行、第三方支付、互联网金融平台、渠道管理平台、服务开放平台等74个信息系统，日均交易量达4.01亿笔，占全行交易总量的81.38%。

报告期内，本行信息系统运行稳定，无重大安全事件发生。

## 分销渠道

### 营业网点

本行积极推进网点系统化转型，以提升客户体验、提高网点效能为核心目标，突出“智能化”“轻型化”和“综合化”转型方向，通过加强网点精细化管理能力，提升网点营销服务能力、全业务服务能力、专业化经营能力和线上线下一体化的全渠道服务能力，加快推进网点向维护客户关系、提供财富管理、满足客户综合金融需求的“营销服务中心”和“客户体验中心”转型。

本行高度重视网点系统化转型工作，加强组织领导和管理，全面深化和统筹安排网点系统化转型各项工作，进一步提升网点核心竞争力。通过科技赋能持续提升网点价值。上线客户管理数据集市，提升客户画像精准度，实现对客户的精细化服务；推进综合营销体系建设，加强条线协同和综合营销；不断优化线上交易渠道、建设商圈平台，主动融入客户生活场景，构建银行、商户和客户的互动生态圈；持续深化客户分层服务，在维护和服务大众客户的同时，积极构建财富管理体系，促进中高端客户价值贡献的释放。

## 讨论与分析

本行为降本增效，根据空间利用率最大化、营销倾斜、动线最优等原则对营业网点功能分区和功能模块进行设置。对报告期内租赁到期的99个网点，通过原址压降面积、迁址等措施进行改造。截至报告期末，共有营业网点39,632个，其中自营网点7,882个，占比19.89%；代理网点31,750个，占比80.11%。从网点的地域属性分布来看，城市网点12,095个，县城网点8,662个，农村网点18,875个。

### 电子银行

本行积极强化手机银行、网上银行、电话银行及微信银行等电子银行渠道服务管理与保障，加快产品迭代创新，推进线上线下渠道融合，为客户提供随时、随地、随心的便捷服务。报告期内，电子银行客户规模和交易规模得到较快增长，客户活跃度实现显著提升。

截至报告期末，电子银行客户规模3.36亿户，其中，个人网银客户2.36亿户，手机银行客户2.79亿户。报告期内，电子银行交易金额13.18万亿元，同比增长23.29%；其中，手机银行交易金额5.41万亿元，同比增长74.52%。电子银行交易替代率94.06%，较上年末提升1.62个百分点；手机银行月活跃客户数同比增长42.82%。

### 自助设备

本行秉承自助设备智能化服务理念，致力于为客户提供更加优质的金融服务。报告期内，本行持续丰富自助设备服务功能，重点拓展对公业务，智能柜员机(ITM)可受理交易功能212项；进一步推进自助设备“刷脸”“扫码”交易研发和应用，为客户提供更加智能、便捷的服务；启动“智能柜台”研发，探索自助设备对传统高柜的全替代应用方案。截至报告期末，全行存量自助设备14.80万台。

## 人力资源管理和机构管理

### 人力资源管理

人才引进方面，秉承开放包容的态度，面向社会，广纳贤才。以科技人才为重点，持续开展高端管理人才和专业人才选聘，不断充实、优化全行人才队伍。发挥“稳就业”大行担当，主动克服疫情不利影响，加大招聘力度，优化招聘形式，通过空中宣讲、在线笔试等多种方式，稳妥推进2020年度高校毕业生招聘工作，加强专业人才队伍建设。

薪酬福利管理方面，围绕发展战略及经营发展重点，进一步优化薪酬分配机制，突出业绩和价值创造导向，提升人工成本配置效能。优化全行绩效考核体系，规范绩效考核结果等级及分布，强化激励约束。完善岗位职级体系，拓宽员工职业发展通道，建立员工职级晋升和聘任的常态化机制。

人才培养方面，本行持续深化人才开发与培养，全方位加强人才队伍建设。报告期内，本行紧扣经营管理与发展形势，应对疫情不利影响，创新人才培训形式，充分利用网络培训平台，以远程培训为主要形式，开展各级各类培训。夯实培训基础，开展内训师队伍建设和培训资源开发工作，持续升级优化网络培训平台。建立以岗位资格认证为核心的专业人员培训和评价体系，打造高素质专业化人才队伍。

### 员工情况

截至报告期末，本行共有人员189,131人。其中，合同制员工172,978人(含控股子公司1,104人)，大学本科及以上学历130,165人，占比75.25%；劳务派遣用工16,153人。离退休职工17,391人。



## 讨论与分析

### 本行员工<sup>(1)</sup>职能划分情况

项目	员工数量(人)	占比(%)
管理层	5,859	3.39
个人银行业务	70,409	40.70
公司银行业务	13,502	7.81
资金业务	1,472	0.85
财务会计	14,864	8.59
风险内控	23,262	13.45
其他 <sup>(2)</sup>	43,610	25.21
合计	172,978	100.00

注(1): 本行员工指本行(含控股子公司)合同制员工。

注(2): 其他包括行政、信息科技及其他支持性岗位。

### 本行员工年龄划分情况

项目	员工数量(人)	占比(%)
30岁及以下	31,877	18.43
31 - 40岁	84,759	49.00
41 - 50岁	42,974	24.84
51岁及以上	13,368	7.73
合计	172,978	100.00

## 本行员工教育程度划分情况

项目	员工数量(人)	占比(%)
研究生及以上	11,775	6.81
本科	118,390	68.44
专科	37,104	21.45
其他	5,709	3.30
合计	172,978	100.00

## 机构管理

本行的总部设在北京，是全行的决策和管理中心。本行的一级分行设在各省会城市、自治区首府、直辖市和计划单列市。一级分行作为其区域内的经营管理总部，负责管理其区域内的所有分支机构，并直接向总行汇报。本行的二级分行一般设在各省、自治区下辖的地级城市。除承担自身的经营管理职能，本行的二级分行还负责对下一级分支机构的管理，并向其区域内的一级分行汇报。本行的一级支行主要承担具体业务经营及网点管理职能，并向其所隶属的二级分行汇报。本行的二级支行主要承担具体业务经营职能。报告期内，本行持续优化全行机构资源配置，合理调整分支机构设置，完善各级行内设机构设置。全行组织架构持续优化、运营效率有效提升。

截至报告期末，本行机构总数8,190家，包括总行、36个一级分行，323个二级分行，2,059个一级支行，5,769个二级支行及其他，以及2个控股子公司。

## 讨论与分析

### 本行分支机构和员工地区分布、资产规模情况

人民币百万元，百分比及另有标注除外

项目	资产规模		机构数目		员工数量	
	资产规模	占比 <sup>(1)</sup> (%)	(个)	占比(%)	(人)	占比(%)
总行	4,325,988	28.61	1	0.01	3,843	2.22
长江三角洲	1,619,728	10.71	942	11.50	18,558	10.73
珠江三角洲	1,068,941	7.07	796	9.72	18,898	10.92
环渤海地区	1,754,693	11.60	1,130	13.80	26,389	15.26
中部地区	3,284,055	21.72	2,418	29.53	44,590	25.78
西部地区	2,282,865	15.10	2,123	25.92	40,086	23.17
东北地区	784,396	5.19	780	9.52	20,614	11.92
抵销及递延所得税资产	(4,154,480)	-	-	-	-	-
合计	10,966,186	100.00	8,190	100.00	172,978	100.00

注(1)： 各地区资产总额占比情况基于抵消前汇总数据计算。

### 控股子公司

#### 中邮消费金融有限公司

中邮消费金融有限公司成立于2015年11月19日，注册资本人民币30亿元，本行持股70.50%。公司经营范围：发放个人消费贷款；接受股东境内子公司及境内股东的存款；向境内金融机构借款；经批准发行金融债券；境内同业拆借；与消费金融相关的咨询、代理业务；代理销售与消费贷款相关的保险产品；固定收益类证券投资业务。

截至报告期末，中邮消费金融有限公司总资产286.72亿元，净资产34.83亿元，2020年上半年实现净利润0.49亿元。

#### 中邮理财有限责任公司

中邮理财有限责任公司成立于2019年12月18日，注册资本人民币80亿元，本行持股100%。公司经营范围：面向不特定社会公众公开发售理财产品，对受托的投资者财产进行投资和管理；面向合格投资者非公开发售理财产品，对受托的投资者财产进行投资和管理；理财顾问和咨询服务；经中国银保监会批准的其他业务。

截至报告期末，中邮理财有限责任公司总资产84.39亿元，净资产83.09亿元，2020年上半年实现净利润3.09亿元。

## 风险管理

### 全面风险管理

本行认真落实中央决策部署和金融监管要求，坚持风险底线思维，全力做好防范化解重大风险攻坚战三年规划收官工作。持续完善“全面、全程、全员”的全面风险管理体系建设，夯实风险管理制度基础，升级专业风险管理工具方法，加快推进风险管理信息系统建设。实施内控合规提质增效三年规划，积极开展市场乱象整治“回头看”，深化内控体系建设，筑牢合规底线。

积极推进资本管理高级方法建设实施，对照中国银保监会最新要求和先进同业实践，编制完成高级方法建设实施规划，从风险治理体系、政策流程、模型开发、评级管理、内评应用、数据及信息系统等方面提出优化建设任务，配套印发项目群管理办法，规范项目群管理，有序推进高级法建设实施，全面提升风险精细化管理能力和水平。

### 风险监控与化解

本行积极应对疫情影响，实施差异化授信政策和标准，优化授信作业流程，加大对疫情防控重点保障企业信贷投放，稳妥实施延期还款安排。深入开展全面风险摸排，及时掌握真实风险状况，提前部署风险化解措施，加强重点领域风险防范化解。持续完善疫情期间操作风险控制、营运管理和安全防范工作措施，切实发挥内部控制“三道防线”的作用，促进合规稳健经营。更加审慎地研判内外部风险形势，进行前瞻性减值计提，增强风险抵御能力。

## 讨论与分析

### 风险管理工具

本行已基本建立服务于对公、零售信贷业务风险管理的内部评级体系，将模型结果应用于授信审批、监督预警、减值准备等领域，实现对信贷业务全生命周期的风险评价、分析与监控。

持续推进智能风控体系建设，不断提升风险量化水平，促进风险管理数字化转型。动态监测规则模型策略表现，优化小额贷款模型，提高对生产经营客户信用风险的识别能力。积极应对零售业务线上化转型趋势，运用前沿算法，强化网贷产品模型和规则策略的开发力度，严格把控授信审批与贷中贷后风险。优化内部评级平台系统，整合部署信贷业务规则模型策略，推动建立全行统一的模型开发环境。大力引进专业化风控人才，推动智能风控团队建设。

### 风险管理组织架构

董事会承担全面风险管理的最终责任，决定本行基本管理制度和风险管理、内部控制等政策，并监督基本管理制度和政策的执行，审议批准本行内部审计规章；听取高级管理层提交的风险管理报告，并对本行风险管理的有效性作出评价，以改进本行的风险管理工作。

监事会承担全面风险管理的监督责任，负责监督董事会建立本行的风险管理战略、政策和程序，对本行的风险管理和内部控制进行监督检查并督促整改，评价董事、监事、高级管理人员的风险管理职责履行状况。

高级管理层承担全面风险管理的实施责任，负责建立适应风险管理需要的经营管理架构，实施风险管理体系建设，制定风险管理政策和程序，评估风险管理状况，建立完备的管理信息系统和数据质量控制机制。

风险管理组织结构图

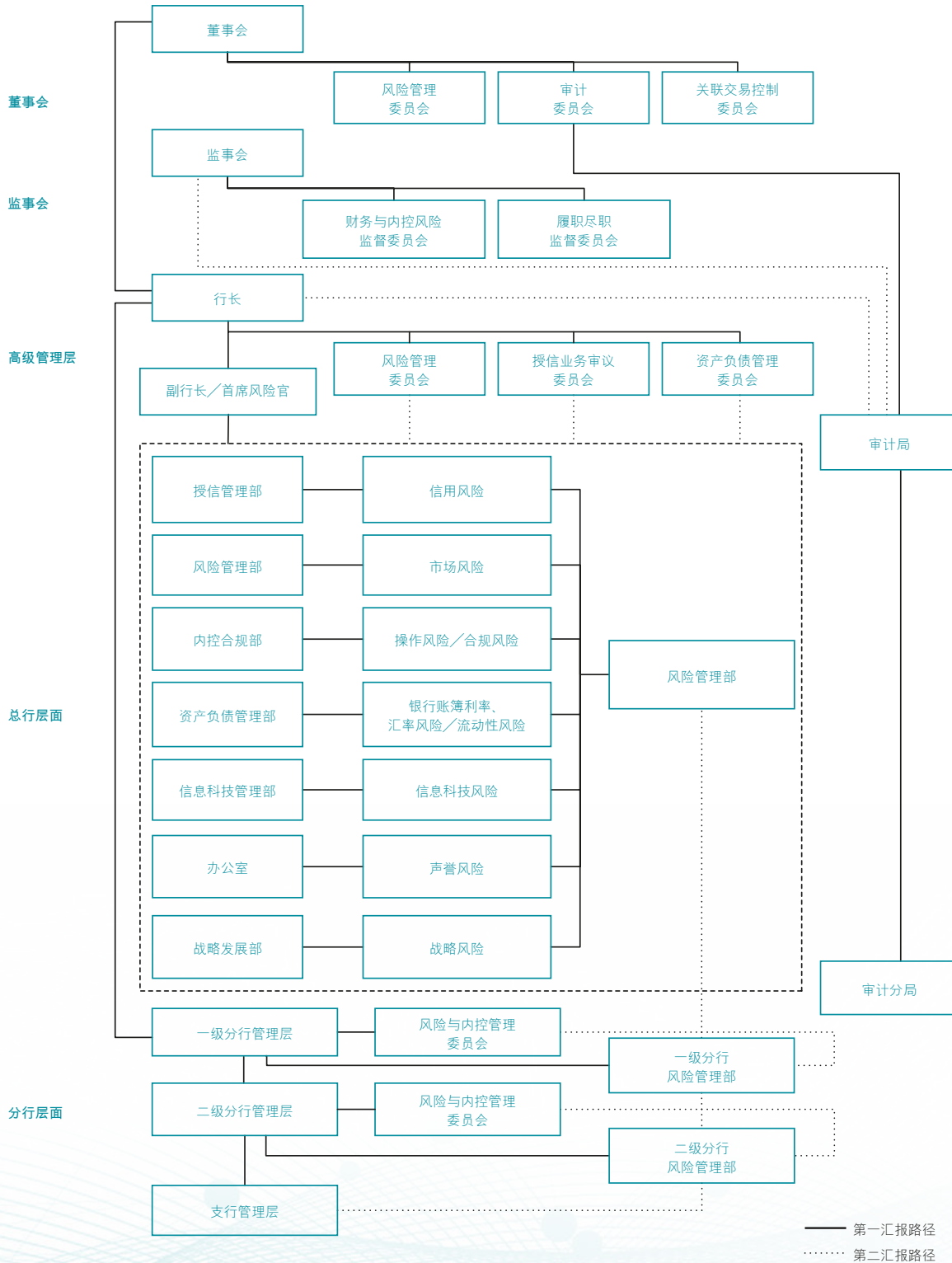

注：除上述风险外的其他风险均已纳入本行全面风险管理框架

## 讨论与分析

### 信用风险

信用风险是指由于债务人或交易对手违约或其信用评级、履约能力降低而造成损失的风险。本行信用风险主要来源包括：贷款、资金业务(含存放同业、拆放同业、买入返售、企业债券和金融债券投资、同业投资等)、表外信用业务(含担保、承诺等)。

### 信用风险管理

本行严格遵循国家政策及监管要求，强化疫情期间风险防范与化解，在董事会和高级管理层的领导下，按照“分工制约、流程管控”原则，持续完善信用风险管理体系，不断强化全流程的信用风险管控。

本行信用风险管理组织体系包括：董事会承担信用风险管理的最终责任，监事会承担信用风险管理的监督责任，高级管理层承担信用风险管理的实施责任，负责执行董事会批准的信用风险有关决议；高级管理层下设风险管理委员会、授信业务审议委员会，分别负责在授权范围内履行信用风险管理职责、审批授信事项；各业务部门承担信用风险防控首要责任，按照职能分工执行本业务领域的信用风险管理政策、标准和要求；授信管理、风险管理、信用审批、内控合规、法律事务等部门负责信用风险防控的统筹、督导、审核，其中授信管理部门是信用风险牵头管理部门，内部审计部门对信用风险管理中的履职情况进行独立、客观的监督。

本行坚持执行稳健审慎的信用风险管理政策，优化信用风险管理体系，落实监管部门专项治理要求。积极贯彻国家战略部署和产业政策，引导优化信贷资源配置，加强疫情防控重点保障企业金融支持，动态优化授信结构，切实服务实体经济，促进高质量发展。疫情期间实施差异化信贷政策，明确延期还款安排、信贷应急流程、远程服务、客户征信保护等支持举措和规范性要求，积极支持疫情防控。制定信用风险管理办法，进一步健全信用风险治理体系；实施授信业务经营主责任人机制，加强授信全流程管理；进一步强化统一授信管控，加强集中度风险控制，防范区域性与系统性风险。优化金融机构、一般公司和中小企业客户内部评级与风险限额管理体系，完善零售信贷业务内部评级平台建设，深化内部评级法的应用。健全信用风险监测预警机制，加强高风险领域行业、区域、客户、产品信用风险防控，深化大额法人授信风险客户名单制管理机制；做实风险资产分类，全面提升资产质量，实施不良贷款存增并重、量率双控，增强风险抵补能力。深入推进资产保全工作，积极拓展处置渠道，加大不良资产核销处置，提升风险处置成效。加快推进信用风险管理系统及模块开发建设，加强科技赋能。

#### 公司贷款信用风险管理

本行持续加强公司信贷业务信用风险管控。落实国家宏观调控政策，完善产品制度体系，支持绿色信贷、民营企业和精准扶贫。加强贷款“三查”，严格客户准入，执行高风险领域限额管理，加大重点领域行业限额管控力度。积极配合国家抗疫贷款发放，加强授信用全流程管理，确保人民银行专项再贷款资金用途合规，专款专用；强化贷后管理和风险监测预警，积极贯彻落实大额法人授信风险客户名单制管理，依据风险程度高低，逐户逐笔实施“一企一策”策略，提前做好风险化解，严格防控大额风险暴露。运用大数据手段提高小企业金融业务的风控效率与精准度，以工商、司法、征信、税务、发票等数据为基础，优化贷后检查与风险监测模式，提升风险预警的精准性和及时性。搭建在线供应链金融平台，通过引入金融科技手段，实现融资服务与实体产业场景连接，及时获取核心企业上下游的交易信息，实现“信息流、资金流、物流”闭环运行。



## 讨论与分析

### 个人贷款信用风险管理

本行持续强化个人贷款信用风险管理。严格落实国家房地产调控政策，制定和实施差异化住房信贷政策；继续推进消费贷款跨级风险预警机制，提升风险管理及时性和有效性。构建小额贷款线上风控模型，配套各项风控制度，健全规范风控管理机制。推进数字化风控能力建设，实现自动风控模型系统内嵌，推进移动展业功能升级，将大数据、机器学习、移动互联等技术应用于客户申请、审批和贷后整个贷款流程，构建主动、前瞻、全流程、智能化的风控体系。

### 信用卡业务信用风险管理

本行积极应对疫情影响，持续加强信用卡业务信用风险管理。完善全面风险管理机制，加大风险督导力度。根据风险形势变化及时优化策略，加强共债客户等重点风险防范，针对重点区域及客群制定差异化管控策略，完善存量预警客户管控。提升量化风险管理能力，推进风险评分模型及策略优化，提高风险决策响应效率，全面降低疫情对资产质量的影响，保障业务健康发展。

### 资金业务信用风险管理

本行持续强化资金业务信用风险管理，严格按照监管要求和政策导向，服务实体经济，服务中小微企业，落实统一授信，推进信用风险的全流程管控。强化投前调查、投中审批、投后监控，把握行业和主体风险，严控高风险领域的资金投放。持续开展重点领域、重点客户的风险排查，合理布局业务品种、期限结构、行业分布。完善客户风险跟踪及持仓风险监测机制，严格控制单一产品投资集中度。以资金业务信息系统更新迭代为契机，持续完善业务流程自动化及标准化建设，强化系统内授权、授信、敞口等限额的自动化管控。按照穿透式管理和实质重于形式的原则，充分评估基础资产信用风险情况，严格执行资产风险分类政策，基于风险审慎原则计提资产减值准备。持续提高投资研究一体化程度，深入开展宏观研究及市场研判，主动防范疫情不利影响。完善执行投前决策机制，规范信用债库与项目审查审批管理；加快投后监测体系立体化建设，持续提升智能化水平；积极推进风险资产减退压降，有序开展风险化解工作，不断提高风险防范与化解能力。

### 大额风险暴露管理

本行严格遵照中国银保监会《商业银行大额风险暴露管理办法》，建立健全大额风险暴露管理体系，完善管理机制，明确管理架构，强化大额风险暴露管控。持续优化大额风险暴露管理的相关信息系统，从风险政策、授信政策、风险限额、风险度量、系统支撑等多层面推进全行大额风险暴露精细化管理。

### 信用风险分析

#### 不考虑抵质押品或其他信用增级措施的最大信用风险敞口

人民币百万元

项目	2020年6月30日	2019年12月31日
<b>表内资产项目相关的信用风险敞口</b>		
存放中央银行款项	1,081,827	1,110,921
存放同业款项	35,699	28,373
拆出资金	310,334	269,597
衍生金融资产	3,772	5,009
买入返售金融资产	96,117	147,394
发放贷款和垫款	5,287,494	4,808,062
金融投资		
交易性金融资产—债务工具	421,898	308,420
债权投资	3,214,398	3,135,144
其他债权投资	317,954	228,672
其他金融资产	24,880	15,396
<b>小计</b>	<b>10,794,373</b>	<b>10,056,988</b>
<b>表外资产项目相关的信用风险敞口</b>		
信贷承诺	740,644	772,190
<b>合计</b>	<b>11,535,017</b>	<b>10,829,178</b>

## 讨论与分析

### 按担保方式划分的不良贷款结构

人民币百万元，百分比除外

项目	2020年6月30日		2019年12月31日	
	金额	占比(%) <sup>(1)</sup>	金额	占比(%) <sup>(1)</sup>
信用贷款	8,892	18.32	9,702	22.64
保证贷款 <sup>(2)</sup>	9,158	18.87	7,621	17.79
抵押贷款 <sup>(2)(4)</sup>	24,051	49.56	24,557	57.32
质押贷款 <sup>(2)(3)</sup>	6,420	13.23	954	2.23
票据贴现	10	0.02	10	0.02
合计	48,531	100.00	42,844	100.00

注(1)：按每一类担保方式的不良贷款余额除以不良贷款总额计算。

注(2)：指每个类别中全部或部分由该担保方式担保的贷款总额。如有一笔贷款由一种以上的担保方式进行担保，则该笔贷款的全部金额将分配至主要担保方式的类别。

注(3)：指以占有资产或登记成为其持有人进行担保的贷款，该等资产主要包括动产、存单、金融工具、知识产权以及获取未来现金流量的权利。

注(4)：指以借款人仍然保留占有的资产进行担保的贷款，主要包括以楼宇及附着物、土地使用权、机器、设备及交通工具担保的贷款。

截至报告期末，信用贷款不良贷款余额88.92亿元，较上年末减少8.10亿元；保证类不良贷款余额91.58亿元，较上年末增加15.37亿元；抵押贷款不良贷款余额240.51亿元，较上年末减少5.06亿元；质押贷款不良贷款余额64.20亿元，较上年末增加54.66亿元。

## 按逾期期限划分的逾期贷款结构

人民币百万元，百分比除外

项目	2020年6月30日		2019年12月31日	
	金额	占贷款总额 百分比(%)	金额	占贷款总额 百分比(%)
逾期1天至90天	15,117	0.28	22,046	0.44
逾期91天至1年	15,552	0.28	12,360	0.25
逾期1年至3年	12,579	0.23	12,986	0.27
逾期3年以上	4,718	0.09	3,691	0.07
<b>合计</b>	<b>47,966</b>	<b>0.88</b>	<b>51,083</b>	<b>1.03</b>

截至报告期末，逾期贷款余额479.66亿元，较上年末减少31.17亿元，其中逾期1天至90天的贷款余额151.17亿元，逾期91天至1年的贷款余额155.52亿元，逾期1年至3年的贷款余额125.79亿元，逾期3年以上的贷款余额47.18亿元。逾期贷款率0.88%，较上年末下降0.15个百分点。

## 按地区划分的已逾期发放贷款和垫款

人民币百万元

	2020年6月30日	2019年12月31日
总行	3,475	2,759
长江三角洲	7,088	4,913
珠江三角洲	4,370	3,702
环渤海地区	5,184	9,083
中部地区	10,980	9,867
西部地区	11,862	16,140
东北地区	5,007	4,619
<b>合计</b>	<b>47,966</b>	<b>51,083</b>

## 讨论与分析

### 贷款集中度

人民币百万元，百分比除外

十大单一借款人	行业	金额	占贷款总额的百分比(%)	占资本净额的百分比(%) <sup>(1)</sup>
借款人A <sup>(2)</sup>	交通运输、仓储和邮政业	182,089	3.32	23.49
借款人B	交通运输、仓储和邮政业	14,743	0.27	1.90
借款人C	交通运输、仓储和邮政业	12,900	0.24	1.66
借款人D	租赁和商务服务业	11,452	0.21	1.48
借款人E	交通运输、仓储和邮政业	10,000	0.18	1.29
借款人F	采矿业	9,500	0.17	1.23
借款人G	交通运输、仓储和邮政业	8,099	0.15	1.04
借款人H	交通运输、仓储和邮政业	7,993	0.15	1.03
借款人I	交通运输、仓储和邮政业	6,915	0.13	0.89
借款人J	租赁和商务服务业	6,798	0.12	0.88

注(1): 指贷款余额占本行资本净额的比例，资本净额按《商业银行资本管理办法(试行)》的规定计算。

注(2): 最大单一客户贷款比例=最大一家客户贷款总额/资本净额X100%。最大一家客户是指期末各项贷款余额最高的一家客户。截至2020年6月30日，本行最大的单一借款人为中国国家铁路集团有限公司，本行对中国国家铁路集团有限公司的贷款余额为1,820.89亿元，占本行资本净额的23.49%。本行对中国国家铁路集团有限公司的授信中包括本行历史上为中国国家铁路集团有限公司提供的2,400亿元授信额度，该额度得到中国银保监会许可。截至2020年6月30日，中国国家铁路集团有限公司在该经中国银保监会批准的额度下的贷款余额为1,650亿元，扣除该1,650亿元后，本行对中国国家铁路集团有限公司的贷款余额占本行资本净额的2.20%。

## 贷款五级分类分布情况

人民币百万元，百分比除外

项目	2020年6月30日		2019年12月31日	
	金额	占比(%)	金额	占比(%)
正常	5,403,293	98.58	4,898,633	98.48
关注	29,280	0.53	32,709	0.66
不良贷款	48,531	0.89	42,844	0.86
次级	19,736	0.36	14,972	0.30
可疑	8,243	0.15	6,375	0.13
损失	20,552	0.38	21,497	0.43
合计	5,481,104	100.00	4,974,186	100.00

截至报告期末，不良贷款余额485.31亿元，较上年末增加56.87亿元；不良贷款率0.89%，较上年末增加0.03个百分点。关注类贷款余额292.80亿元，较上年末减少34.29亿元；关注类贷款占比0.53%，较上年末下降0.13个百分点；不良贷款与逾期90天以上贷款比例147.74%，较上年末上升0.19个百分点。

## 讨论与分析

### 按产品类型划分的不良贷款分布情况

人民币百万元，百分比除外

项目	2020年6月30日			2019年12月31日		
	不良贷款 余额	占比(%)	不良贷款率 (%) <sup>(1)</sup>	不良贷款 余额	占比(%)	不良贷款率 (%) <sup>(1)</sup>
<b>公司类贷款</b>						
流动资金贷款	16,473	33.94	2.09	11,477	26.79	1.73
固定资产贷款	406	0.84	0.05	2,189	5.11	0.27
贸易融资	268	0.55	0.11	313	0.73	0.13
其他 <sup>(2)</sup>	1,416	2.92	6.50	1,523	3.55	7.85
<b>小计</b>	<b>18,563</b>	<b>38.25</b>	<b>0.95</b>	<b>15,502</b>	<b>36.18</b>	<b>0.89</b>
<b>票据贴现</b>	<b>10</b>	<b>0.02</b>	<b>0.00</b>	<b>10</b>	<b>0.02</b>	<b>0.00</b>
<b>个人贷款</b>						
个人消费贷款						
个人住房贷款	8,013	16.51	0.43	6,489	15.15	0.38
个人其他消费贷款	4,943	10.19	1.38	3,919	9.15	1.23
个人小额贷款	14,498	29.87	2.04	14,782	34.50	2.42
信用卡透支及其他	2,504	5.16	1.99	2,142	5.00	1.74
<b>小计</b>	<b>29,958</b>	<b>61.73</b>	<b>0.99</b>	<b>27,332</b>	<b>63.80</b>	<b>0.99</b>
<b>合计</b>	<b>48,531</b>	<b>100.00</b>	<b>0.89</b>	<b>42,844</b>	<b>100.00</b>	<b>0.86</b>

注(1): 按每类产品的不良贷款余额除以该产品类别的贷款总额计算。

注(2): 为信用证垫款、承兑垫款、票据垫款。

截至报告期末，公司贷款不良贷款余额185.63亿元，较上年末增加30.61亿元，不良贷款率0.95%，较上年末上升0.06个百分点。个人贷款不良贷款余额299.58亿元，较上年末增加26.26亿元，不良贷款率0.99%，与上年末持平。

#### 按地区划分的不良贷款分布情况

人民币百万元，百分比除外

项目	2020年6月30日		2019年12月31日	
	金额	占比(%)	金额	占比(%)
总行	2,506	5.16	2,142	5.00
长江三角洲	6,478	13.35	5,803	13.54
珠江三角洲	3,526	7.27	3,180	7.42
环渤海地区	6,175	12.72	4,226	9.86
中部地区	14,051	28.96	7,496	17.50
西部地区	11,043	22.75	15,683	36.61
东北地区	4,752	9.79	4,314	10.07
<b>合计</b>	<b>48,531</b>	<b>100.00</b>	<b>42,844</b>	<b>100.00</b>

截至报告期末，不良贷款余额最高的地区为中部地区，不良贷款余额140.51亿元；不良贷款增加较多的两个地区为中部地区和环渤海地区，不良贷款余额分别较上年末增加65.55亿元和19.49亿元。



## 讨论与分析

### 按行业划分的境内公司类不良贷款结构

人民币百万元，百分比除外

项目	2020年6月30日		2019年12月31日	
	金额	占比(%)	金额	占比(%)
交通运输、仓储和邮政业	7,133	38.43	118	0.76
制造业	6,174	33.26	9,686	62.49
电力、热力、燃气及水的生产和供应业	93	0.50	107	0.69
金融业	-	-	-	-
批发和零售业	3,609	19.44	3,983	25.69
建筑业	104	0.56	162	1.05
房地产业	7	0.04	12	0.08
采矿业	52	0.28	57	0.37
水利、环境和公共设施管理业	32	0.17	31	0.20
租赁和商务服务业	442	2.38	445	2.87
农、林、牧、渔业	489	2.63	451	2.91
信息传输、计算机服务和软件业	75	0.40	84	0.54
住宿和餐饮业	163	0.88	174	1.12
居民服务和其他服务业	59	0.32	72	0.46
文化、体育和娱乐业	18	0.10	19	0.12
其他 <sup>(1)</sup>	113	0.61	101	0.65
<b>合计</b>	<b>18,563</b>	<b>100.00</b>	<b>15,502</b>	<b>100.00</b>

注(1): 主要包括教育业，科学研究和技术服务业及卫生、社会保障等。

报告期内，公司类不良贷款余额的增加主要来源于交通运输、仓储和邮政业。截至报告期末，交通运输、仓储和邮政业不良贷款余额71.33亿元，较上年末增加70.15亿元，主要原因是疫情给部分交通运输业客户带来较大冲击。

## 贷款减值准备变动情况

以摊余成本计量的发放贷款和垫款的减值准备

人民币百万元

项目	2020年6月30日			合计
	阶段一 12个月预期 信用损失	阶段二 整个存续期 预期信用损失	阶段三 整个存续期 预期信用损失	
2020年1月1日的减值准备	114,698	13,101	38,325	166,124
影响损益的变动：				
转移至第1阶段	863	(724)	(139)	-
转移至第2阶段	(1,701)	1,910	(209)	-
转移至第3阶段	(2,905)	(5,207)	8,112	-
由阶段转移导致的预期信用损失变化	(811)	2,566	7,607	9,362
终止确认或结清	(13,813)	(1,574)	(6,567)	(21,954)
新增源生或购入的金融资产	34,891	-	-	34,891
重新计量	11,134	(205)	358	11,287
核销	-	-	(6,100)	(6,100)
2020年6月30日的减值准备	142,356	9,867	41,387	193,610

截至报告期末，以摊余成本计量的发放贷款和垫款的减值准备余额1,936.10亿元，较上年末增加274.86亿元，减值计提充足。

## 讨论与分析

以公允价值计量且其变动计入其他综合收益的发放贷款和垫款的减值准备

人民币百万元

项目	2020年6月30日			合计
	阶段一 12个月预期 信用损失	阶段二 整个存续期 预期信用损失	阶段三 整个存续期 预期信用损失	
2020年1月1日的减值准备	646	44	40	730
影响损益的变动：				
转移至第1阶段	-	-	-	-
转移至第2阶段	-	-	-	-
转移至第3阶段	-	-	-	-
由阶段转移导致的预期信用损失变化	-	-	-	-
终止确认或结清	(438)	(43)	(38)	(519)
新增源生或购入的金融资产	359	-	-	359
重新计量	-	-	-	-
核销	-	-	-	-
2020年6月30日的减值准备	567	1	2	570

## 市场风险

市场风险是指因市场价格(包括利率、汇率、股票价格和商品价格)的不利变动而使本行表内和表外业务发生损失的风险。本行面临的主要市场风险包括利率风险和汇率风险(包括黄金)。

本行市场风险管理的目标是根据本行风险偏好, 将市场风险控制在可承受的合理范围内, 实现经风险调整的收益最大化。

本行已建立涵盖市场风险识别、计量、监测和控制各环节的市场风险管理体系, 通过日常监测报告和风险限额管理方式对市场风险进行管理。报告期内, 本行积极应对市场环境变化带来的挑战, 持续完善市场风险制度体系, 强化识别、计量、监测和控制, 加快推进系统建设, 夯实市场风险管理基础, 主动开展压力测试工作, 市场风险水平保持在可接受范围内, 市场风险管理能力不断提升。

### 交易账簿和银行账簿划分

为采取有针对性的市场风险管理措施, 准确计量市场风险监管资本, 依据监管规定以及银行业惯例, 本行将表内外资产负债划分为银行账簿和交易账簿。交易账簿指为交易目的或对冲交易账簿其他项目的风险而持有的金融工具和商品头寸, 除此之外的其他头寸划入银行账簿。本行根据银行账簿和交易账簿的性质和特点, 采取相应的市场风险识别、计量、监测和控制方法。

### 交易账簿市场风险管理

本行采用限额管理、敏感性分析、敞口分析、压力测试等多种方法管理交易账簿市场风险, 将风险敞口控制在可接受范围内。报告期内, 本行继续加强交易账簿市场风险管理, 积极应对金融市场波动, 优化限额指标体系, 合理控制交易账簿风险敞口, 密切关注国内外市场风险监管的新趋势, 开展市场风险资本计量新方法定量测算。

## 讨论与分析

### 银行账簿市场风险管理

#### 银行账簿利率风险管理

利率风险是指由于利率水平、期限结构等要素发生不利变动而可能给本行造成损失，或者影响本行收益或经济价值的风险，主要包括缺口风险、基准风险和期权性风险。

本行综合运用限额管理、期限结构管理、内外部定价管理等工具，通过提升计量水平和管理能力，有效管控利率风险。积极落实监管要求，持续完善银行账簿利率风险管理体系，合理平衡本行的风险与收益。

本行密切关注市场利率变化，加强利率市场化研究和对外部利率环境的研判，积极应对LPR改革和疫情对净利息收入的不利影响，强化利率风险管理要求，提高定价管理精细化、差异化水平，优化资产、负债重定价期限结构，建立前瞻性息差管理机制，减缓息差收窄趋势。报告期内，本行银行账簿利率风险水平整体稳定。

#### 利率风险分析

#### 利率风险缺口

人民币百万元

项目	1个月以内	1至3个月	3至12个月	1至5年	5年以上	非计息
2020年6月30日	(2,166,862)	643,068	1,056,110	(2,353)	801,958	231,413
2019年12月31日	280,121	(273,971)	(436,676)	210,087	560,845	136,502

## 利率敏感性分析

人民币百万元

收益率基点变动	2020年6月30日	2019年12月31日
	利息净收入变动	利息净收入变动
上升100个基点	(11,612)	(1,262)
下降100个基点	11,612	1,262

## 汇率风险管理

汇率风险是指外汇资产与外汇负债之间币种结构不平衡产生的外汇敞口因汇率的不利变动而蒙受损失的风险。汇率风险管理目标是确保汇率变动对本行财务状况和股东权益的影响控制在可接受范围内。

本行的汇率风险主要来自于美元资产与负债的错配。今年以来全球多国受疫情影响，主要经济体实行低利率和量化宽松政策，我国跨境资本流动和外汇市场风险上升，金融市场价格和汇率波动加大。本行不断完善汇率风险管理框架，密切关注市场变化和汇率走势，及时监测全行外汇风险敞口变动，定期开展压力测试，加强外币业务指导。报告期内，全行整体汇率风险敞口控制在可接受范围内。

## 汇率风险分析

有关本行汇率风险的分析，详情参见“财务报表附注一十四市场风险”。

## 讨论与分析

### 货币集中度

人民币百万元

项目	2020年6月30日			合计
	美元 (折合人民币)	港币 (折合人民币)	其他 (折合人民币)	
即期资产	76,259	712	6,160	83,131
即期负债	(46,223)	3,145	(1,188)	(44,266)
远期购入	319,250	826	266	320,342
远期出售	(317,952)	(830)	(5,706)	(324,488)
期权头寸	(98)	0	0	(98)
净长/(短)头寸	31,236	3,853	(468)	34,621

项目	2019年12月31日			合计
	美元 (折合人民币)	港币 (折合人民币)	其他 (折合人民币)	
即期资产	57,293	682	5,627	63,602
即期负债	(22,742)	3,093	(1,091)	(20,740)
远期购入	284,803	0	995	285,798
远期出售	(287,854)	(2)	(5,964)	(293,820)
净长/(短)头寸	31,500	3,773	(433)	34,840

## 流动性风险

### 流动性风险管理

流动性风险是指商业银行无法以合理成本及时获得充足资金，用于偿付到期债务、履行其他支付义务和满足正常业务开展的其他资金需求的风险。引起本行流动性风险的事件或因素包括：存款客户支取存款、贷款客户提款、债务人未按期偿还本息、资产负债期限过度错配、资产变现困难、融资能力下降等。

### 流动性风险管理策略和政策

本行流动性风险管理的主要目标是通过建立科学、完善的流动性风险管理体系，实现及时识别、计量和有效管控流动性风险，确保本行在正常经营及压力状态下，满足流动性需求和履行对外支付义务。本行坚持审慎、稳健的流动性风险管理策略，统筹兼顾内外部资金形势变化，有效平衡资金来源与运用的总量、结构和节奏。本行根据监管合规要求、外部宏观环境和本行业务自身特点制定限额管理、日间流动性风险管理、压力测试、应急预案等流动性风险管理政策，集中管理本行流动性风险，并明确附属机构承担自身流动性管理首要职责。

本行积极关注和应对疫情对流动性风险的影响，合理把握货币政策导向，严密监测市场流动性状况，严格执行风险限额政策，有效平衡全行安全性、流动性和盈利性。

### 流动性风险压力测试

本行按季度开展流动性风险压力测试，识别潜在流动性风险，并根据监管和内部管理要求不断改进压力测试方法。压力测试结果显示，在多种压力情景假设下，本行流动性风险处于可控范围。

### 流动性风险分析

本行资金来源以零售存款为主，负债稳定性强；资产中合格优质债券占比较高，变现能力较强。报告期内，本行流动性状况整体充足、安全可控。截至报告期末，本行流动性比例72.35%，流动性覆盖率197.45%，净稳定资金比例164.24%，均满足监管要求。



## 讨论与分析

### 流动性缺口分析

#### 流动性净额情况

人民币百万元

项目	已逾期	即时偿还	1个月内	1-3个月	3个月至1年	1-5年	5年以上	无期限	合计
2020年6月30日	11,765	(3,343,698)	(90,018)	(109,375)	(1,312,913)	1,067,168	3,259,879	1,080,526	563,334
2019年12月31日	10,417	(3,365,796)	(68,107)	(936,076)	(386,235)	1,499,165	2,656,822	1,066,718	476,908

### 操作风险

操作风险是指由不完善或有问题的内部程序、员工不当行为和信息技术系统故障，以及外部事件所造成的风险。本行可能面临的操作性风险类别主要包括内部欺诈、外部欺诈、就业制度和 workplace 安全，客户、产品和业务活动，实物资产的损坏，信息技术系统故障，执行、交割和流程管理等。

本行遵循中国银保监会《商业银行操作风险管理指引》等相关监管要求，持续完善操作风险管理体系，推进操作风险管理系统建设，提升操作风险管理有效性。加强操作风险监测，重点关注关键业务领域及操作环节风险。各业务条线积极开展操作风险相关培训，培育操作风险管理文化意识，并将本行操作风险及操作风险损失率控制在较低水平。

### 法律风险

法律风险是指商业银行因经营管理行为违反法律法规及合同约定，合同对方等他人的不合法与违约行为，以及外部法律环境发生重大变化等，导致银行承担法律责任、丧失权利、损害声誉等不利法律后果的风险。

本行持续健全法律风险管理体系，提升法律风险管理水平和防控能力。前移法律风险防控关口，将法律风险防控嵌入产品设计、业务谈判、合同签订、履约管理等业务流程中。强化法律专业支撑保障，不断提升法律审查专业化水平。持续开展制式合同文本标准化建设，提升全行经营管理活动规范化水平。积极服务本行重大决策部署，为LPR换轨、理财业务转型、疫情防控等提供法律支持。优化诉讼案件管理，加强信息统计分析，防控诉讼风险。提升授权管理水平，优化年度授权，促进释放经营管理势能。制定知识产权管理办法，建立知识产权全流程管理和专利奖励机制，鼓励技术创新。加快推进全行范围内律师库建设，规范外聘律师及公司律师管理工作。优化法律事务系统功能，搭建以系统为依托的全流程闭环法律事务管理体系。

## 合规风险

合规风险是指因没有遵循法律、规则和准则而可能遭受法律制裁、监管处罚、重大财务损失和声誉损失的风险。本行持续健全合规管理机制，扎实开展新制度、新产品、新业务的合规审查工作，全力做好合规审查支撑。强化合规风险监测，及时发布风险提示和新规快讯，深入解读内外新规，传导最新合规要求，防控合规风险，做好疫情防控工作。全面加强制度流程管控，明确制度审批路径，提升制度决策效率和管理水平，优化制度体系，持续开展制度梳理和规划工作，建立全行统一的系统制度库，提升制度管理信息化水平。本行不断提升检查质效，推进疫情期间合规检查转型，持续优化合规管理系统功能，建立专业的监控预警团队对系统风险信息进行远程核查，组织开展合规检查风险模型创新竞赛，提升非现场监测分析能力。持续开展不良贷款管理责任认定和不良资产责任认定，加大问责力度，惩处违规行为。健全内控合规报告机制，定期编制内控合规管理报告，全面、及时、客观反映本行合规管理状况，做好本行员工合规承诺书签订工作，强化合规履职。

## 反洗钱

本行严格落实反洗钱、反恐怖融资、反逃税及其他相关监管要求，坚持“依法合规、风险为本、全员参与、保守秘密”的反洗钱工作原则，扎实履行反洗钱法定义务和社会责任，不断提升反洗钱和反恐怖融资管理水平。完善反洗钱工作机制，健全洗钱风险管理制度体系。加强制裁合规管理，积极推进反洗钱问题整改工作。持续推进反洗钱系统与可疑交易监测模型建设，优化系统功能，提升监测分析有效性。进一步推动客户信息质量治理，开展对公账户洗钱风险排查。组织“反洗钱培训月”活动，开展多层次的反洗钱培训，提升全行反洗钱合规意识和能力。

## 讨论与分析

### 信息科技风险

信息科技风险是指在运用信息技术过程中，由于自然因素、人为因素、技术漏洞和管理缺陷而产生的操作、声誉和法律及其他风险。本行信息科技风险以全面风险管理框架为基础，建立涵盖信息科技活动各方面的信息科技风险管理体系，落实信息科技风险管理责任。报告期内，本行通过组织治理优化建设、系统安全建设及加固、现场与非现场评估和检查等多种手段，持续提升科技风险管控能力，信息系统运行稳定，信息科技风险各项监测指标正常。

### 声誉风险

声誉风险是指由于业务、经营、管理、人事及其他行为或外部事件的负面报道或评价引发的风险。本行积极应对疫情产生的不利影响，持续完善声誉风险管理体系，提升全行声誉风险防范意识和识别能力，强化声誉风险排查和整改工作，促进标本兼治。探索开展声誉风险资本计量研究，运用信息化手段提升声誉风险管理质效，组织一系列具有较大影响力的主题传播活动，提升本行品牌形象。

### 战略风险

战略风险是指因经营战略和管理策略不当、战略执行偏差或未能及时应对外部环境变化，对银行盈利、资本、声誉或市场地位等方面带来负面影响的风险。本行持续完善战略风险管理机制，提高战略风险管理水平。战略风险管理作为全面风险管理体系的重要组成部分，已覆盖本行的所有行为、经营活动和业务领域。报告期内，本行对2019年度战略执行情况进行评估，分析战略规划目标的达成情况和主要战略举措的落实推进情况，明确下一步工作措施。制订了大数据、业务运营体系数字化转型、人才发展等子规划，完善战略规划体系。同时，全面加强战略研究，围绕疫情对宏观经济的影响、经济金融形势、银行业发展趋势等前瞻性、重大问题开展研究，发挥好重要领域的决策支持作用。持续强化战略管理，有效提升了战略管理的科学性和规范性。

## 国别风险

国别风险是指由于某一国家或地区经济、政治、社会变化及事件，导致该国家地区债务人没有能力或者拒绝偿付银行债务，或使银行在该国家地区的商业遭受损失的风险。面对今年复杂多变的国际疫情和世界经济形势，本行始终密切关注国别风险相关的资产质量，加强国别风险相关业务的准入和审批管理，定期对国别风险评级和限额进行重检。报告期内，本行国别风险敞口较小，风险可控。

## 风险并表管理

风险并表管理是指对银行集团及附属机构的全面风险管理体系建设进行持续推进和优化，有效识别、计量、监测和控制银行集团总体风险的管理过程。根据中国银保监会《商业银行并表管理与监管指引》，本行现有两家附属机构：中邮消费金融有限公司和中邮理财有限责任公司，均已纳入本行风险并表的管理范围。

本行严格按照国家政策及相关监管要求，遵循全面性、适用性、有效性原则，持续完善风险并表管理体系。结合银行集团的整体发展战略和附属机构的发展方向，制定风险并表管理的相关制度，明确风险并表管理的架构，督促、指导附属机构完善风险治理架构，建立健全全面风险管理及各主要风险管理体系。将附属机构纳入银行集团风险偏好，明确其核心风险指标，提出限额要求。持续加强风险隔离管理，对银行集团内不同机构间的人员交叉任职、经营决策权限、流程管控、关联交易和内部融资等环节进行严格审慎的管控和隔离，有效防范金融风险在银行集团内部跨机构传染。

## 讨论与分析

### 资本管理

本集团资本管理目标为保持稳健、合理的资本充足水平，持续满足监管政策和宏观审慎要求。综合建立、运用以经济资本为核心的价值管理体系，强化资本约束，传导价值创造理念，提高资本使用效率和回报水平。不断夯实全行资本基础，持续稳固内源性资本补充能力，积极拓宽外源性资本补充渠道。

本集团进一步完善资本管理体系，深化资本管理改革，通过资本限额管控和常态化的监测，有效落实资本规划、配置、监测、考核的管理机制，进一步夯实全行资本实力，不断增强服务实体经济的能力。本集团在稳定内源增长的基础上，积极推进外源性资本补充，持续探索创新资本补充工具。截至报告期末，本集团各项资本指标良好，资本充足率与杠杆率持续满足监管要求，并保持在稳健合理水平。

### 资本充足率情况

本集团根据中国银保监会《商业银行资本管理办法(试行)》及其配套政策文件要求，采用权重法计量信用风险，标准法计量市场风险，基本指标法计量操作风险；截至报告期末，本集团核心一级资本充足率、一级资本充足率及资本充足率分别为9.17%、11.47%及13.97%，资本充足情况如下表：

#### 资本充足情况

人民币百万元，百分比除外

项目	2020年6月30日		2019年12月31日	
	本集团	本行	本集团	本行
核心一级资本净额	508,652	496,738	492,212	481,244
一级资本净额	636,586	624,596	540,160	529,113
资本净额	775,284	762,964	671,834	660,443
风险加权资产	5,549,344	5,530,836	4,969,658	4,950,560
信用风险加权资产	5,151,457	5,136,986	4,582,338	4,567,277
市场风险加权资产	63,222	63,222	52,655	52,655
操作风险加权资产	334,665	330,628	334,665	330,628
核心一级资本充足率(%)	9.17	8.98	9.90	9.72
一级资本充足率(%)	11.47	11.29	10.87	10.69
资本充足率(%)	13.97	13.79	13.52	13.34

## 市场风险资本要求

人民币百万元

项目	2020年6月30日	2019年12月31日
利率风险	2,801	1,832
汇率风险	2,256	2,380

## 杠杆率情况

截至报告期末，本集团根据中国银保监会《商业银行杠杆率管理办法(修订)》计算的杠杆率为5.57%，满足监管要求，杠杆率情况详情参见“附录一未经审核补充财务资料”。

## 资本融资管理

本行在通过利润留存补充资本的基础上，合理运用外部融资手段补充外源性资本，积极探索创新资本补充工具。

为进一步夯实资本实力，保障未来业务平稳健康发展，打造境内外融资平台，建立长效资本补充机制，根据本行资本需求及资本补充计划，本行于2019年12月10日在上交所主板首次公开发行人民币普通股，联席主承销商于2020年1月8日全额行使超额配售选择权。有关本行A股发行上市的具体情况详情参见“股本变动及股东情况—证券发行与上市情况”。

本行于2020年3月在全国银行间债券市场公开发行规模为800亿元的减记型无固定期限资本债券，募集资金在扣除发行费用后，依据适用法律和主管部门的批准用于补充其他一级资本。

本行于2020年4月28日召开董事会2020年第四次会议，审议通过《关于中国邮政储蓄银行发行减记型无固定期限资本债券的议案》，董事会审议通过后，该议案提交于2020年5月28日的2019年年度股东大会审议批准。本行拟发行总额不超过人民币600亿元(含600亿元)或等值外币的减记型无固定期限资本债券，募集资金将依据适用法律和主管部门的批准，全部用于补充其他一级资本。具体情况请参见本行于上交所网站及香港联交所网站发布的公告。

## 经济资本管理

本集团持续完善经济资本管理体系，积极提升经济资本主动管理能力。加强经济资本与业务计划联动，优化经济资本配置，不断提高资本约束和价值回报传导效力。“收益覆盖风险”理念深入经营，全行经济资本节约意识进一步增强，资产结构持续优化。

### 资本市场重点关注问题

#### 关于应对疫情影响

2020年上半年，受疫情影响，经济下行压力进一步加大，银行业经营面临诸多挑战。一是业务发展面临需求不足，疫情冲击下，企业生产经营和居民消费受到遏制。二是净息差存在收窄压力，市场利率低位运行，银行业资产收益率整体呈下行趋势。三是资产质量承压，疫情对银行资产质量造成一定下行压力。

疫情发生以来，本行认真贯彻落实党中央、国务院决策部署以及监管部门要求，在全力做好抗疫金融服务的同时，科学研判宏观经济金融形势变化，深入实施经营转型，稳步推进业务发展，重点做好以下几方面工作：一是坚持零售银行战略，大力推进“新零售转型”。疫情期间，推出客户经理云工作室，上线居家客服，提升线上交易额度，支持商户远程入网，推出全新客户权益板块“邮储健康”板块，全力做好“无接触”的线上金融服务。围绕“服务客户，打造场景，丰富产品”这一主线，为客户提供全方位、全周期的综合金融服务，构建邮储特色的零售护城河，持续推进零售业务线上化转型，满足疫情期间客户无接触服务的需求。二是调整资产负债结构，缓释息差收窄压力。提升信贷资产占比、提升中长期信贷资产占比、提升非信贷中高收益资产占比，稳定零售信贷占比。截至报告期末，信贷资产占比49.98%，较上年末提升1.29个百分点；存贷比55.55%，较上年末提升2.14个百分点。引导存款促活促短，优化存款结构，严控长期限高利率存款，充分利用低利率环境下同业负债的结构性机会。三是持续做好风险化解，加大不良贷款处置力度。加强重点领域资产质量管理，对金融资产进行前瞻性减值准备计提，提高未来风险抵补能力。截至报告期末，信用减值损失335.90亿元，同比增加58.97亿元；拨备覆盖率400.12%，较上年末上升10.67个百分点，风险抵补能力充足。

## 关于净利息收益率

2020年上半年，受市场利率下行、贷款收益率下降、存款成本刚性等因素影响，本行净利息收益率2.42%，较上年下降8个基点。

下半年，金融机构为市场主体减负仍为政策主基调，央行将推进贷款利率持续下行，存款基准利率相对稳定，付息成本短期内难以明显下降，预计净利息收益率大概率延续收窄趋势，但随着下半年货币政策回归常态，利率下行不会过低，净利息收益率整体下行空间有限。

为缓释净利息收益率下降压力，本行将持续跟踪宏观政策和市场环境变化，主动优化资产负债结构。在资产配置方面，坚持“三个提升一个稳定”，即提升信贷资产占比、提升中长期信贷资产占比、提升高收益非信贷资产占比和稳定零售信贷占比，以提高整体资产收益率水平；在负债方面，继续坚持稳健的存款发展策略，通过内部资金转移定价引导、利率目标考核、高价存款限额等手段，在稳增长的同时更加注重结构优化，严格控制长期高利率存款增长，审慎发展结构性存款等创新性存款，充分利用低利率环境下同业负债等结构性机会，有效管控负债付息率。

## 关于成本收入比

报告期内，本行成本收入比51.76%，同比上升0.68个百分点。主要原因如下：一是受疫情、市场利率以及贷款LPR下行等因素的影响，收入增速放缓；二是代理网点储蓄存款日均余额同比增长8.87%，导致储蓄代理费及其他同比增长7.59%；三是为提升未来发展能力，加大业务发展支撑和科技投入力度，运营成本略有提升，同比增长1.60%。



## 讨论与分析

下半年，本行成本收入比依然承压，主要应对措施包括：收入端，一是优化资产负债结构，通过提升信贷资产占比、提升中长期信贷资产占比、提升高收益非信贷资产占比和稳定零售信贷占比等措施，提高资产整体收益率水平；持续调整存款结构，有效控制付息成本增长；二是加快中间业务发展，重点聚焦信用卡、电子支付、代理业务、投行、托管和理财等业务，实现中间业务收入的稳定增长。成本端，一是通过网点转型，推动实体网点向智能化、轻型化和综合化方向发展，合理控制运营成本；二是完善成本费用标杆体系，推动管理会计系统建设，提升成本配置的科学性和有效性；三是依托科技赋能，优化运营流程及人员配置，提高成本使用效益。

### 关于非利息净收入

报告期内，本行非利息净收入233.92亿元，同比增长3.85%，占营业收入的15.98%。增长主要来自两方面：一是积极发展中间业务，手续费及佣金净收入保持增长；二是持续加强对金融投资的投后管理，信托投资计划可回收金额增加，带来公允价值变动损益增加。

报告期内，本行手续费及佣金净收入97.28亿元，较上年同期增加3.89亿元，增长4.17%，占营业收入比重6.65%，较上年同期提升0.05个百分点。其中，代理业务手续费收入43.92亿元，同比增长59.13%，主要是本行加大代理保险、代理基金和代理贵金属业务的销售发展力度，代理业务收入快速增长；结算与清算手续费收入37.57亿元，同比增长5.95%，主要是本行创新营销模式，电子支付业务手续费收入同比增长7.68%；托管业务手续费收入4.12亿元，同比增长9.28%，主要是本行进一步优化托管业务结构，聚焦重点业务发展，托管业务规模实现快速增长。

2020年下半年，本行将持续加大业务转型力度，不断激发业务发展活力，促进非息业务的稳定发展。一是大力发展中间业务。持续提升信用卡业务发展质效，巩固电子支付优势地位，加快向财富管理体系转型，做大投行和托管业务规模，加大理财产品创新等，提升中间业务市场竞争力。二是稳步提升其他非息收入。持续加强市场研判，跟踪利率走势，积极把握市场机遇，科学选择投资产品，灵活调整配置节奏和持有策略；合理安排交易户资产规模，加大创新力度，构建多元化的金融投资体系。

### 关于重点领域资产质量

报告期内，本行认真贯彻落实党中央、国务院和监管部门关于防范化解金融风险的各项要求，坚持底线思维，在疫情防控常态化背景下，持续做好信用风险监测、预警、研判和应对，加大对重点领域的风险防控力度，保持了稳健发展的态势。受到疫情影响，截至报告期末，不良贷款率0.89%，较上年末上升0.03个百分点；关注类贷款占比0.53%，较上年末下降0.13个百分点；逾期贷款占比0.88%，较上年末下降0.15个百分点；拨备覆盖率400.12%，较上年末上升10.67个百分点。风险水平总体稳定。

公司贷款方面，截至报告期末，公司贷款不良贷款余额185.63亿元，较上年末增加30.61亿元，不良贷款率0.95%。不良贷款余额的增加主要来源于交通运输、仓储和邮政业。截至报告期末，公司贷款交通运输、仓储和邮政业不良贷款余额71.33亿元，较上年末增加70.15亿元，主要原因是疫情给部分交通运输业客户带来较大冲击。

## 讨论与分析

个人贷款方面，截至报告期末，个人贷款不良贷款余额299.58亿元，较上年末增加26.26亿元，资产质量呈现短期下滑后逐步走向平稳的态势。疫情暴发后，个人消费贷款、信用卡业务不良和逾期有所增加，但随着疫情趋稳，复工复产有序推进，本行持续加强逾期催收和不良贷款核销的执行力度，情况已逐渐好转。截至报告期末，零售贷款不良贷款率0.99%，与上年末持平。其中：个人小额贷款实现量率双降，不良贷款率2.04%，较上年末下降0.38个百分点；个人消费贷款不良贷款率0.59%，较上年末上升0.07个百分点，但增幅较一季度有所缓和；信用卡业务不良贷款率较上年末上升0.25个百分点，与一季度相比明显下降。

2020年下半年，疫情冲击下的内外部形势仍较为复杂，本行资产质量管控仍面临挑战。本行将加强行业和客户研究，动态优化授信政策，加大排查力度，摸清风险底数，管控好重点领域风险，加快推进风险化解，高效处置不良，努力保持资产质量稳定。

## 关于存款

截至报告期末，本行个人存款总额86,050.64亿元，较上年末增加4,217.50亿元，增长5.15%；公司存款总额12,583.74亿元，较上年末增加1,294.09亿元，增长11.46%。当前银行业面临息差收窄压力，负债成本较为刚性。本行继续坚持稳健的存款发展策略。个人存款方面，在规模稳步增长基础上，加大低成本存款发展力度，严控高成本存款的增长。报告期内长期限高成本个人存款管控效果明显，存款结构得到明显优化，个人存款付息率1.61%，与2019年持平，在行业中保持较优水平。公司存款方面，以机构客户为核心，以增资格、增客户、增系统为抓手，以重点分支机构发展为着力点，以机构业务重要系统为突破，多措并举推动公司业务发展。截至报告期末，机构存款8,429.94亿元，占公司存款的66.99%，较上年末增加956.45亿元，增长12.80%。

2020年下半年，本行将继续坚持稳增长和控成本的总思路，推动存款业务量质发展。个人存款方面，一是抓重点借记卡。做好联名卡、社保卡、退役军人服务卡等重点卡的营销推广，加大源头获客，带动资金增长。二是抓代发资金。加强公私联动，推进代发工资业务发展，拓宽代发资金来源；加大老年客户维系力度，打造“金晖”老年客户服务品牌，提高代发养老金留存率。三是抓商户收单。通过营销活动及交叉销售提升商户服务水平，带动商户结算资金增长。四是抓理财资金与活期存款循环。持续加强理财经理队伍建设，进一步提升代理业务销售能力，形成各类投资理财产品和活期存款的良好循环。公司存款方面，一是抓客户营销。紧盯重点分支机构，围绕重点行业和系统，全力拓展客户、争取资格，提升公司存款规模。二是加强科技赋能，构建完善对公结算服务场景，抓住智慧政府、智慧医疗、智慧交通等政策机遇，加快推进开放式缴费平台、邮储食堂、代发工资、商户收单、单位结算卡、公务卡等场景落地应用，增强获客、活客、黏客能力，促进公司存款的流量转化。三是加快对公存款产品创新，加快基础存款产品叠加创新，丰富公司理财产品。四是加强全渠道体系建设，推动实现对公网点“应开尽开”，扩大服务半径，提升服务能力，提高对公网点效能，并加快线上服务渠道建设和科技支撑。

### 关于资产管理业务

本行克服外部环境不利影响，在资产管理业务方面主动作为，业务稳健发展，产品规模增量和增速位列行业前列，净值化转型扎实推进，产品体系搭建完成，产品策略不断增加，权益资产配置大幅上升，多元化资产策略持续丰富，客户数量快速增长。

## 讨论与分析

在产品端，本行“普惠+财富+养老”三大产品体系基本搭建完成，形成货币、固收、权益、混合、商品和金融衍生品、被动投资、私募7大产品系列11个产品子品牌。在新产品研发方面，积极推出养老主题、主动权益、被动指数等“固收+”多策略新产品，累计新发行产品284只。在资产配置和投资策略上，投资结构不断优化，加大权益投资，积极探索多元资本市场工具，布局优选行业基金和高股息策略；开发科创板、A股宽基指数、中资美元债、多资产低波动等多元化资产策略；QDII、RQDII等海外投资通道基本搭建完成，实现全球多元资产配置，FOF组合绝对收益率超过10.00%；顺利获得北金所债权融资工具主承资质，与中债金融估值中心合作创设“中债—中邮理财京津冀债券优选指数”。在宣传培训上，加大“无接触”离柜线上交易宣传，注重养老理财品牌宣传，定期开展培训，按季召开财富客户投资策略会。理财客户数量较上年末增加42.68万户，增长11.21%。首次购买理财人数大幅提升，长尾客户、财富客户稳步增长。0-5万元区间客户由上年末的28.59万户增加到45.51万户；白金级以上(50万)客户增长8.75万户。

理财产品转型、资产管理业务转型发展是一个长期的过程，资管新规以及配套制度为产品转型、行业发展指明了方向。本行将坚守服务居民财富保值增值和服务实体经济的定位，加快产品净值化转型，持续提升资产管理业务各项发展能力，把中邮理财建设成为以客户为中心，审慎稳健、专业开放、创新领先、价值卓越的一流银行系资产管理公司。根据客户分层实行差异化产品策略，以“普惠”系列产品为载体，充分利用理财子公司产品低起购起点优势，扩大客户范围；以“财富”系列产品为载体，为财富客户、合格投资者、高净值客户提供个性化、定制化、专属的理财服务；以“养老”系列产品为载体，联合养老康养等机构打造养老生态圈，提供“金融理财+非金融康养”一体化服务，引入长期资金。在资产配置方面，巩固固收投资优势，深度参与资本市场投资，加强行业和产业的精细化分析，重点布局一级、一级半再融资和二级市场；加强组合投资遴选，丰富指数投资策略；扩充海外投资渠道，获取全球资产配置收益；发展智能投顾，充分实现金融科技在投资、产品、营销、风险、运营全流程赋能。

## 关于网点转型

随着移动互联网和金融业务深度融合，线上渠道适合小额、高频、低风险业务，线下网点、尤其是广大县域地区在建立客户信任、处理复杂交易和高风险业务、提供有温度的服务方面仍有优势。为顺应发展趋势，满足客户需求，本行于2019年初启动网点系统化转型项目，加快推进网点向维护客户关系、提供财富管理、满足客户综合金融需求的“营销服务中心”和“客户体验中心”转型。

2020年上半年，本行重点在以下四个方面深化网点转型：一是有序推广网点转型导入工作。截至报告期末，在全国共打造134个样板网点，以样板点为标杆导入已转型网点6,101个，占到网点数量的15.39%。二是科技赋能网点转型。推广CRM平台、综合营销绩效管理系统，上线客户管理数据集市，持续建设和丰富客户标签体系，精准识别客户，有效支撑精准营销与综合营销工作开展。三是持续推进财富管理体系建设。通过专业队伍建设、丰富产品种类与供给量、搭建客户分层差异化服务模式，提升财富管理水平和客户体验；截至报告期末，理财经理队伍合计3.89万人，较上年末增加3,461人；VIP客户3,354.30万户，较上年末增长8.33%；财富客户284.51万户，较上年末增长15.12%。四是提升网点全业务能力。公司业务拓展方面，提升对公服务半径，挖掘业务发展潜力，可办理公司业务网点4,418个，较上年末增加682个。零售信贷能力提升方面，通过驻点和集中作业模式，提高网点零售信贷服务覆盖率；通过加大客户转介力度，推进网点客户资源共享；通过推广小微易贷、小额“极速贷”、邮享贷等线上贷款产品，提高网点零售信贷服务效率。

## 讨论与分析

下半年，本行将持续推进网点转型，提升网点产能。一是提升客户营销能力。全面应用CRM平台、综合营销绩效管理 etc 系统，加强人员考核管理。二是提升财富客户服务能力。深化财富管理体系建设，推出家族信托等服务，建立专职财富顾问队伍，推进财富中心建设，做大财富客户规模。三是加快网点转型导入推广。持续督导推广进度，加强培训支撑，保证推广质量，确保2020年底完成不少于50%网点转型。四是持续提升网点全业务能力。继续做好自营网点公司业务拓展、零售信贷服务能力提升工作，丰富代理网点业务种类，释放发展潜能。

### 关于贷款市场报价利率(LPR)

自2019年8月份LPR改革启动以来，本行快速反应、周密部署、积极推进，成立利率市场化“两轨并一轨”领导小组及工作组，研究部署应对规划和工作方案。全行上下高效协同、密切配合，快速完成了制度、合同、授权、流程、系统等新基准运用的基础工作。目前新发放贷款挂钩LPR及存量浮动利率贷款定价基准转换工作均取得了良好成效，LPR已成为本行贷款利率定价的主要参考基准，并已内化到内部资金转移定价(FTP)中。2020年上半年新发放贷款利率已基本挂钩LPR，存量换轨自2020年3月1日正式启动以来，按市场化、法制化原则有序推进。随着贷款挂钩LPR的覆盖面逐步扩大，市场利率向信贷利率的传导更为顺畅，新发放贷款和存量浮动利率贷款的收益水平平均会跟随LPR变动。

### 关于资本管理高级法

本行按照《商业银行资本管理办法(试行)》开展资本计量工作。当前，信用风险资本计量采用权重法，市场风险资本计量采用标准法，操作风险资本计量采用基本指标法。

报告期内，本行全面启动了资本管理高级方法建设实施工作，经董事会、高级管理层审议后印发资本管理高级方法建设实施规划，有序推进资本管理高级方法建设实施，完善风险治理体系、优化风险计量模型、加快信息系统建设，加大风险计量结果应用。信用风险方面，内部评级模型已覆盖金融机构、公司、零售等主要风险暴露类别，风险缓释、模型验证等内部评级制度进一步健全，内部评级平台等重点IT建设项目顺利推进，已实现对公客户及债项的系统评级和零售业务的系统评分，持续推进内部评级结果在资本管理和信贷业务全流程中的应用。市场风险和操作风险方面，各项优化任务顺利推进，风险计量和系统建设取得阶段性进展。

下一步，本行将严格遵循《商业银行资本管理办法(试行)》等监管要求，在董事会的领导下，继续积极推进资本管理高级方法建设，强化风险管理工具运用，形成“建设—应用—优化”的良性循环；加大监管政策跟踪研究力度，主动对标业界先进实践，开展自我评估，稳步推进风险管理工作转型，全面提升风险管理能力和水平。

## 关于金融科技成果

深化大数据应用。开展客户旅程优化，聚焦于客户对本行服务最直接、最真实的反馈，利用文本挖掘技术，分析客户在业务流程及体验方面的数据信息，有针对地提升客户体验。丰富客户标签体系，形成360度客户画像，实现千人千面，为客户提供定制化产品和服务。疫情期间，利用数据挖掘技术，识别有信贷需求的潜在优质小企业客户，帮助困难企业解决资金需求，渡过难关。

开展人工智能应用。通过推广“刷脸付”、智能票据识别等应用，推进金融服务智能化、高效化。远程授权机器人上线后，笔均处理时间由原来的30秒减至3秒，大幅缩短客户办理业务审核时间和柜面等待时间，满足客户对安全、快捷、方便的要求，提高客户满意度。报告期内，智能客服服务量在远程银行中心全渠道中占比63.43%，问答准确率95.56%；创新推出居家客服服务模式，服务受理量达到人工接听量的26.77%。



## 讨论与分析

提升线上渠道服务能力。依托敏捷开发，持续丰富手机银行功能，加快产品创新。新增语音转账、模糊搜索等功能，并对金融日历、财富一览等界面进行优化，不断提升手机银行服务能力；报告期内，手机银行交易金额5.41万亿元，同比增长74.52%，手机银行月活跃客户数同比增长42.82%。开发“客户经理云工作室”，提供一个全天候、非接触式的产品推介、线上业务办理的数字化服务窗口，探索全新的客户关系管理和服务模式。

构建互联网金融生态。不断丰富创新邮储食堂场景，上线“邮储健康”板块，推出“星U会”直播平台，推广“信用卡免息分期专区”“U小店”等特色专区，通过叠加金融产品、拓展平台商户，连通B端与C端，丰富用户权益，持续拓展有互动、有温度的专属特色化场景，致力于为客户提供多维度、多层次、多场景的服务。截至报告期末，邮储食堂实名用户3,674.30万户，较上年末增长222.67%。

丰富线上化贷款产品。大力推广“小微易贷”等大数据拳头产品，进一步丰富业务模式，满足小微企业多样化的融资需求。开发推广纯线上小额“极速贷”，通过公众号等渠道介绍小额“极速贷”操作流程，引导客户优先使用手机银行自行申请贷款。基于全国中小企业融资综合信用服务平台的“工程信易贷”实现29家分行业务落地，精准对接工程类小微企业的融资需求。

科技赋能网点服务。开展对公开户效率提升专项工作，推广统一柜面管理平台二期工程，实现全部柜面业务免填单和个人业务无纸化，建设网点智能排队系统，持续推进ITM功能开发，重点扩展对公服务功能，试点智能柜台和营业主管移动化授权。

# 股本变动及股东情况

## 普通股情况

报告期末，本行普通股股份总数为86,978,562,200股，其中：A股股份67,122,395,200股，占比77.17%；H股股份19,856,167,000股，占比22.83%。

## 股份变动情况表

	2019年12月31日		报告期内增减(+, -)					2020年6月30日	
	数量	比例(%)	发行新股	送股	公积金转股	有限售条件股份		数量	比例(%)
						上市流通	小计		
<b>一、有限售条件股份</b>	63,372,578,903	73.52	+775,824,000	-	-	-905,130,903	-129,306,903	63,243,272,000	72.71
1. 国家持股	-	-	-	-	-	-	-	-	-
2. 国有法人持股	60,431,175,000	70.11	-	-	-	-	-	60,431,175,000	69.48
3. 其他内资持股	2,941,403,903	3.41	+775,824,000	-	-	-905,130,903	-129,306,903	2,812,097,000	3.23
其中：境内非国有法人持股	2,941,403,903	3.41	+775,824,000	-	-	-905,130,903	-129,306,903	2,812,097,000	3.23
境内自然人持股	-	-	-	-	-	-	-	-	-
4. 外资持股	-	-	-	-	-	-	-	-	-
其中：境外法人持股	-	-	-	-	-	-	-	-	-
境外自然人持股	-	-	-	-	-	-	-	-	-
<b>二、无限售条件流通股份</b>	22,830,159,297	26.48	-	-	-	+905,130,903	+905,130,903	23,735,290,200	27.29
1. 人民币普通股	2,973,992,297	3.45	-	-	-	+905,130,903	+905,130,903	3,879,123,200	4.46
2. 境内上市的外资股	-	-	-	-	-	-	-	-	-
3. 境外上市的外资股	19,856,167,000	23.03	-	-	-	-	-	19,856,167,000	22.83
4. 其他	-	-	-	-	-	-	-	-	-
<b>三、普通股股份总数</b>	86,202,738,200	100.00	+775,824,000	-	-	-	+775,824,000	86,978,562,200	100.00

## 股本变动及股东情况

### 普通股股份变动情况说明

根据中国证监会于2019年10月25日出具的证监许可〔2019〕1991号文《关于核准中国邮政储蓄银行股份有限公司首次公开发行股票批复》，本行于2019年11月28日首次公开发行人民币普通股5,172,164,200股并于2019年12月10日于上交所主板上市，每股发行价格为人民币5.50元，2019年12月10日收市价为人民币5.61元，募集资金总额为2,844,690万元。上述募集资金在扣除发行费用后，净募集资金总额为2,800,055万元，每股可得净额约为人民币5.41元。联席主承销商于2020年1月8日全额行使超额配售选择权，2020年1月8日收市价为人民币5.85元。本行按照每股发行价格人民币5.50元，在初始发行5,172,164,200股股票的基础上额外发行775,824,000股股票，增加的募集资金总额为426,703万元，连同初始发行5,172,164,200股股票对应的募集资金总额2,844,690万元，本次发行最终募集资金总额为3,271,394万元，扣除发行费用后，募集资金净额约为3,220,598万元，每股可得净额约为人民币5.41元。

本次初始发行后，本行股份总数由81,030,574,000股增加为86,202,738,200股，超额配售选择权行使后，本行股份总数由86,202,738,200股增加为86,978,562,200股。关于本次发行的具体情况详情参见上交所网站及香港联交所网站发布的相关公告。

### 普通股股份变动对每股收益、每股净资产等财务指标的影响

报告期内，本行A股发行上市引入超额配售选择权机制。初始发行后，本行股份总数由81,030,574,000股增加为86,202,738,200股，超额配售选择权行使后，本行股份总数由86,202,738,200股增加为86,978,562,200股。超额配售选择权行使后，本行新增股本775,824,000.00元，新增资本公积3,429,604,303.30元。

人民币元

项目	2020年1-6月	2020年1-6月同口径 <sup>(1)</sup>
基本每股收益	0.36	0.36
稀释每股收益	0.36	0.36
归属于上市公司普通股股东的每股净资产	5.90	5.90

注(1)：2020年1-6月同口径的基本每股收益、稀释每股收益、归属于上市公司普通股股东的每股净资产按2020年不发行股份的情况下计算。

报告期后至本报告披露日，本行普通股股份未发生变动。

限售股变动情况表

股东名称	年初限售股数	本年解除		本年增加		报告期末	
		限售股数	限售股数	限售股数	限售股数	限售原因	解除限售日期
中国银行股份有限公司—招商3年封闭运作战略配售灵活配置混合型证券投资基金(LOF)	110,022,000	-	-	314,815,000	424,837,000	A股股票上市限售	2020年12月10日
中国建设银行股份有限公司—易方达3年封闭运作战略配售灵活配置混合型证券投资基金(LOF)	-	-	-	461,009,000	461,009,000	A股股票上市限售	2020年12月10日
网下发行有限售条件流通股	905,130,903	905,130,903	-	-	-	A股股票上市限售	2020年6月10日
合计	1,015,152,903	905,130,903	-	775,824,000	885,846,000	/	/

注(1): 本行A股发行上市引入超额配售选择权机制, 战略配售投资者易方达3年封闭运作战略配售灵活配置混合型证券投资基金461,009,000股A股股票、招商3年封闭运作战略配售灵活配置混合型证券投资基金314,815,000股A股股票延期交付, 该部分股份已于2020年1月8日超额配售选择权行使期届满后办理交付。

## 股本变动及股东情况

### 前十名普通股股东持股情况

截至报告期末，普通股股东总数290,925名(其中包括288,117名A股股东及2,808名H股股东)，无表决权恢复的优先股股东。

截至报告期末，前十名普通股股东持股情况如下：

股东名称	持股数量	持股比例(%)	持有有限售条件股份数量	质押或冻结的股份数量	股东性质	普通股股份种类
中国邮政集团有限公司	56,696,928,873	65.18	55,847,933,782	-	国有法人	人民币普通股、境外上市外资股
香港中央结算(代理人)有限公司	19,843,184,630	22.81	-	未知	境外法人	境外上市外资股
中国人寿保险股份有限公司	3,341,900,000	3.84	3,341,900,000	-	国有法人	人民币普通股
中国电信集团有限公司	1,117,223,218	1.28	1,117,223,218	-	国有法人	人民币普通股
浙江蚂蚁小微金融服务集团股份有限公司	738,820,000	0.85	738,820,000	-	境内非国有法人	人民币普通股
中国建设银行股份有限公司-易方达3年封闭运作战略配售灵活配置混合型证券投资基金(LOF)	461,009,000	0.53	461,009,000	-	境内非国有法人	人民币普通股
中国银行股份有限公司-招商3年封闭运作战略配售灵活配置混合型证券投资基金(LOF)	424,837,000	0.49	424,837,000	-	境内非国有法人	人民币普通股
中国工商银行股份有限公司-南方3年封闭运作战略配售灵活配置混合型证券投资基金(LOF)	343,983,000	0.40	343,983,000	-	境内非国有法人	人民币普通股
中国工商银行股份有限公司-汇添富3年封闭运作战略配售灵活配置混合型证券投资基金(LOF)	271,640,000	0.31	271,640,000	-	境内非国有法人	人民币普通股
中国工商银行股份有限公司-华夏3年封闭运作战略配售灵活配置混合型证券投资基金(LOF)	212,773,000	0.24	212,773,000	-	境内非国有法人	人民币普通股

注(1)：香港中央结算(代理人)有限公司持股总数是该公司以代理人身份，代表截至报告期末，在该公司开户登记的所有机构和个人投资者持有的H股股份合计数，其中包括中国邮政集团有限公司通过香港中央结算(代理人)有限公司以代理人身份持有的15,495,000股H股。

注(2)：本行未知上述股东之间是否存在关联关系或是否属于《上市公司收购管理办法》中规定的一致行动人。

## 前十名无限售条件股东持股情况

股东名称	持无限售条件 流通股的数量	股份种类及数量	
		种类	数量
香港中央结算(代理人)有限公司	19,843,184,630	境外上市外资股	19,843,184,630
中国邮政集团有限公司	848,995,091	人民币普通股	833,500,091
		境外上市外资股	15,495,000
上海国际港务(集团)股份有限公司	112,539,226	人民币普通股	112,539,226
华夏人寿保险股份有限公司—自有资金	112,084,836	人民币普通股	112,084,836
大家人寿保险股份有限公司—万能产品	100,786,856	人民币普通股	100,786,856
前海人寿保险股份有限公司—自有资金	99,999,997	人民币普通股	99,999,997
信泰人寿保险股份有限公司—传统产品	80,171,700	人民币普通股	80,171,700
香港中央结算有限公司	68,736,226	人民币普通股	68,736,226
全国社保基金—零三组合	49,996,578	人民币普通股	49,996,578
全国社保基金—一四组合	40,721,431	人民币普通股	40,721,431

注(1): 香港中央结算(代理人)有限公司持股总数是该公司以代理人身份,代表截至报告期末,在该公司开户登记的所有机构和个人投资者持有的H股股份合计数,其中包括中国邮政集团有限公司通过香港中央结算(代理人)有限公司以代理人身份持有的15,495,000股H股。

注(2): 香港中央结算有限公司持股数是以名义持有人身份受香港及海外投资者指定并代表其持有的A股股份(沪港通股票)。

注(3): 本行未知上述股东之间以及上述股东与前十名股东之间是否存在关联关系或是否属于《上市公司收购管理办法》中规定的一致行动人。

## 股本变动及股东情况

### 前十名有限售条件股东持股情况

股

股东名称	持有限售 条件股份的数量	有限售条件股份可上市交易情况	
		可上市交易时间	新增可上市 交易股份数量 限售条件
中国邮政集团有限公司	55,847,933,782	2022年12月12日	- 自本行A股发行上市之日起36个月
中国人寿保险股份有限公司	3,341,900,000	2020年12月10日	- 自本行A股发行上市之日起12个月
中国电信集团有限公司	1,117,223,218	2020年12月10日	- 自本行A股发行上市之日起12个月
浙江蚂蚁小微金融服务集团股份有限公司	738,820,000	2020年12月10日	- 自本行A股发行上市之日起12个月
中国建设银行股份有限公司-易方达3年封闭运作 战略配售灵活配置混合型证券投资基金(LOF)	461,009,000	2020年12月10日	- 自本行A股发行上市之日起12个月
中国银行股份有限公司-招商3年封闭运作战略配 售灵活配置混合型证券投资基金(LOF)	424,837,000	2020年12月10日	- 自本行A股发行上市之日起12个月
中国工商银行股份有限公司-南方3年封闭运作战 略配售灵活配置混合型证券投资基金(LOF)	343,983,000	2020年12月10日	- 自本行A股发行上市之日起12个月
中国工商银行股份有限公司-汇添富3年封闭运作 战略配售灵活配置混合型证券投资基金(LOF)	271,640,000	2020年12月10日	- 自本行A股发行上市之日起12个月
中国工商银行股份有限公司-华夏3年封闭运作战 略配售灵活配置混合型证券投资基金(LOF)	212,773,000	2020年12月10日	- 自本行A股发行上市之日起12个月
中国银行股份有限公司-嘉实3年封闭运作战略配 售灵活配置混合型证券投资基金(LOF)	177,311,000	2020年12月10日	- 自本行A股发行上市之日起12个月

## 战略投资者或一般法人因配售新股成为前十名股东

战略投资者或一般法人的名称	约定持股起始日期	约定持股终止日期
中国建设银行股份有限公司—易方达3年封闭运作战略配售灵活配置混合型证券投资基金(LOF)	2019年12月10日	—
中国银行股份有限公司—招商3年封闭运作战略配售灵活配置混合型证券投资基金(LOF)	2019年12月10日	—
中国工商银行股份有限公司—南方3年封闭运作战略配售灵活配置混合型证券投资基金(LOF)	2019年12月10日	—
中国工商银行股份有限公司—汇添富3年封闭运作战略配售灵活配置混合型证券投资基金(LOF)	2019年12月10日	—
中国工商银行股份有限公司—华夏3年封闭运作战略配售灵活配置混合型证券投资基金(LOF)	2019年12月10日	—

## 境外优先股情况

## 境外优先股发行上市情况

本行于2017年9月27日在境外市场非公开发行境外优先股，发行总额为72.50亿美元，每股面值为人民币100元，每股募集资金金额20美元，发行股数362,500,000股。股息率每5年调整一次，每个调整周期内股息率保持不变，股息率为该调整期的五年期美国国债收益率加固定息差，自发行日起首5年股息率为4.50%。本次境外优先股于2017年9月28日在香港联交所挂牌上市，募集资金净额约为人民币478亿元，已全部用于补充其他一级资本。



## 股本变动及股东情况

### 境外优先股发行上市情况

境外优先股 股票代码	优先股简称	发行日期	发行价格 (美元/股)	票面股 息率(%)	发行数量 (股)	发行总额 (美元)	上市日期	获准上市 交易数量(股)
4612	PSBC 17USDPREF	2017年9月27日	20	4.50	362,500,000	7,250,000,000	2017年9月28日	362,500,000

### 境外优先股股东数量和持股情况

截至报告期末，本行境外优先股股东(或代持人)总数为1户。本行前10名境外优先股股东(或代持人)持股情况如下表所示：

### 境外优先股股东数量和持股情况

股东名称	股东性质	股份类别	报告期		持股 比例(%)	持有有限售条 件的股份数量	质押或冻结 的股份数量
			内增减	期末持股数量			
The Bank of New York Depository (Nominees) Limited	境外法人	境外优先股	-	362,500,000	100.00	-	未知

注(1)： 境外优先股股东持股情况是根据本行境外优先股股东名册中所列的信息统计。

注(2)： 本次境外优先股为境外非公开发行，境外优先股股东名册中所列为获配售人代持人的信息。

注(3)： “持股比例”指境外优先股股东持有境外优先股的股份数量占境外优先股的股份总数的比例。

### 境外优先股利润分配的情况

本行境外优先股每年付息一次，以现金形式支付，计息本金为清算优先金额。境外优先股采取非累积股息支付方式，且境外优先股股东按照约定的股息率分配股息后，不再与普通股股东一起参加剩余利润分配。根据境外优先股发行方案约定的有关股息支付的条款，本行派发境外优先股股息为3.625亿美元(含税)。按照有关法律规定，在派发境外优先股股息时，本行按10%的税率代扣代缴所得税，按照境外优先股条款和条件规定，相关税费由本行承担，一并计入境外优先股股息。

报告期内，根据股东大会的决议及授权，经本行董事会2020年第五次会议审议通过，批准本行于2020年9月27日派发自2019年9月27日(含该日)至2020年9月27日(不含该日)的境外优先股股息，共计分派股息3.625亿美元(税前)，其中实际支付给境外优先股股东3.2625亿美元(税后)。详情请参见本行日期为2020年5月28日的境外优先股股息派发公告。

报告期内，本行发行的境外优先股尚未到付息日，未发生境外优先股股息的派发事项。

### 境外优先股回购或转换情况

报告期内，本行未发生境外优先股赎回或转换。

### 境外优先股表决权恢复情况

报告期内，本行未发生境外优先股表决权恢复事项。

## 股本变动及股东情况

### 境外优先股采取的会计政策及理由

根据财政部颁发的《企业会计准则第22号—金融工具确认和计量》《企业会计准则第37号—金融工具列报》和《金融负债与权益工具区分及相关会计处理规定》(财会〔2014〕13号)，国际会计准则理事会制定的《国际财务报告准则第7号—金融工具：披露》《国际财务报告准则第9号—金融工具》和《国际会计准则第32号—金融工具：列报》等会计准则相关要求以及本行优先股的主要发行条款，本行已发行且存续的优先股符合权益工具核算的要求，作为权益工具核算。

### 主要股东情况

根据中国银保监会颁发的《商业银行股权管理暂行办法》，邮政集团因持有本行股份超过5%，中国船舶重工集团有限公司和上海国际港务(集团)股份有限公司因向本行派驻董事，均为本行主要股东。

### 主要股东基本情况

报告期内，本行的控股股东及实际控制人情况没有变化。

### 控股股东及实际控制人

本行控股股东、实际控制人为邮政集团。邮政集团成立于1995年10月4日，于2019年12月17日改制更名为中国邮政集团有限公司，是依据《中华人民共和国公司法》组建的国有独资公司，依法经营各项邮政业务，承担邮政普遍服务义务，受政府委托提供邮政特殊服务。邮政集团注册资本1,376亿元人民币，注册地为北京市西城区金融大街甲3号，统一社会信用代码9111000000000192465，法定代表人刘爱力。邮政集团经营的主要业务包括：国内、国际邮件寄递业务；报刊等出版物发行业务；邮票发行业务；邮政汇兑业务，依法经营邮政储蓄业务；机要通信业务；邮政金融业务；邮政物流、电子邮件等新兴业务；电子商务；各类邮政代理业务；国家规定开办的其他业务。

根据本行于2019年12月9日发布的《中国邮政储蓄银行股份有限公司关于控股股东增持股份计划的公告》，本行控股股东邮政集团计划自2019年12月10日起十二个月内择机增持本行股份，增持金额不少于25亿元。根据本行于2020年4月24日发布的《中国邮政储蓄银行股份有限公司关于稳定股价方案的公告》，本行控股股东邮政集团计划自2020年4月24日起六个月内择机增持本行股份，增持金额不少于5,000万元。本行于2020年7月24日发布《中国邮政储蓄银行股份有限公司关于稳定股价方案实施进展的公告》，截至2020年7月24日，邮政集团持有本行A股56,685,433,873股。

### 其他主要股东

中船重工集团<sup>1</sup>全称“中国船舶重工集团有限公司(China Shipbuilding Industry Corporation)”，成立于1999年7月1日，是依据公司法由国家出资设立的国有独资公司，注册资本为630亿元人民币，注册地北京市海淀区昆明湖南路72号，统一社会信用代码9111000071092446XA。中国船舶重工集团有限公司主要从事海军装备、民用船舶及配套、非船舶装备的研发生产，是中国船舶行业中位居世界500强的企业之一。

上港集团全称“上海国际港务(集团)股份有限公司(Shanghai International Port (Group) Co., Ltd.)”，注册地为中国(上海)自由贸易试验区同汇路1号综合大楼A区4楼，总部办公地为上海市虹口区东大名路358号(国际港务大厦)，统一社会信用代码913100001322075806，法定代表人顾金山，注册资本为2,317,367.4650万元人民币，最终控制人为上海市国有资产监督管理委员会。上港集团是上海港公共码头的运营商，是于2003年1月由原上海港务局改制后成立的大型专业化集团企业。2005年6月，上港集团经整体改制，成立了股份制公司，2006年10月26日在上海证券交易所上市，成为全国首家整体上市的港口股份制企业，目前是我国大陆地区最大的港口类上市公司，也是全球最大的港口公司之一。上港集团主要从事港口相关业务，主营业务分为：集装箱板块、散杂货板块、港口物流板块和港口服务板块。

### 主要股东出质本行股权情况

截至报告期末，中船重工集团质押本行普通股1,620,000,000股，占本行总股本的比例为1.86%，其他主要股东不存在出质本行股权的情况。

### 主要股东的关联方及关联交易情况

本行将上述主要股东及其控股股东、实际控制人、关联方、一致行动人、最终受益人等约1,300家企业作为本行关联方进行管理。报告期内，本行与上述关联方发生的交易类型主要包括授信、提供服务、资产转移等，该等关联交易已纳入本行日常关联交易管理，按程序提交董事会及其关联交易控制委员会审批或备案。

<sup>1</sup> 2019年10月25日，按照国务院国有资产监督管理委员会《关于中国船舶工业集团有限公司和中国船舶重工集团有限公司重组的通知》(国资发改革[2019]100号)，经国务院批准，同意中国船舶工业集团有限公司和中国船舶重工集团有限公司实施联合重组，新设中国船舶集团有限公司，由国务院国有资产监督管理委员会履行出资人职责，中国船舶工业集团有限公司和中国船舶重工集团有限公司整体划入中国船舶集团有限公司。截至报告期末，中国船舶重工集团有限公司尚未完成无偿划转工商变更登记手续。

## 股本变动及股东情况

### 主要股东及其他人士的权益和淡仓

报告期末，就本行董事、监事及最高行政人员所知，根据香港证券及期货条例第336条所备存的登记册所记录，主要股东及其他人士(不包括本行董事、监事及最高行政人员)拥有本行股份及相关股份的权益及淡仓如下：

股东名称	身份	股份类别	相关权益		占类别发行股份百分比(%)	占全部已发行股份百分比(%)
			和淡仓(股)	权益性质		
邮政集团 <sup>(2)</sup>	实益拥有人及受控法团权益	A股	56,693,308,023	好仓	84.46	65.18
	实益拥有人	H股	15,495,000	好仓	0.08	0.02
中邮证券有限责任公司 <sup>(2)</sup>	实益拥有人	A股	11,874,150	好仓	0.02	0.01
CSIC Investment One Limited <sup>(3)</sup>	实益拥有人	H股	3,776,297,000	好仓	19.02	4.34
中国船舶资本有限公司 <sup>(3)</sup>	受控法团权益	H股	3,776,297,000	好仓	19.02	4.34
中国船舶重工国际贸易(香港)有限公司 <sup>(3)</sup>	受控法团权益	H股	3,776,297,000	好仓	19.02	4.34
中国船舶重工国际贸易有限公司 <sup>(3)</sup>	受控法团权益	H股	3,776,297,000	好仓	19.02	4.34
中国船舶重工集团有限公司 <sup>(3)</sup>	受控法团权益	H股	3,776,297,000	好仓	19.02	4.34
上港集团(香港)有限公司 <sup>(4)</sup>	实益拥有人及受控法团权益	H股	3,370,091,000	好仓	16.97	3.87
上港集团BVI控股有限公司 <sup>(4)</sup>	实益拥有人	H股	1,184,508,000	好仓	5.97	1.36
上海国际港务(集团)股份有限公司 <sup>(4)</sup>	实益拥有人及受控法团权益	H股	3,479,691,000	好仓	17.52	4.00
	实益拥有人	A股	112,539,226	好仓	0.17	0.13
李嘉诚 <sup>(5)</sup>	受控法团权益	H股	2,267,364,000	好仓	11.42	2.61
李泽钜 <sup>(5)</sup>	受控法团权益	H股	2,267,364,000	好仓	11.42	2.61
Li Ka Shing (Canada) Foundation <sup>(5)</sup>	实益拥有人	H股	1,108,228,000	好仓	5.58	1.27
中国烟草总公司	实益拥有人	H股	1,296,000,000	好仓	6.53	1.49
JPMorgan Chase & Co. <sup>(6)</sup>	受控法团权益、投资经理、保证权益及核准借出代理人	H股	998,397,072	好仓	5.03	1.15
	受控法团权益	H股	34,336,070	淡仓	0.17	0.04
	核准借出代理人	H股	211,916,185	可供借出的股份	1.07	0.24

- 注(1)： 以上所披露资料基于香港联交所网站所提供信息及本行截至报告期末掌握的信息作出。根据证券及期货条例第336条，倘若若干条件达成，则本行股东须呈交披露权益表格。倘股东于本行的持股量变更，除非若干条件已达成，否则股东毋须知会本行及香港联交所，故股东于本行之最新持股量可能与呈交予香港联交所的持股量不同。
- 注(2)： 邮政集团于56,681,433,873股A股中拥有实益权益，占本行全部股本约65.17%。中邮证券有限责任公司为邮政集团的附属公司，并于11,874,150股A股中拥有权益，占本行全部股本约0.01%。根据证券及期货条例，邮政集团亦因而被视为于中邮证券有限责任公司持有的A股中拥有权益。
- 注(3)： 根据CSIC Investment One Limited、中国船舶资本有限公司、中国船舶重工国际贸易(香港)有限公司、中国船舶重工国际贸易有限公司及中国船舶重工集团有限公司呈交的权益披露表格，中国船舶重工集团有限公司通过其受控法团中国船舶重工国际贸易有限公司、中国船舶重工国际贸易(香港)及中国船舶资本有限公司间接持有CSIC Investment One Limited以实际拥有人身份持有的合共3,776,297,000股H股(好仓)。因此根据证券及期货条例，中国船舶重工集团有限公司、中国船舶重工国际贸易有限公司、中国船舶重工国际贸易(香港)及中国船舶资本有限公司被视为CSIC Investment One Limited持有的合共3,776,297,000股H股中拥有权益。
- 注(4)： 根据上港集团(香港)有限公司、上港集团BVI控股有限公司及上海国际港务(集团)股份有限公司呈交的权益披露表格，上海国际港务(集团)股份有限公司于合共3,479,691,000股H股(好仓)拥有权益，其中109,600,000股H股为实益拥有，2,185,583,000股H股由其直接拥有100%权益的上港集团(香港)有限公司实益拥有，1,184,508,000股H股由上港集团(香港)有限公司直接拥有100%权益的上港集团BVI控股有限公司实益拥有。
- 注(5)： 全部属以实物交收的非上市衍生工具。李嘉诚先生及李泽 先生各自持有Li Ka Shing (Canada) Foundation 33.33%的权益，因此根据证券及期货条例被视为于Li Ka Shing (Canada) Foundation持有的1,108,228,000股H股中拥有权益。
- 注(6)： 根据JPMorgan Chase & Co.呈交的权益披露表格，JPMorgan Chase & Co.于合共998,397,072股H股(好仓)、34,336,070股H股(淡仓)及211,916,185股H股(可供借出的股份)中拥有权益，其中以所控制法团持有114,981,034股H股(好仓)及34,336,070股H股(淡仓)，以投资经理身份拥有658,479,321股H股(好仓)的权益、以持有股份的保证权益人身份拥有13,020,532股H股(好仓)及以核准借出代理人身份拥有211,916,185股H股(可供借出的股份)的权益。该等权益包括衍生权益，其中包括505,000股H股(淡仓)相关股份衍生自上市及以实物交收之衍生工具，359,000股H股(淡仓)相关股份衍生自上市及以现金交收之衍生工具，9,000股H股(好仓)及3,479,783股H股(淡仓)相关股份衍生自非上市及以实物交收之衍生工具，5,052,000股H股(好仓)及18,738,590股H股(淡仓)相关股份衍生自非上市及以现金交收之衍生工具，127,397,782股H股(好仓)及5,111,695股H股(淡仓)相关股份衍生自上市及可转换文书之衍生工具。

除上述披露外，报告期末，在根据香港证券及期货条例第336条备存的登记册中，并无任何其他人士(不包括本行董事、监事及最高行政人员)或公司在本行的股份或相关股份中持有根据香港证券及期货条例第XV部第二、三分部须向本行及香港联交所作出披露的权益或淡仓。

## 股本变动及股东情况

### 证券发行与上市情况

股票及衍生证券的种类	发行日期	发行价格		获准上市交易		
		(元/股)	发行数量(股)	上市日期	数量(股)	交易终止日期
人民币普通股	2020年1月8日	5.50	775,824,000	2020年1月8日	775,824,000	-

本行A股发行超额配售实施具体情况详情请参见“普通股股份变动情况说明”。报告期内本行其他证券发行情况，详情请参见“财务报表附注一六、25应付债券”及“财务报表附注一六、28.2其他权益工具”。

# 董事、监事、高级管理人员情况

## 董事、监事、高级管理人员

截至本报告日，本行董事会、监事会及高级管理人员构成情况如下：

本行董事会共有董事13名，包括董事长张金良先生；执行董事3名，分别是郭新双先生、张学文先生和姚红女士；非执行董事5名，分别是张金良先生、韩文博先生、刘尧功先生、刘悦先生、丁向明先生；独立非执行董事5名，分别是傅廷美先生、温铁军先生、钟瑞明先生、胡湘先生、潘英丽女士。

本行监事会共有监事9名，包括监事长陈跃军先生；股东代表监事3名，分别是陈跃军先生、李玉杰先生、赵永祥先生；外部监事3名，分别是吴昱先生、白建军先生、陈世敏先生；职工监事3名，分别是李跃先生、宋长林先生、卜东升先生。

本行共有高级管理人员9名，分别是郭新双先生、张学文先生、姚红女士、曲家文先生、徐学明先生、邵智宝先生、杜春野先生、梁世栋先生、牛新庄先生。

## 董事、监事、高级管理人员变动情况

### 董事变动情况

2020年1月1日，马蔚华先生任期届满，不再担任本行独立非执行董事、董事会战略规划委员会委员、董事会关联交易控制委员会主席及委员、董事会审计委员会委员职务。自2020年1月1日起，紧接马蔚华先生离任后，傅廷美先生担任本行关联交易控制委员会主席职务。

2020年1月1日，毕仲华女士任期届满，不再担任本行独立非执行董事、董事会关联交易控制委员会委员、董事会审计委员会主席及委员、董事会提名和薪酬委员会委员职务、董事会社会责任与消费者权益保护委员会委员职务。自2020年1月1日起，紧接毕仲华女士离任后，钟瑞明先生担任本行审计委员会主席职务。

2020年1月17日，唐健先生因年龄原因辞任本行非执行董事、董事会风险管理委员会及董事会社会责任与消费者权益保护委员会委员职务。



## 董事、监事、高级管理人员情况

2020年4月23日，郭新双先生的任职资格获得中国银保监会核准，担任本行执行董事、董事会社会责任与消费者权益保护委员会主席及委员、董事会战略规划委员会委员及董事会提名和薪酬委员会委员职务。紧接郭新双先生任职之后，姚红女士不再代为履行董事会社会责任与消费者权益保护委员会主席职务。

### 监事变动情况

2020年5月7日，本行第一届职工代表大会第四次会议选举卜东升先生连任本行职工监事，其任期自2020年5月7日起计算。

### 高级管理人员变动情况

2020年1月16日，本行董事会聘任郭新双先生为本行行长，2020年2月14日，郭新双先生的任职资格获得中国银保监会核准。

2020年1月16日，本行董事会聘任梁世栋先生为本行首席风险官，2020年2月19日，梁世栋先生的任职资格获得中国银保监会核准。

2020年1月16日，本行董事会聘任牛新庄先生为本行首席信息官，2020年7月3日，牛新庄先生的任职资格获得中国银保监会核准。

2020年3月25日，本行董事会聘任杜春野先生为本行副行长，2020年7月3日，杜春野先生的任职资格获得中国银保监会核准。

## 董事、监事、高级管理人员简历变动情况

### 董事简历变动情况

2020年3月，胡湘先生担任新华基金管理股份有限公司独立董事。

2020年4月，胡湘先生不再担任上海智通建设发展股份有限公司董事。

2020年6月，钟瑞明先生不再担任金茂(中国)酒店投资管理有限公司独立非执行董事。

## 监事简历变动情况

2020年1月，吴昱先生担任北京红惠东泰投资管理有限公司首席战略官。

2020年2月，吴昱先生担任中国木材与木制品流通协会木材进出口商分会副会长。

2020年4月，卜东升先生担任本行安徽省分行行长，不再担任本行湖北省分行行长。

2020年5月，赵永祥先生担任邮政集团党组巡视工作领导小组办公室二级正巡视专员，不再担任邮政集团审计局局长。

2020年5月，陈世敏先生担任华夏幸福基业股份有限公司独立董事。

2020年8月，白建军先生于北京大学退休。

## 高级管理人员简历变动情况

2020年6月，邵智宝先生担任中国互联网金融协会第一届理事会常务理事。

# 重要事项

## 公司治理

本行严格遵循《中华人民共和国公司法》《中华人民共和国商业银行法》等法律法规、监管机构以及上市地交易所上市规则的规定与要求，结合本行的公司治理实践，持续优化公司治理，健全公司治理制度体系。

报告期内，本行董事会审议通过了2020年固定资产投资预算方案的议案，2020年风险管理策略与风险偏好方案，聘任行长、副行长、首席风险官、首席信息官，修订内部控制评价办法，向湖北省慈善总会捐款，修订洗钱和恐怖融资风险评估管理办法，修订消费者权益保护管理办法，制定资本管理高级方法建设实施规划和资本管理高级方法实施项目群管理办法，制定岗位职级体系优化总体方案等议案。

报告期内，本行公司治理的实际状况与中国证监会发布的有关上市公司治理的规范性文件不存在重大差异。本行已遵守香港上市规则附录十四《企业管治守则》及《企业管治报告》中的守则条文，同时符合其中绝大多数最佳常规。

2020年3月6日，本行在北京召开2020年第一次临时股东大会，审议批准了选举郭新双先生为本行执行董事，修订本行公司章程、股东大会议事规则、董事会议事规则等4项议案。

2020年5月28日，本行在北京召开2019年年度股东大会，审议批准了2019年度财务决算方案、利润分配方案，2020年度固定资产投资预算方案，聘请2020年度会计师事务所，发行减记型无固定期限资本债券等11项议案，听取了2019年度关联交易专项报告等3项汇报。

上述股东大会严格按照有关法律法规及两地上市规则召集、召开，本行董事、监事、高级管理人员出席会议并与股东就其关心的问题进行了交流。本行按照监管要求及时发布了上述股东大会的决议公告和法律意见书。决议公告已分别于2020年3月6日、2020年5月28日刊载于上交所、香港联交所和本行网站及本行指定的信息披露媒体。

## 内部控制及内部审计

### 内部控制

本行持续健全内部控制体系，完善内部控制措施，强化内部控制保障，明确董事会、监事会、高级管理层、内控管理职能部门、内部审计部门及业务部门的内部控制职责，组成了分工合理、职责明确、报告关系清晰的内部控制治理和组织架构。

董事会负责保证本行建立并实施充分有效的内部控制体系，制定年度风险管理策略和风险偏好，保证高级管理层采取必要的风险控制措施，对本行全面风险管理、内部控制和合规管理负最终责任；监事会负责监督董事会、高级管理层完善内部控制体系，监督董事会、高级管理层及其成员履行内部控制职责；高级管理层负责执行董事会决策，制定系统化的制度、流程和方法，建立和完善内部组织机构，保证内部控制的各项职责得到有效履行，监测和评估内部控制体系的充分性与有效性；各分支机构和各部门负责参与制定与自身职责相关的业务制度、操作流程，严格执行内控制度；内控合规部门作为内控管理牵头部门，牵头组织开展内部控制体系建设；审计部门负责对本行内部控制的充分性和有效性进行评价，及时报告审计发现的问题，并监督整改。各分行成立风险与内控委员会，负责分行内部控制的组织、督促与审议。

报告期内，本行稳步推进内控体系建设，启动内控合规提质增效三年规划，提升内控管理水平。积极推动基层机构转变经营理念，优化基层组织架构，加强人员、网点管理，切实提升基层内控管理水平。健全监管通报问题整改工作机制，加强与监管机构的沟通。推进内控合规文化建设，深化全员主动合规、合规创造价值的理念，形成高层垂范、人人尽责的内控合规管理文化。

## 重要事项

### 内部审计

本行实行内部审计制度，实行总行审计局、审计分局和一级分行审计部组成的独立和相对垂直三级审计架构，建立了与之相适应的内部审计报告制度和报告路线。总行审计局对董事会及其审计委员会负责，定期向董事会及其审计委员会和监事会报告工作，并通报高级管理层。

总行审计局负责管理全行审计工作，协调统筹全行审计资源，按照《商业银行内部审计指引》和本行审计章程，组织开展审计活动；审计局下设7家审计分局，分局作为总行审计局的派出机构，是总行审计力量的重要组成部分，主要负责辖区内一级分行及其辖内机构的审计工作；36家一级分行审计部受总行审计局和一级分行行长双重领导，负责一级分行辖内各机构的审计工作。

报告期内，内部审计围绕完善公司治理、改进经营管理、加强内部控制和风险管理等方面，坚持问题导向、风险为本，聚焦重点业务条线及重点风险领域，对重大政策落地、风险管理、内部控制、信息科技、消费者权益保护、反洗钱及有关人员经济责任等进行审计评价，提出相关改进建议，并持续跟踪监督问题的整改情况，有效发挥内部审计监督、评价和咨询作用，为全行的稳健经营和高质量发展提供了有力保障。

## 消费者权益保护

本行高度重视消费者权益保护工作，坚持以人民为中心的发展思想，落实以客户为中心的发展理念，将消费者权益保护融入公司治理各个环节，纳入企业文化建设、经营发展战略和全面风险管理体系，持续提高全行消费者权益保护意识，不断推进产品服务改进完善，全面系统提升客户体验。

报告期内，本行进一步完善各项消费者权益保护工作机制，健全以决策和执行监督、消费者权益保护审查、消费者权益保护内部考核、信息披露等机制为核心的工作框架。不断规范经营服务行为，认真落实“预防为先”的工作原则，强化客户投诉管理，加强产品服务信息披露，扎实做好疫情期间各项消费者权益保护工作，切实保护广大消费者合法权益。为切实履行社会责任，本行持续开展金融知识宣传教育工作，发挥点多面广的优势，线上与线下相结合，不断扩大活动受众面和影响力，深入开展“3·15”消费者权益保护教育宣传周、“普及金融知识，守住‘钱袋子’”、普及金融知识万里行等宣传活动，帮助消费者提升风险防范和依法维权意识，推动构建和谐稳定的金融消费环境。

## 利润及股利分配

本行于2020年5月28日召开的2019年年度股东大会审议通过了本行2019年度利润分配方案，以86,978,562,200股普通股为基数，向股权登记日登记在册的全部普通股股东派发现金股利，每10股派发人民币2.102元(含税)，派息总额约为人民币182.83亿元(含税)。该利润分配方案已实施完毕。

本行不宣派2020年中期股息，不进行资本公积金转增股本。

境外优先股股息的分配情况请参见“股本变动及股东情况—境外优先股情况”。

## 重要事项

### 募集资金的使用情况

本行于2019年11月28日首次公开发行人民币普通股5,172,164,200股并于2019年12月10日于上交所主板上市，每股发行价格为人民币5.50元，募集资金总额为2,844,690万元，扣除发行费用后募集资金净额为2,800,055万元。联席承销商于2020年1月8日全额行使超额配售选择权，本行按照首次公开发行5.50元/股的发行价格，在初始发行5,172,164,200股股票的基础上额外发行775,824,000股股票，增加的募集资金总额为426,703万元，连同初始发行A股股票本次发行最终募集资金总额为3,271,394万元，扣除发行费用后募集资金净额约为3,220,598万元。上述募集资金已用于充实本行资本金，巩固了本行的资本基础，以支持本行业务的持续增长。上述募集资金已按照本行招股说明书披露的用途使用。

本行历次发布的招股说明书和募集说明书等公开披露文件中披露的募集资金使用规划，经核查与分析，其实施进度均符合规划内容。

### 重大诉讼及仲裁

报告期内，本行未发生对经营活动产生重大影响的诉讼和仲裁。

截至报告期末，本行作为被告或仲裁被申请人，且标的金额在1,000万元以上的尚未审结的重大诉讼或仲裁案件涉及的标的总金额约为65.01亿元。该等事项已充分计提预计负债，本行认为这些未决案件不会对本行的业务、财务状况或经营业绩造成任何重大不利影响。

## 重大资产收购、出售及吸收合并事项

报告期内，本行未发生重大资产收购、出售及吸收合并事项。

## 重大合同及其履行情况

### 重大托管、承包、租赁事项

报告期内，本行未发生重大托管、承包、租赁其他公司资产或其他公司托管、承包、租赁本行资产的事项。

## 重大担保事项

担保业务属本行日常经营活动中常规的表外业务之一。报告期内，本行除人民银行和中国银保监会批准的经营范围内的金融担保业务外，没有其他需要披露的重大担保事项。

## 重大委托他人进行现金管理事项或委托贷款事项

报告期内，本行未发生重大委托他人进行现金管理事项或委托贷款事项。

## 诚信状况

报告期内，本行及其控股股东不存在未履行重大诉讼案件法院生效判决情况，无所负数额较大的债务到期未清偿情形。



## 重要事项

### 承诺事项履行情况

本行实际控制人、股东、关联方、收购人以及公司等承诺相关方在报告期内或持续到报告期内的承诺事项：

承诺背景	承诺类型	承诺方	承诺内容	承诺时间及期限	是否有履 行期限	是否及时 严格履行
与首次公开 发行相关 的承诺	股份限售	邮政集团	关于股东持股期限的承诺	自A股上市之日起36个月	是	是
		中国人寿、中国电信、蚂蚁金服、深圳腾讯	关于股东持股期限的承诺	自A股上市之日起12个月	是	是
	其他	邮政集团	关于持股意向和减持意向的承诺	长期	是	是
		邮政集团	关于稳定股价预案的措施	自A股上市之日起3年	是	是
		本行董事、高级管理人员	关于稳定股价预案的措施	自A股上市之日起3年	是	是
		本行	关于稳定股价预案的措施	自A股上市之日起3年	是	是
		本行董事、高级管理人员	摊薄即期回报采取填补措施的承诺	长期	是	是
		本行	摊薄即期回报采取填补措施的承诺	长期	是	是
	解决同业竞争	邮政集团	关于避免同业竞争承诺	长期	是	是
	解决土地等产 权瑕疵	邮政集团	关于向中国邮政储蓄银行股份有限公司注 入的土地、房产相关事项的确认函	长期	是	是
解决关联交易	邮政集团	减少和规范关联交易的承诺	长期	是	是	

### 聘任会计师事务所情况

经2019年年度股东大会审议批准，本行聘用普华永道中天会计师事务所(特殊普通合伙)为本行2020年度国内会计师事务所，聘用罗兵咸永道会计师事务所为本行2020年度国际会计师事务所。

### 关联交易

报告期内，本行遵循监管法规，建立健全关联交易管理体系，完善关联交易运行机制，持续培育关联交易合规文化，进一步提升关联交易管理水平。报告期内，本行关联交易依法合规进行，符合本行及中小股东的整体利益。

2020年3月25日，本行召开董事会2020年第三次会议，审议通过了《关于中国邮政储蓄银行预测2020-2021年关联交易金额上限的议案》，并在上交所和香港联交所网站分别公布了《中国邮政储蓄银行股份有限公司关于日常关联交易的公告》以及《中国邮政储蓄银行股份有限公司公告持续关连交易及修订2020至2021年年度上限》。截至报告期末，日常关联交易均未超过年度上限。

## 与邮政集团及其关联人之间的关联交易

### 授信类关联交易

2020年，本行与邮政集团及其关联人之间授信类日常关联交易上限为“在符合本行适用的监管要求的前提下不超过180亿元”。截至报告期末，本行与邮政集团及其关联人的授信余额为42.71亿元。

### 非授信类关联交易

截至报告期末，本行与邮政集团及其关联人之间非授信类日常关联交易上限的执行情况如下表所示：

关联交易类型	截至2020年6月30日	
	2020年预测上限 金额(亿元)	关联交易上限执行情况 (亿元)
本行为邮政集团及/或其联系人提供代理销售保险服务	4	关联交易金额为2.47
本行向邮政集团及/或其联系人提供代销贵金属业务	5	关联交易金额为0.10
本行租赁邮政集团及/或其联系人房屋及附属设备	13.72	关联交易金额为5.01
邮政集团及/或其联系人向本行销售邮品并提供邮寄服务	4.87	关联交易金额为0.57
邮政集团及/或其联系人向本行销售邮品之外的其他商品	10	关联交易金额为1.78
邮政集团及/或其联系人为本行提供存款业务营销及其他业务营销	15	关联交易金额为1.96
邮政集团及/或其联系人为本行提供劳务	13	关联交易金额为3.67

## 重要事项

### 与中国船舶重工集团有限公司及其关联人之间的关联交易

2020年，本行与中国船舶集团有限公司<sup>1</sup>及其关联人之间的授信类日常关联交易上限为“在符合本行适用的监管要求的前提下不超过200亿元”。截至报告期末，本行与中国船舶集团有限公司及其关联人之间的授信余额为1.37亿元。

### 与中国银联股份有限公司之间的关联交易

截至报告期末，本行与中国银联股份有限公司之间日常关联交易上限的执行情况如下表所示：

关联交易类型	截至2020年6月30日	
	2020年预测上限 金额(亿元)	关联交易上限执行情况 (亿元)
本行与中国银联股份有限公司之间的清算服务—本行支付资金	35	关联交易金额为4.73
本行与中国银联股份有限公司之间的清算服务—本行收取资金	75	关联交易金额为19.24

本行与关联自然人的交易情况，请参见“财务报表附注一九、关联方关系及交易”中的内容。

依据境内外法律法规和会计准则界定的关联方交易情况，请参见“财务报表附注一九、关联方关系及交易”中的内容。

## 资产押记

有关本行资产押记的情况，请参见“财务报表附注一七、2抵质押资产”。

<sup>1</sup> 由于中国船舶工业集团有限公司和中国船舶重工集团有限公司实施联合重组，新设中国船舶集团有限公司，中国船舶工业集团有限公司和中国船舶重工集团有限公司整体划入中国船舶集团有限公司。考虑到上述重组实施安排，以及《商业银行股权管理暂行办法》关于商业银行关联方和关联交易管理的要求，本行董事会同意本行2020-2021年授信类关联交易上限(授信额度)包括中国船舶集团有限公司及其关联人。

## 本行上市证券的购回、出售或赎回

报告期内，本行及子公司并无购回、出售或赎回本行的任何上市证券。

## 股权激励计划、员工持股计划的实施情况

报告期内，本行未实施股权激励计划、员工持股计划。

## 董事及监事的证券交易

本行已就董事及监事的证券交易采纳一套不低于香港上市规则附录十《上市发行人董事进行证券交易的标准守则》所规定标准的行为守则。本行董事和监事已确认于报告期内均遵守了上述守则。

## 董事、监事及最高行政人员认购股份或债券之权利

报告期内，概无授予任何董事、监事、最高行政人员或彼等各自配偶或未成年子女通过购入本行股份或债券的方式而获益的权利，或由彼等行使该等权利；亦无由本行或其任何子公司作出安排已令董事、监事及最高行政人员或彼等各自配偶或未成年子女于任何法人团体获得该等权利。

## 董事、监事及最高行政人员于股份、相关股份及债权证的权益

截至报告期末，本行概无任何董事、监事或最高行政人员在本行或其任何相联法团(定义见证券及期货条例第XV部)的股份、相关股份或债权证中拥有须根据证券及期货条例第XV部第7及第8分部知会本行及香港联交所的任何权益或淡仓(包括他们根据香港证券及期货条例的该等规定被视为拥有的权益及淡仓)，又或须根据证券及期货条例第352条载入有关条例所述登记册内的权益或淡仓，又或根据香港上市规则附录十《上市发行人董事进行证券交易的标准守则》须知会本行及香港联交所的权益或淡仓。

## 重要事项

### 本行及本行董事、监事、高级管理人员、控股股东受处罚情况

报告期内，本行及本行董事、监事、高级管理人员、控股股东无被有权机关调查、被司法机关或纪检部门采取强制措施，被移送司法机关或追究刑事责任，被中国证监会立案调查或行政处罚、被市场禁入、被认定为不适当人选，被环保、税务、安监等其他行政管理部门给予重大行政处罚，以及被证券交易所公开谴责的情形发生。

### 本行精准扶贫情况

报告期内，本行精准扶贫工作情况，详情参见“讨论与分析—普惠金融”。

### 其他重大事项

2019年12月10日，本行在上交所主板首次公开发行人民币普通股，联席主承销商于2020年1月8日全额行使超额配售选择权。有关本行A股发行上市的具体情况详情参见“股本变动及股东情况—证券发行与上市情况”。

2020年3月，本行于全国银行间债券市场公开发行规模为800亿元的减记型无固定期限资本债券，募集资金在扣除发行费用后，依据适用法律和主管部门的批准用于补充其他一级资本。2020年5月，本行召开的2019年年度股东大会审议通过了《关于中国邮政储蓄银行发行减记型无固定期限资本债券的议案》，拟发行总额不超过人民币600亿元(含600亿元)或等值外币的减记型无固定期限资本债券。有关无固定期限资本债券的具体情况详情参见“讨论与分析—资本管理”。

上述事项的具体情况请参见本行于上交所、香港联交所网站发布的公告。

### 预测年初至下一报告期期末的净利润可能为亏损或者与上年同期相比发生大幅度变动的警示及原因说明

不适用。

### 半年度审阅情况

本行按中国会计准则和国际财务报告准则编制的2020年中期财务报告已经普华永道中天会计师事务所(特殊普通合伙)和罗兵咸永道会计师事务所分别根据中国和国际审阅准则审阅。

本报告已经本行董事会及其审计委员会审议通过。

## 普华永道中天阅字(2020)第0076号

中国邮政储蓄银行股份有限公司全体股东：

我们审阅了后附的中国邮政储蓄银行股份有限公司(以下简称“邮储银行”)的中期财务报表，包括2020年6月30日的合并及银行资产负债表，截至2020年6月30日止六个月期间的中期合并及银行利润表、合并及银行现金流量表和合并及银行股东权益变动表以及中期财务报表附注。按照《企业会计准则第32号—中期财务报告》的规定编制中期财务报表是邮储银行管理层的责任，我们的责任是在实施审阅工作的基础上对中期财务报表出具审阅报告。

我们按照《中国注册会计师审阅准则第2101号—财务报表审阅》的规定执行了审阅业务。该准则要求我们计划和实施审阅工作，以对中期财务报表是否不存在重大错报获取有限保证。审阅主要限于询问公司有关人员和财务数据实施分析程序，提供的保证程度低于审计。我们没有实施审计，因而不发表审计意见。

根据我们的审阅，我们没有注意到任何事项使我们相信上述中期财务报表没有在所有重大方面按照《企业会计准则第32号—中期财务报告》的规定编制。

普华永道中天

会计师事务所(特殊普通合伙)

注册会计师

叶少宽

中国·上海市

2020年8月28日

注册会计师

邹彦

# 合并及银行资产负债表

2020年6月30日(除特别注明外, 金额单位均为人民币百万元)

	附注	合并		银行	
		2020年 6月30日 (未经审计)	2019年 12月31日 (经审计)	2020年 6月30日 (未经审计)	2019年 12月31日 (经审计)
<b>资产</b>					
现金及存放中央银行款项	六、1	1,129,845	1,154,843	1,129,845	1,154,843
存放同业款项	六、2	35,699	28,373	37,693	30,694
拆出资金	六、3	310,334	269,597	316,645	275,380
衍生金融资产	六、4	3,772	5,009	3,772	5,009
买入返售金融资产	六、5	96,117	147,394	96,117	147,394
发放贷款和垫款	六、6	5,287,494	4,808,062	5,260,493	4,779,643
金融投资					
交易性金融资产	六、7	423,148	310,161	423,148	310,161
债权投资	六、8	3,214,398	3,135,144	3,214,398	3,135,144
其他债权投资	六、9	317,954	228,672	315,197	228,672
其他权益工具投资	六、10	4,916	1,053	4,916	1,053
长期股权投资	五	-	-	10,115	10,115
固定资产	六、12	45,787	46,490	45,757	46,454
使用权资产	六、13	9,783	9,460	9,723	9,395
无形资产	六、14	4,163	3,745	4,095	3,674
递延所得税资产	六、15	51,566	47,237	51,007	46,513
其他资产	六、16	31,210	21,466	31,136	21,352
<b>资产总计</b>		<b>10,966,186</b>	10,216,706	<b>10,954,057</b>	10,205,496

## 合并及银行资产负债表

2020年6月30日(除特别注明外, 金额单位均为人民币百万元)

	附注	合并		银行	
		2020年 6月30日 (未经审计)	2019年 12月31日 (经审计)	2020年 6月30日 (未经审计)	2019年 12月31日 (经审计)
<b>负债</b>					
向中央银行借款	六、18	10,721	-	10,721	-
同业及其他金融机构存放款项	六、19	69,914	47,252	75,295	56,015
拆入资金	六、20	49,825	25,796	34,156	7,948
衍生金融负债	六、4	3,173	5,065	3,173	5,065
卖出回购金融资产款	六、21	117,414	98,658	117,414	98,658
吸收存款	六、22	9,866,583	9,314,066	9,866,583	9,314,066
应付职工薪酬	六、23	13,724	14,046	13,608	13,962
应交税费	六、24	6,529	12,931	6,390	12,447
应付债券	六、25	123,123	96,979	123,123	96,979
租赁负债	六、26	8,701	8,396	8,641	8,335
其他负债	六、27	54,763	48,638	54,987	48,488
<b>负债合计</b>		<b>10,324,470</b>	<b>9,671,827</b>	<b>10,314,091</b>	<b>9,661,963</b>



## 合并及银行资产负债表

2020年6月30日(除特别注明外, 金额单位均为人民币百万元)

	附注	合并		银行	
		2020年 6月30日 (未经审计)	2019年 12月31日 (经审计)	2020年 6月30日 (未经审计)	2019年 12月31日 (经审计)
<b>股东权益</b>					
股本	六、28.1	<b>86,979</b>	86,203	<b>86,979</b>	86,203
其他权益工具	六、28.2				
优先股		<b>47,869</b>	47,869	<b>47,869</b>	47,869
永续债		<b>79,989</b>	-	<b>79,989</b>	-
资本公积	六、29	<b>100,906</b>	97,477	<b>100,917</b>	97,488
其他综合收益	六、43	<b>2,156</b>	2,319	<b>2,157</b>	2,319
盈余公积	六、30	<b>36,439</b>	36,439	<b>36,439</b>	36,439
一般风险准备	六、31	<b>116,129</b>	116,129	<b>116,116</b>	116,116
未分配利润	六、32	<b>170,222</b>	157,431	<b>169,500</b>	157,099
归属于银行股东权益合计		<b>640,689</b>	543,867	<b>639,966</b>	543,533
少数股东权益		<b>1,027</b>	1,012	-	-
<b>股东权益合计</b>		<b>641,716</b>	544,879	<b>639,966</b>	543,533
<b>负债及股东权益总计</b>		<b>10,966,186</b>	10,216,706	<b>10,954,057</b>	10,205,496

后附财务报表附注为本财务报表的组成部分。

张金良

法定代表人

张学文

主管财务工作副行长

刘玉成

财务会计部负责人

# 合并及银行利润表

截至2020年6月30日止六个月期间(除特别注明外, 金额单位均为人民币百万元)

	附注	合并		银行	
		截至2020年 6月30日止 6个月期间 (未经审计)	截至2019年 6月30日止 6个月期间 (经审计)	截至2020年 6月30日止 6个月期间 (未经审计)	截至2019年 6月30日止 6个月期间 (经审计)
<b>一、营业收入</b>					
利息收入	六、33	<b>201,322</b>	190,297	<b>198,715</b>	188,258
利息支出	六、33	<b>(78,368)</b>	(71,215)	<b>(78,099)</b>	(70,854)
利息净收入	六、33	<b>122,954</b>	119,082	<b>120,616</b>	117,404
手续费及佣金收入	六、34	<b>17,820</b>	16,700	<b>17,844</b>	16,635
手续费及佣金支出	六、34	<b>(8,092)</b>	(7,361)	<b>(8,439)</b>	(7,220)
手续费及佣金净收入	六、34	<b>9,728</b>	9,339	<b>9,405</b>	9,415
投资收益	六、35	<b>5,509</b>	8,166	<b>5,497</b>	8,166
其中：以摊余成本计量的金融资产 终止确认产生的收益		<b>1</b>	28	<b>1</b>	28
公允价值变动损益	六、36	<b>6,370</b>	3,521	<b>6,370</b>	3,521
汇兑损益		<b>1,394</b>	686	<b>1,394</b>	686
其他业务收入		<b>135</b>	444	<b>137</b>	444
资产处置损益		<b>-</b>	(1)	<b>-</b>	(1)
其他收益	六、37	<b>256</b>	369	<b>256</b>	362
小计		<b>146,346</b>	141,606	<b>143,675</b>	139,997

## 合并及银行利润表

截至2020年6月30日止六个月期间(除特别注明外, 金额单位均为人民币百万元)

	附注	合并		银行	
		截至2020年 6月30日止 6个月期间 (未经审计)	截至2019年 6月30日止 6个月期间 (经审计)	截至2020年 6月30日止 6个月期间 (未经审计)	截至2019年 6月30日止 6个月期间 (经审计)
<b>二、营业支出</b>					
税金及附加	六、38	<b>(1,128)</b>	(1,028)	<b>(1,105)</b>	(1,012)
业务及管理费	六、39	<b>(75,754)</b>	(72,333)	<b>(75,335)</b>	(72,035)
信用减值损失	六、40	<b>(33,590)</b>	(27,693)	<b>(31,909)</b>	(26,579)
其他资产减值损失		<b>(4)</b>	(3)	<b>(4)</b>	(3)
其他业务成本		<b>(66)</b>	(294)	<b>(66)</b>	(294)
小计		<b>(110,542)</b>	(101,351)	<b>(108,419)</b>	(99,923)
<b>三、营业利润</b>		<b>35,804</b>	40,255	<b>35,256</b>	40,074
营业外收入		<b>139</b>	98	<b>139</b>	98
营业外支出	六、41	<b>284</b>	433	<b>284</b>	433
<b>四、利润总额</b>		<b>36,227</b>	40,786	<b>35,679</b>	40,605
所得税费用	六、42	<b>(2,554)</b>	(3,364)	<b>(2,411)</b>	(3,318)
<b>五、净利润</b>		<b>33,673</b>	37,422	<b>33,268</b>	37,287
按所有权归属分类					
— 归属于银行股东的净利润		<b>33,658</b>	37,381	<b>33,268</b>	37,287
— 少数股东损益		<b>15</b>	41	<b>-</b>	-
按经营持续性分类					
— 持续经营净利润		<b>33,673</b>	37,422	<b>33,268</b>	37,287

## 合并及银行利润表

截至2020年6月30日止六个月期间(除特别注明外, 金额单位均为人民币百万元)

	附注	合并		银行	
		截至2020年 6月30日止 6个月期间 (未经审计)	截至2019年 6月30日止 6个月期间 (经审计)	截至2020年 6月30日止 6个月期间 (未经审计)	截至2019年 6月30日止 6个月期间 (经审计)
<b>六、其他综合收益的税后净额</b>	六、43	<b>(163)</b>	(479)	<b>(162)</b>	(479)
不能重分类进损益的其他综合收益 指定以公允价值计量且其变动计 入其他综合收益的权益工具投 资公允价值变动		<b>314</b>	-	<b>314</b>	-
将重分类进损益的其他综合收益 以公允价值计量且其变动计入其 他综合收益的金融资产公允价 值变动		<b>(450)</b>	(680)	<b>(449)</b>	(680)
以公允价值计量且其变动计入其 他综合收益的金融资产信用损 失准备		<b>(27)</b>	201	<b>(27)</b>	201
<b>七、综合收益总额</b>		<b>33,510</b>	36,943	<b>33,106</b>	36,808
— 归属于银行股东的综合收益		<b>33,495</b>	36,902	<b>33,106</b>	36,808
— 归属于少数股东的综合收益		<b>15</b>	41	-	-
<b>八、每股收益</b>					
— 基本及稀释每股收益(人民币元)		<b>0.36</b>	0.43		

后附财务报表附注为本财务报表的组成部分。

张金良

法定代表人

张学文

主管财务工作副行长

刘玉成

财务会计部负责人

# 合并及银行现金流量表

截至2020年6月30日止六个月期间(除特别注明外, 金额单位均为人民币百万元)

	附注	合并		银行	
		截至2020年 6月30日止 6个月期间 (未经审计)	截至2019年 6月30日止 6个月期间 (经审计)	截至2020年 6月30日止 6个月期间 (未经审计)	截至2019年 6月30日止 6个月期间 (经审计)
<b>一、经营活动产生的现金流量</b>					
向中央银行借款净增加额		10,721	-	10,721	-
客户存款和同业存放款项净增加额		574,472	473,910	571,105	473,737
存放中央银行和同业款项净减少额		-	116,240	-	117,014
向其他金融机构拆入资金净增加额		23,808	-	26,202	-
买入返售金融资产净减少额		3,630	-	3,630	-
卖出回购金融资产款净增加额		18,712	37,331	18,712	37,331
收取利息、手续费及佣金的现金		158,851	147,491	156,404	145,292
收到其他与经营活动有关的现金		2,081	3,863	2,062	3,863
经营活动现金流入小计		792,275	778,835	788,836	777,237
发放贷款和垫款净增加额		(513,709)	(426,496)	(513,640)	(422,818)
存放中央银行和同业款项净增加额		(19,530)	-	(19,487)	-
向其他金融机构拆出资金净增加额		(54,266)	(8,654)	(54,866)	(10,535)
向其他金融机构拆入资金净减少额		-	(6,194)	-	(7,913)
为交易目的而持有的金融资产净增加额		(29,995)	(16,222)	(29,995)	(16,222)
买入返售金融资产净增加额		-	(19,185)	-	(19,185)
支付利息、手续费及佣金的现金		(83,607)	(79,277)	(83,555)	(78,806)
支付给职工及为职工支付的现金		(22,988)	(21,387)	(22,793)	(21,255)
支付的各项税费		(22,095)	(26,206)	(21,543)	(25,890)
支付其他与经营活动有关的现金		(57,014)	(61,943)	(56,884)	(61,761)
经营活动现金流出小计		(803,204)	(665,564)	(802,763)	(664,385)
经营活动产生的现金流量净额	六、44	(10,929)	113,271	(13,927)	112,852

## 合并及银行现金流量表

截至2020年6月30日止六个月期间(除特别注明外, 金额单位均为人民币百万元)

	合并		银行	
	截至2020年 6月30日止 6个月期间 (未经审计)	截至2019年 6月30日止 6个月期间 (经审计)	截至2020年 6月30日止 6个月期间 (未经审计)	截至2019年 6月30日止 6个月期间 (经审计)
	附注			
<b>二、投资活动产生的现金流量</b>				
收回投资收到的现金	<b>405,978</b>	252,574	<b>405,978</b>	252,574
取得投资收益收到的现金	<b>68,870</b>	68,043	<b>68,856</b>	68,181
处置固定资产、无形资产和其他长期资产所收到的现金	<b>96</b>	14	<b>91</b>	14
投资活动现金流入小计	<b>474,944</b>	320,631	<b>474,925</b>	320,769
投资支付的现金	<b>(664,420)</b>	(602,811)	<b>(661,694)</b>	(602,811)
购建固定资产、无形资产和其他长期资产所支付的现金	<b>(2,038)</b>	(1,787)	<b>(2,035)</b>	(1,771)
投资活动现金流出小计	<b>(666,458)</b>	(604,598)	<b>(663,729)</b>	(604,582)
投资活动产生的现金流量净额	<b>(191,514)</b>	(283,967)	<b>(188,804)</b>	(283,813)

## 合并及银行现金流量表

截至2020年6月30日止六个月期间(除特别注明外, 金额单位均为人民币百万元)

	合并		银行	
	截至2020年 6月30日止 6个月期间 (未经审计)	截至2019年 6月30日止 6个月期间 (经审计)	截至2020年 6月30日止 6个月期间 (未经审计)	截至2019年 6月30日止 6个月期间 (经审计)
	附注			
<b>三、筹资活动产生的现金流量</b>				
普通股股东投入的现金	4,203	-	4,203	-
发行永续债收到的现金	80,000	-	80,000	-
发行债券收到的现金	27,185	31,938	27,185	31,938
筹资活动现金流入小计	111,388	31,938	111,388	31,938
分配股利支付的现金	(14,109)	-	(14,109)	-
已发行债券支付的利息	(1,275)	(917)	(1,275)	(917)
偿付已发行债券支付的现金	(1,641)	(6,436)	(1,641)	(6,436)
为已发行永续债所支付的现金	(7)	-	(7)	-
为已发行股票所支付的现金	(1)	-	(1)	-
偿付租赁负债的本金和利息支付的现金	(1,953)	(1,148)	(1,948)	(1,148)
筹资活动现金流出小计	(18,986)	(8,501)	(18,981)	(8,501)
筹资活动产生的现金流量净额	92,402	23,437	92,407	23,437

## 合并及银行现金流量表

截至2020年6月30日止六个月期间(除特别注明外, 金额单位均为人民币百万元)

	附注	合并		银行	
		截至2020年 6月30日止 6个月期间 (未经审计)	截至2019年 6月30日止 6个月期间 (经审计)	截至2020年 6月30日止 6个月期间 (未经审计)	截至2019年 6月30日止 6个月期间 (经审计)
四、汇率变动对现金及现金等价物的影响		1,255	150	1,255	150
五、现金及现金等价物净减少额		(108,786)	(147,109)	(109,069)	(147,374)
加: 现金及现金等价物—期初余额		280,348	402,420	279,912	402,260
六、现金及现金等价物—期末余额	六、44	171,562	255,311	170,843	254,886

后附财务报表附注为本财务报表的组成部分。

张金良

法定代表人

张学文

主管财务工作副行长

刘玉成

财务会计部负责人



# 合并股东权益变动表

截至2020年6月30日止六个月期间(除特别注明外, 金额单位均为人民币百万元)

附注	归属于银行股东的权益									
	其他权益工具				其他综合 收益	一般风险 准备	少数股东 权益	合计		
	股本	优先股	永续债	资本公积					盈余公积	未分配利润
一、2020年1月1日余额(经审计)	86,203	47,869	-	97,477	2,319	36,439	116,129	157,431	1,012	544,879
二、本期增减变动金额	776	-	79,989	3,429	(163)	-	-	12,791	15	96,837
(一)净利润	-	-	-	-	-	-	-	33,658	15	33,673
(二)其他综合收益 六、43	-	-	-	-	(163)	-	-	-	-	(163)
综合收益总额	-	-	-	-	(163)	-	-	33,658	15	33,510
(三)所有者投入资本	776	-	79,989	3,429	-	-	-	-	-	84,194
1. 股东投入的普通股 六、28	776	-	-	3,429	-	-	-	-	-	4,205
2. 发行永续债 六、28	-	-	79,989	-	-	-	-	-	-	79,989
(四)利润分配	-	-	-	-	-	-	-	(20,867)	-	(20,867)
1. 对普通股股东的股利分配 六、32	-	-	-	-	-	-	-	(18,283)	-	(18,283)
2. 对优先股股东的股利分配 六、32	-	-	-	-	-	-	-	(2,584)	-	(2,584)
三、2020年6月30日余额(未经审计)	86,979	47,869	79,989	100,906	2,156	36,439	116,129	170,222	1,027	641,716

## 合并股东权益变动表

截至2020年6月30日止六个月期间(除特别注明外, 金额单位均为人民币百万元)

	附注	归属于银行股东的权益								合计
		股本	其他权益工具		其他综合收益	盈余公积	一般风险准备		少数股东权益	
			- 优先股	资本公积			- 未分配利润	- 未分配利润		
一、2019年1月1日余额(经审计)		81,031	47,869	74,648	3,593	30,371	103,959	132,933	909	475,313
二、本期增减变动金额		-	-	-	(479)	-	-	19,184	41	18,746
(一)净利润		-	-	-	-	-	-	37,381	41	37,422
(二)其他综合收益	六、43	-	-	-	(479)	-	-	-	-	(479)
综合收益总额		-	-	-	(479)	-	-	37,381	41	36,943
(三)利润分配		-	-	-	-	-	-	(18,197)	-	(18,197)
1. 对普通股股东的股利分配	六、32	-	-	-	-	-	-	(15,696)	-	(15,696)
2. 对优先股股东的股利分配	六、32	-	-	-	-	-	-	(2,501)	-	(2,501)
三、2019年6月30日余额(经审计)		81,031	47,869	74,648	3,114	30,371	103,959	152,117	950	494,059

## 合并股东权益变动表

截至2020年6月30日止六个月期间(除特别注明外, 金额单位均为人民币百万元)

	附注	归属于银行股东的权益								合计
		股本	其他权益 工具 —优先股	资本公积	其他综合 收益	盈余公积	一般风险 准备	未分配利润	少数股东 权益	
一、2019年1月1日余额(经审计)		81,031	47,869	74,648	3,593	30,371	103,959	132,933	909	475,313
二、本年增减变动金额		5,172	-	22,829	(1,274)	6,068	12,170	24,498	103	69,566
(一)净利润		-	-	-	-	-	-	60,933	103	61,036
(二)其他综合收益	六、43	-	-	-	(1,274)	-	-	-	-	(1,274)
综合收益总额		-	-	-	(1,274)	-	-	60,933	103	59,762
(三)所有者投入资本		5,172	-	22,829	-	-	-	-	-	28,001
1. 股东投入的普通股	六、28	5,172	-	22,829	-	-	-	-	-	28,001
(四)利润分配		-	-	-	-	6,068	12,170	(36,435)	-	(18,197)
1. 提取盈余公积	六、30	-	-	-	-	6,068	-	(6,068)	-	-
2. 提取一般风险准备	六、31	-	-	-	-	-	12,170	(12,170)	-	-
3. 对普通股股东的股利分配	六、32	-	-	-	-	-	-	(15,696)	-	(15,696)
4. 对优先股股东的股利分配	六、32	-	-	-	-	-	-	(2,501)	-	(2,501)
三、2019年12月31日余额(经审计)		86,203	47,869	97,477	2,319	36,439	116,129	157,431	1,012	544,879

后附财务报表附注为本财务报表的组成部分。

张金良

法定代表人

张学文

主管财务工作副行长

刘玉成

财务会计部负责人

# 银行股东权益变动表

截至2020年6月30日止六个月期间(除特别注明外, 金额单位均为人民币百万元)

	附注	其他权益工具							合计	
		股本	优先股	永续债	资本公积	其他综合收益	盈余公积	一般风险准备		未分配利润
一、2020年1月1日余额(经审计)		86,203	47,869	-	97,488	2,319	36,439	116,116	157,099	543,533
二、本期增减变动金额		776	-	79,989	3,429	(162)	-	-	12,401	96,433
(一)净利润		-	-	-	-	-	-	-	33,268	33,268
(二)其他综合收益	六、43	-	-	-	-	(162)	-	-	-	(162)
综合收益总额		-	-	-	-	(162)	-	-	33,268	33,106
(三)所有者投入资本		776	-	79,989	3,429	-	-	-	-	84,194
1. 股东投入的普通股	六、28	776	-	-	3,429	-	-	-	-	4,205
2. 发行永续债	六、28	-	-	79,989	-	-	-	-	-	79,989
(四)利润分配		-	-	-	-	-	-	-	(20,867)	(20,867)
1. 对普通股股东的股利分配	六、32	-	-	-	-	-	-	-	(18,283)	(18,283)
2. 对优先股股东的股利分配	六、32	-	-	-	-	-	-	-	(2,584)	(2,584)
三、2020年6月30日余额(未经审计)		86,979	47,869	79,989	100,917	2,157	36,439	116,116	169,500	639,966

## 银行股东权益变动表

截至2020年6月30日止六个月期间(除特别注明外, 金额单位均为人民币百万元)

	附注	股本	其他 权益工具 — 优先股	资本公积	其他综合 收益	盈余公积	一般风险 准备	未分配利润	合计
一、2019年1月1日余额(经审计)		81,031	47,869	74,659	3,593	30,371	103,950	132,846	474,319
二、本期增减变动金额		-	-	-	(479)	-	-	19,090	18,611
(一)净利润		-	-	-	-	-	-	37,287	37,287
(二)其他综合收益	六、43	-	-	-	(479)	-	-	-	(479)
综合收益总额		-	-	-	(479)	-	-	37,287	36,808
(三)利润分配		-	-	-	-	-	-	(18,197)	(18,197)
1. 对普通股股东的股利分配	六、32	-	-	-	-	-	-	(15,696)	(15,696)
2. 对优先股股东的股利分配	六、32	-	-	-	-	-	-	(2,501)	(2,501)
三、2019年6月30日余额(经审计)		81,031	47,869	74,659	3,114	30,371	103,950	151,936	492,930

## 银行股东权益变动表

截至2020年6月30日止六个月期间(除特别注明外, 金额单位均为人民币百万元)

	附注	股本	其他 权益工具 — 优先股	资本公积	其他综合 收益	盈余公积	一般风险 准备	未分配利润	合计
一、2019年1月1日余额(经审计)		81,031	47,869	74,659	3,593	30,371	103,950	132,846	474,319
二、本年增减变动金额		5,172	-	22,829	(1,274)	6,068	12,166	24,253	69,214
(一)净利润		-	-	-	-	-	-	60,684	60,684
(二)其他综合收益	六、43	-	-	-	(1,274)	-	-	-	(1,274)
综合收益总额		-	-	-	(1,274)	-	-	60,684	59,410
(三)所有者投入资本		5,172	-	22,829	-	-	-	-	28,001
1. 股东投入的普通股	六、28	5,172	-	22,829	-	-	-	-	28,001
(四)利润分配		-	-	-	-	6,068	12,166	(36,431)	(18,197)
1. 提取盈余公积	六、30	-	-	-	-	6,068	-	(6,068)	-
2. 提取一般风险准备	六、31	-	-	-	-	-	12,166	(12,166)	-
3. 对普通股股东的股利分配	六、32	-	-	-	-	-	-	(15,696)	(15,696)
4. 对优先股股东的股利分配	六、32	-	-	-	-	-	-	(2,501)	(2,501)
三、2019年12月31日余额(经审计)		86,203	47,869	97,488	2,319	36,439	116,116	157,099	543,533

后附财务报表附注为本财务报表的组成部分。

张金良

法定代表人

张学文

主管财务工作副行长

刘玉成

财务会计部负责人

# 财务报表附注

截至2020年6月30日止六个月期间(除特别注明外, 金额单位均为人民币百万元)

## 一 公司基本情况

中国邮政储蓄银行股份有限公司(以下简称“本行”)系由中国邮政集团有限公司(以下简称“邮政集团”)控股的股份制商业银行。本行的前身为中国邮政储蓄银行有限责任公司(以下简称“邮储银行有限公司”), 成立于2007年3月6日(“成立日”), 是在改革邮政储蓄管理体制的基础上组建的商业银行。邮储银行有限公司初始注册资本为人民币200亿元。邮政集团分别于2009年9月和2010年10月对邮储银行有限公司增资人民币100亿元和人民币110亿元。

2011年, 经中华人民共和国(以下简称“中国”)财政部(以下简称“财政部”)及中国银行业监督管理委员会(以下简称“中国银监会”, 2018年更名为中国银行保险监督管理委员会, 以下简称“中国银保监会”)批准, 邮储银行有限公司进行股份制改制。根据《财政部关于中国邮政储蓄银行股份有限公司国有股权管理方案的批复(财金〔2011〕181号)》, 邮政集团为本行独家发起人, 设置发起人股份450亿股, 本行实收资本为人民币450亿元。邮政集团于2013年12月和2014年12月分别对本行增资人民币20亿元和人民币100亿元。

2015年12月8日, 根据《中国银监会关于邮政储蓄银行增资扩股暨引进战略投资者的批复》, 中国银监会同意本行向瑞士银行有限公司、中国人寿保险股份有限公司、中国电信集团公司、加拿大养老基金投资公司、浙江蚂蚁小微金融服务集团有限公司、摩根大通中国投资第二投资有限公司、富敦管理私人有限公司、国际金融公司、星展银行有限公司以及深圳市腾讯网域计算机网络有限公司等10家机构(以下简称“战略投资者”)非公开募集不超过116.04亿股的股份。增资扩股后, 本行股份合计686.04亿股。

本行于2016年9月28日和2019年12月10日分别在香港联合交易所有限公司和上海证券交易所上市, 有关本行股票发行的信息载列于附注六、28。

于2020年6月30日, 本行的普通股股数为869.79亿股, 每股面值人民币1元。

本行经中国银保监会批准持有编号为B0018H111000001号的《中华人民共和国金融许可证》, 并经北京市市场监督管理局领取统一社会信用代码为9111000071093465XC的企业法人营业执照。本行的注册地址为中国北京市西城区金融大街3号。

本行及本行子公司(以下简称“本集团”)在中国境内经营, 经营范围包括: 个人金融业务、公司金融业务、资金业务及经中国银保监会批准的其他业务。

于2020年6月30日, 本行已在全国设立一级分行共计36家, 二级分行共计323家。

本期间纳入合并范围的子公司详见附注五。

## 二 财务报表编制基础

本截至2020年6月30日止6个月期间的财务报表按照财政部于2006年2月15日及以后期间颁布的《企业会计准则—基本准则》、各项具体会计准则及相关规定(以下合称“企业会计准则”)编制。

本截至2020年6月30日止6个月期间的财务报表根据财政部颁布的《企业会计准则第32号—中期财务报告》和中国证券监督管理委员会(以下简称“证监会”)颁布的《公开发行证券的公司信息披露内容与格式准则第3号—半年度报告的内容与格式》(2017年修订)的要求列示和披露有关财务信息。本截至2020年6月30日止6个月期间的财务报表并不包括根据企业会计准则要求编制一套完整的年度财务报表所需的所有信息和披露内容, 因此本截至2020年6月30日止6个月期间的财务报表应与本集团经审计的2019年度财务报表一并阅读。

本截至2020年6月30日止6个月期间的财务报表以持续经营为基础编制。

## 三 遵循企业会计准则的声明

本集团编制的截至2020年6月30日止6个月期间财务报表符合《企业会计准则第32号—中期财务报告》的要求, 真实、完整地反映了2020年6月30日的合并及银行财务状况以及截至2020年6月30日止6个月期间的合并及银行经营成果和现金流量等有关信息。

## 四 重要会计政策

本截至2020年6月30日止6个月期间的财务报表所采用的会计政策以及计算方法与编制本集团经审计的2019年度财务报表时相同。



## 财务报表附注

截至2020年6月30日止六个月期间(除特别注明外, 金额单位均为人民币百万元)

## 五 子公司

纳入合并范围内的主体包括通过设立方式取得的子公司及本行因发行资产支持证券而继续涉入的资产及负债。

本行	2020年6月30日	2019年12月31日
投资成本	10,115	10,115

名称	注册地	注册资本	业务性质	本行 持股权 比例	本行持有 表决权 比例	成立年份
中邮消费金融有限公司	(1) 广东省广州市	30亿元	消费金融	70.50%	70.50%	2015
中邮理财有限责任公司	(2) 北京市	80亿元	资产管理	100.00%	100.00%	2019

- (1) 于2015年11月19日, 本行与其他投资方联合发起成立中邮消费金融有限公司(以下简称“中邮消费金融”)。经营范围包括仅限于消费金融公司经营的下列人民币业务: 发放个人消费贷款; 接受股东境内子公司及境内股东的存款; 向境内金融机构借款; 经批准发行金融债券; 境内同业拆借; 与消费金融相关的咨询、代理业务; 代理销售与消费贷款相关的保险产品; 固定收益类证券投资业务; 经中国银保监会批准的其他业务。

于2020年6月30日, 本行对中邮消费金融的持股比例及表决权比例为70.50%(2019年12月31日: 70.50%)。

- (2) 于2019年12月18日, 本行根据2019年12月3日《中国银保监会关于中邮理财有限责任公司开业的批复》, 设立全资子公司中邮理财有限责任公司(以下简称“中邮理财”)。经营范围包括: 面向不特定社会公众公开发行理财产品, 对受托的投资者财产进行投资和管理; 面向合格投资者非公开发行理财产品, 对受托的投资者财产进行投资和管理; 理财顾问和咨询服务; 经中国银保监会批准的其他业务。

于2020年6月30日, 本行对中邮理财的持股比例及表决权比例为100.00%(2019年12月31日: 100.00%)。

## 六 财务报表项目附注

### 1 现金及存放中央银行款项

	注释	合并		银行	
		2020年 6月30日	2019年 12月31日	2020年 6月30日	2019年 12月31日
现金		<b>48,018</b>	43,922	<b>48,018</b>	43,922
存放中央银行法定存款准备金	(1)	<b>1,071,790</b>	1,059,215	<b>1,071,790</b>	1,059,215
存放中央银行超额存款准备金	(2)	<b>7,164</b>	46,589	<b>7,164</b>	46,589
存放中央银行财政性存款		<b>2,873</b>	5,117	<b>2,873</b>	5,117
合计		<b>1,129,845</b>	1,154,843	<b>1,129,845</b>	1,154,843

(1) 存放中央银行法定存款准备金是本集团按规定缴存中国人民银行(以下简称“中央银行”或“央行”)的一般性存款准备金, 法定存款准备金不能用于本集团日常经营活动。于2020年6月30日, 人民币法定存款准备金缴存比例为11.00%(2019年12月31日: 11.50%), 外币法定存款准备金缴存比例为5.00%(2019年12月31日: 5.00%)。

(2) 存放中央银行超额存款准备金是本集团存入中央银行的用于银行间往来资金清算的款项。

## 财务报表附注

截至2020年6月30日止六个月期间(除特别注明外, 金额单位均为人民币百万元)

### 六 财务报表项目附注(续)

#### 2 存放同业款项

	合并		银行	
	2020年 6月30日	2019年 12月31日	2020年 6月30日	2019年 12月31日
存放银行	<b>35,279</b>	28,251	<b>34,558</b>	27,834
存放非银行金融机构	<b>469</b>	171	<b>3,184</b>	2,909
总额	<b>35,748</b>	28,422	<b>37,742</b>	30,743
减值准备	<b>(49)</b>	(49)	<b>(49)</b>	(49)
账面价值	<b>35,699</b>	28,373	<b>37,693</b>	30,694

#### 3 拆出资金

	合并		银行	
	2020年 6月30日	2019年 12月31日	2020年 6月30日	2019年 12月31日
拆放银行	<b>24,362</b>	22,676	<b>24,362</b>	22,676
拆放非银行金融机构	<b>287,536</b>	248,580	<b>293,942</b>	254,386
总额	<b>311,898</b>	271,256	<b>318,304</b>	277,062
减值准备	<b>(1,564)</b>	(1,659)	<b>(1,659)</b>	(1,682)
账面价值	<b>310,334</b>	269,597	<b>316,645</b>	275,380

## 六 财务报表项目附注(续)

### 4 衍生金融工具

本集团主要以交易、资产负债管理及代客为目的而叙做与汇率及利率等相关的衍生金融工具。

于资产负债表日本集团持有的衍生金融工具的合同/名义金额及其公允价值列示如下表。衍生金融工具的合同/名义金额仅为资产负债表内所确认的资产或负债的公允价值提供对比的基础, 并不代表所涉及的未来现金流量或当前公允价值, 因而也不能反映本集团所面临的信用风险或市场风险。随着与衍生金融工具合约条款相关的市场利率、外汇汇率的波动, 衍生金融工具的估值可能对本集团产生有利(资产)或不利(负债)的影响, 这些影响可能在不同期间有较大的波动。

#### 按合约类型分析

	2020年6月30日		合并及银行			
	名义金额	资产	负债	2019年12月31日		负债
				名义金额	资产	
汇率合约	<b>623,058</b>	<b>2,463</b>	<b>(1,884)</b>	563,513	4,496	(4,598)
利率合约	<b>151,608</b>	<b>1,309</b>	<b>(1,289)</b>	155,917	513	(467)
合计	<b>774,666</b>	<b>3,772</b>	<b>(3,173)</b>	719,430	5,009	(5,065)

## 财务报表附注

截至2020年6月30日止六个月期间(除特别注明外, 金额单位均为人民币百万元)

## 六 财务报表项目附注(续)

### 4 衍生金融工具(续)

#### 信用风险加权资产分析

	合并及银行	
	2020年 6月30日	2019年 12月31日
违约风险加权资产		
汇率合约	4,500	4,856
利率合约	3	5
小计	4,503	4,861
信用估值调整风险加权资产	2,972	3,502
合计	7,475	8,363

衍生金融工具的名义金额仅指在报告期末尚未到期结算的交易量, 并不代表风险金额。本集团自2013年1月1日起施行《商业银行资本管理办法(试行)》及相关规定。按照中国银保监会制定的规则, 交易对手信用风险加权资产新增了信用估值调整风险加权资产, 根据交易对手的状况及到期期限的特点进行计算。

## 六 财务报表项目附注(续)

### 5 买入返售金融资产

买入返售金融资产按担保物列示如下:

	合并及银行	
	2020年 6月30日	2019年 12月31日
债券	62,824	117,981
票据	33,614	30,304
总额	96,438	148,285
减值准备	(321)	(891)
账面价值	96,117	147,394

本集团于买入返售交易中收到的抵质押物在附注七、3“或有事项及承诺—接受的抵质押物”中披露。于2020年6月30日及2019年12月31日, 本集团未与交易对手签订净额结算的安排或类似协议。

## 财务报表附注

截至2020年6月30日止六个月期间(除特别注明外, 金额单位均为人民币百万元)

## 六 财务报表项目附注(续)

### 6 发放贷款和垫款

6.1 发放贷款和垫款按贷款类型分布情况列示如下:

	注释	合并		银行	
		2020年 6月30日	2019年 12月31日	2020年 6月30日	2019年 12月31日
发放贷款和垫款					
— 以摊余成本计量	(1)	<b>4,674,857</b>	4,320,547	<b>4,647,856</b>	4,292,128
— 以公允价值计量且其变动计入 其他综合收益	(2)	<b>612,637</b>	487,515	<b>612,637</b>	487,515
合计		<b>5,287,494</b>	4,808,062	<b>5,260,493</b>	4,779,643

## 六 财务报表项目附注(续)

## 6 发放贷款和垫款(续)

## 6.1 发放贷款和垫款按贷款类型分布情况列示如下:(续)

## (1) 以摊余成本计量的发放贷款和垫款

	合并		银行	
	2020年 6月30日	2019年 12月31日	2020年 6月30日	2019年 12月31日
企业贷款和垫款				
— 贷款	1,777,019	1,562,622	1,777,019	1,562,622
— 贴现	53,027	173,261	53,027	173,261
小计	1,830,046	1,735,883	1,830,046	1,735,883
个人贷款和垫款				
— 个人消费贷款	2,203,261	2,017,399	2,174,157	1,987,084
— 个人住房贷款	1,844,061	1,700,049	1,844,061	1,700,049
— 个人其他消费贷款	359,200	317,350	330,096	287,035
— 个人小额贷款	709,268	610,201	709,268	610,201
— 信用卡透支及其他	125,892	123,188	125,892	123,188
小计	3,038,421	2,750,788	3,009,317	2,720,473
以摊余成本计量的发放贷款和垫款总额	4,868,467	4,486,671	4,839,363	4,456,356
减: 以摊余成本计量的发放贷款和垫款减值准备				
— 阶段一	(142,356)	(114,698)	(141,717)	(114,009)
— 阶段二	(9,867)	(13,101)	(9,461)	(12,794)
— 阶段三	(41,387)	(38,325)	(40,329)	(37,425)
以摊余成本计量的发放贷款和垫款账面价值	4,674,857	4,320,547	4,647,856	4,292,128



## 财务报表附注

截至2020年6月30日止六个月期间(除特别注明外, 金额单位均为人民币百万元)

## 六 财务报表项目附注(续)

### 6 发放贷款和垫款(续)

#### 6.1 发放贷款和垫款按贷款类型分布情况列示如下:(续)

##### (2) 以公允价值计量且其变动计入其他综合收益的发放贷款和垫款

	合并及银行	
	2020年 6月30日	2019年 12月31日
企业贷款和垫款		
— 贷款	171,917	177,942
— 贴现	440,720	309,573
以公允价值计量且其变动计入其他综合收益的发放贷款和垫款	612,637	487,515

#### 6.2 发放贷款和垫款按地区分布、行业分布、担保方式分布情况及逾期贷款和垫款情况的列示详见附注十、3(3.7)。

## 六 财务报表项目附注(续)

## 6 发放贷款和垫款(续)

6.3 发放贷款和垫款按评估方式列示如下:

合并	2020年6月30日			合计
	阶段一	阶段二	阶段三	
以摊余成本计量的发放贷款和垫款总额	4,790,443	28,788	49,236	4,868,467
以摊余成本计量的发放贷款和垫款减值准备	(142,356)	(9,867)	(41,387)	(193,610)
以摊余成本计量的发放贷款和垫款账面价值	4,648,087	18,921	7,849	4,674,857
以公允价值计量且其变动计入其他综合收益的发放贷款和垫款账面价值	612,573	54	10	612,637
以公允价值计量且其变动计入其他综合收益的发放贷款和垫款减值准备	(567)	(1)	(2)	(570)

## 财务报表附注

截至2020年6月30日止六个月期间(除特别注明外, 金额单位均为人民币百万元)

## 六 财务报表项目附注(续)

### 6 发放贷款和垫款(续)

#### 6.3 发放贷款和垫款按评估方式列示如下:(续)

银行	2020年6月30日			合计
	阶段一	阶段二	阶段三	
以摊余成本计量的发放贷款和垫款总额	4,763,671	27,668	48,024	4,839,363
以摊余成本计量的发放贷款和垫款减值准备	(141,717)	(9,461)	(40,329)	(191,507)
以摊余成本计量的发放贷款和垫款账面价值	4,621,954	18,207	7,695	4,647,856
以公允价值计量且其变动计入其他综合收益的发放贷款和垫款账面价值	612,573	54	10	612,637
以公允价值计量且其变动计入其他综合收益的发放贷款和垫款减值准备	(567)	(1)	(2)	(570)

## 六 财务报表项目附注(续)

## 6 发放贷款和垫款(续)

## 6.3 发放贷款和垫款按评估方式列示如下:(续)

合并	2019年12月31日			合计
	阶段一	阶段二	阶段三	
以摊余成本计量的发放贷款和 垫款总额	4,405,384	37,411	43,876	4,486,671
以摊余成本计量的发放贷款和 垫款减值准备	(114,698)	(13,101)	(38,325)	(166,124)
以摊余成本计量的发放贷款和 垫款账面价值	4,290,686	24,310	5,551	4,320,547
以公允价值计量且其变动计入 其他综合收益的发放贷款和 垫款账面价值	483,981	3,336	198	487,515
以公允价值计量且其变动计入 其他综合收益的发放贷款和 垫款减值准备	(646)	(44)	(40)	(730)

## 财务报表附注

截至2020年6月30日止六个月期间(除特别注明外, 金额单位均为人民币百万元)

## 六 财务报表项目附注(续)

### 6 发放贷款和垫款(续)

#### 6.3 发放贷款和垫款按评估方式列示如下:(续)

银行	2019年12月31日			合计
	阶段一	阶段二	阶段三	
以摊余成本计量的发放贷款和 垫款总额	4,377,076	36,404	42,876	4,456,356
以摊余成本计量的发放贷款和 垫款减值准备	(114,009)	(12,794)	(37,425)	(164,228)
以摊余成本计量的发放贷款和 垫款账面价值	4,263,067	23,610	5,451	4,292,128
以公允价值计量且其变动计入 其他综合收益的发放贷款和 垫款账面价值	483,981	3,336	198	487,515
以公允价值计量且其变动计入 其他综合收益的发放贷款和 垫款减值准备	(646)	(44)	(40)	(730)

## 六 财务报表项目附注(续)

## 7 交易性金融资产

按发行人分析如下:

	合并及银行	
	2020年 6月30日	2019年 12月31日
交易性金融资产		
债券		
— 政府	2,321	2,139
— 公共机构及准政府	—	176
— 金融机构	50,246	43,583
— 公司	31,088	17,585
债券合计	83,655	63,483
同业存单		
— 金融机构	81,423	81,930
资产支持证券		
— 金融机构	1,887	4,937
债权融资计划		
— 公司	2,573	—
基金投资		
— 金融机构	200,216	115,783

## 财务报表附注

截至2020年6月30日止六个月期间(除特别注明外, 金额单位均为人民币百万元)

### 六 财务报表项目附注(续)

#### 7 交易性金融资产(续)

	合并及银行	
	2020年 6月30日	2019年 12月31日
信托计划及资产管理计划		
— 金融机构	<b>49,323</b>	42,287
金融机构理财产品		
— 金融机构	<b>2,821</b>	—
股权投资		
— 金融机构	<b>14</b>	14
— 公司	<b>1,236</b>	1,727
股权投资合计	<b>1,250</b>	1,741
合计	<b>423,148</b>	310,161

## 六 财务报表项目附注(续)

## 8 债权投资

按发行人分析如下:

	合并及银行	
	2020年 6月30日	2019年 12月31日
债券		
— 政府	1,078,610	998,949
— 金融机构	1,739,895	1,740,770
— 公司	124,000	115,514
债券合计	2,942,505	2,855,233
同业存单		
— 金融机构	140,125	183,537
资产支持证券		
— 金融机构	77,613	49,146
其他债务工具		
— 金融机构	78,233	70,819
— 公司	—	1,409
其他债务工具合计	78,233	72,228
合计	3,238,476	3,160,144



## 财务报表附注

截至2020年6月30日止六个月期间(除特别注明外, 金额单位均为人民币百万元)

### 六 财务报表项目附注(续)

#### 8 债权投资(续)

	合并及银行	
	2020年 6月30日	2019年 12月31日
减值准备	(24,078)	(25,000)
账面价值	3,214,398	3,135,144

金融机构发行的债券包括国家开发银行与中国农业发展银行于2015年发行的人民币长期专项债券, 期限5年至20年。于2020年6月30日, 上述专项债账面价值为人民币6,490.32亿元(2019年12月31日: 人民币6,664.25亿元)。

## 六 财务报表项目附注(续)

### 9 其他债权投资

按发行人分析如下:

	合并		银行	
	2020年 6月30日	2019年 12月31日	2020年 6月30日	2019年 12月31日
债券				
—政府	65,233	60,711	62,860	60,711
—金融机构	186,471	128,614	186,087	128,614
—公司	66,159	39,126	66,159	39,126
债券合计	317,863	228,451	315,106	228,451
资产支持证券				
—金融机构	91	221	91	221
合计	317,954	228,672	315,197	228,672

### 10 其他权益工具投资

按发行人分析如下:

	合并及银行	
	2020年 6月30日	2019年 12月31日
权益工具		
—金融机构	1,553	1,053
—公司	3,363	—
合计	4,916	1,053

本集团将部分非交易性权益投资指定为其他权益工具投资, 以公允价值计量。本集团截至2020年6月30日止6个月期间未确认该类权益投资的股利收入(2019年: 人民币0.03亿元)。截至2020年6月30日止6个月期间及2019年, 本集团未处置该类权益投资。

## 财务报表附注

截至2020年6月30日止六个月期间(除特别注明外, 金额单位均为人民币百万元)

## 六 财务报表项目附注(续)

### 11 结构化主体

#### 11.1 未纳入合并范围的结构化主体的利益

##### (1) 本集团管理的未纳入合并范围的结构化主体

本集团管理的未纳入合并范围的结构化主体主要包括本集团为发行和销售理财产品而成立的集合投资主体(“理财业务主体”), 本集团未对此等理财产品(“非保本理财产品”)的本金和收益提供任何承诺。理财业务主体主要投资于货币市场工具、债券以及信贷资产等固定收益类资产。作为这些产品的管理人, 本集团代理客户将募集到的理财资金根据产品合同的约定投入相关基础资产, 根据产品运作情况分配收益给投资者。本集团所承担的与非保本理财产品收益相关的可变回报并不重大, 因此, 本集团未合并此类理财产品。

于2020年6月30日, 本集团管理的未到期非保本理财产品余额为人民币9,047.76亿元(2019年12月31日: 人民币8,098.96亿元)。本集团于非保本理财产品中获得的利益主要为手续费及佣金净收入, 截至2020年6月30日止六个月期间, 金额为人民币19.02亿元(截至2019年6月30日止六个月期间: 人民币20.77亿元)。

于2020年6月30日及2019年12月31日, 本集团与理财业务主体或任一第三方之间不存在由于上述理财产品导致的、增加本集团风险或减少本集团利益的协议性流动性安排、担保或其他承诺, 亦不存在本集团优先于其他方承担理财产品损失的条款。本集团发行的非保本理财产品对本集团利益未造成损失, 也未遇到财务困难。

## 六 财务报表项目附注(续)

### 11 结构化主体(续)

#### 11.1 未纳入合并范围的结构化主体的利益(续)

##### (2) 本集团为投资而持有的未纳入合并范围的结构化主体

本集团投资于部分其他机构发行或管理的未纳入合并范围的结构化主体, 并确认其产生的投资收益以及利息收入。这些结构化主体主要包括信托计划、基金投资、资产支持证券、资产管理计划和理财产品等。这些结构化主体的性质和目的主要是管理投资者的资产并赚取管理费, 其融资方式是向投资者发行投资产品。于2020年6月30日及2019年12月31日, 本集团由于持有以上未纳入合并范围的结构化主体而产生的最大损失风险敞口涉及金额见下表。

合并及银行	2020年6月30日			合计
	交易性 金融资产	债权投资	其他 债权投资	
基金投资	200,216	-	-	200,216
信托计划及资产管理计划	49,323	-	-	49,323
金融机构理财产品	2,821	-	-	2,821
资产支持证券	1,887	76,082	91	78,060
其他债务工具	-	35,750	-	35,750
合计	254,247	111,832	91	366,170

## 财务报表附注

截至2020年6月30日止六个月期间(除特别注明外, 金额单位均为人民币百万元)

## 六 财务报表项目附注(续)

### 11 结构化主体(续)

#### 11.1 未纳入合并范围的结构化主体的利益(续)

##### (2) 本集团为投资而持有的未纳入合并范围的结构化主体(续)

合并及银行	2019年12月31日			合计
	交易性 金融资产	债权投资	其他 债权投资	
基金投资	115,783	-	-	115,783
信托计划及资产管理计划	42,287	-	-	42,287
资产支持证券	4,937	48,312	221	53,470
其他债务工具	-	50,647	-	50,647
合计	163,007	98,959	221	262,187

上述本集团为投资而持有的未纳入合并范围的结构化主体的总体规模无公开可获得的市場信息。

截至2020年6月30日及2019年6月30日止6个月期间, 本集团自上述未合并结构化主体取得的收益为:

	合并及银行	
	截至2020年 6月30日止 6个月期间	截至2019年 6月30日止 6个月期间
利息收入	2,853	5,434
投资收益	1,834	4,725
公允价值变动损益	6,801	3,513
其他综合收益	2	9
合计	11,490	13,681

## 六 财务报表项目附注(续)

### 11 结构化主体(续)

#### 11.2 纳入合并范围的结构化主体的利益

本集团发行及管理的纳入合并范围的结构化主体主要包括本集团由于开展资产证券化业务由第三方信托公司设立的特定目的信托。截至2020年6月30日止6个月期间及2019年度, 本集团未向该特定目的信托提供财务支持。

### 12 固定资产

	合并					合计
	房屋和 建筑物	电子设备	运输设备	办公设备 及其他	在建工程	
原值						
2020年1月1日	48,191	10,493	1,243	4,597	11,765	76,289
加: 本期增加	77	116	24	69	1,178	1,464
在建工程转入	1,062	18	-	13	(1,093)	-
减: 本期减少	-	(191)	(28)	(85)	(432)	(736)
2020年6月30日	49,330	10,436	1,239	4,594	11,418	77,017
累计折旧						
2020年1月1日	(16,393)	(8,914)	(1,112)	(3,380)	-	(29,799)
加: 本期计提	(1,215)	(333)	(14)	(150)	-	(1,712)
减: 本期处置	-	182	25	74	-	281
2020年6月30日	(17,608)	(9,065)	(1,101)	(3,456)	-	(31,230)
账面价值						
2020年6月30日	31,722	1,371	138	1,138	11,418	45,787
2020年1月1日	31,798	1,579	131	1,217	11,765	46,490

## 财务报表附注

截至2020年6月30日止六个月期间(除特别注明外, 金额单位均为人民币百万元)

## 六 财务报表项目附注(续)

### 12 固定资产(续)

	合并					
	房屋和 建筑物	电子设备	运输设备	办公设备 及其他	在建工程	合计
原值						
2019年1月1日	44,406	10,244	1,184	4,372	12,080	72,286
加: 本年增加	218	468	80	329	4,483	5,578
投资性房地产转入	19	-	-	-	-	19
在建工程转入	3,605	248	-	49	(3,902)	-
减: 本年减少	(57)	(467)	(21)	(153)	(896)	(1,594)
2019年12月31日	48,191	10,493	1,243	4,597	11,765	76,289
累计折旧						
2019年1月1日	(14,043)	(8,573)	(1,112)	(3,159)	-	(26,887)
加: 本年计提	(2,375)	(786)	(20)	(363)	-	(3,544)
投资性房地产转入	(6)	-	-	-	-	(6)
减: 本年处置	31	445	20	142	-	638
2019年12月31日	(16,393)	(8,914)	(1,112)	(3,380)	-	(29,799)
账面价值						
2019年12月31日	31,798	1,579	131	1,217	11,765	46,490
2019年1月1日	30,363	1,671	72	1,213	12,080	45,399

## 六 财务报表项目附注(续)

## 12 固定资产(续)

	银行					合计
	房屋和 建筑物	电子设备	运输设备	办公设备 及其他	在建工程	
原值						
2020年1月1日	48,191	10,443	1,239	4,588	11,760	76,221
加: 本期增加	77	115	24	69	1,178	1,463
在建工程转入	1,062	18	-	13	(1,093)	-
减: 本期减少	-	(191)	(28)	(85)	(432)	(736)
2020年6月30日	49,330	10,385	1,235	4,585	11,413	76,948
累计折旧						
2020年1月1日	(16,392)	(8,888)	(1,111)	(3,376)	-	(29,767)
加: 本期计提	(1,215)	(327)	(13)	(150)	-	(1,705)
减: 本期处置	-	182	25	74	-	281
2020年6月30日	(17,607)	(9,033)	(1,099)	(3,452)	-	(31,191)
账面价值						
2020年6月30日	31,723	1,352	136	1,133	11,413	45,757
2020年1月1日	31,799	1,555	128	1,212	11,760	46,454



## 财务报表附注

截至2020年6月30日止六个月期间(除特别注明外, 金额单位均为人民币百万元)

## 六 财务报表项目附注(续)

### 12 固定资产(续)

	银行					合计
	房屋和 建筑物	电子设备	运输设备	办公设备 及其他	在建工程	
原值						
2019年1月1日	44,405	10,206	1,182	4,365	12,080	72,238
加: 本年增加	218	456	78	327	4,477	5,556
投资性房地产转入	19	-	-	-	-	19
在建工程转入	3,605	248	-	49	(3,902)	-
减: 本年减少	(56)	(467)	(21)	(153)	(895)	(1,592)
2019年12月31日	48,191	10,443	1,239	4,588	11,760	76,221
累计折旧						
2019年1月1日	(14,042)	(8,556)	(1,111)	(3,156)	-	(26,865)
加: 本年计提	(2,375)	(777)	(20)	(361)	-	(3,533)
投资性房地产转入	(6)	-	-	-	-	(6)
减: 本年处置	31	445	20	141	-	637
2019年12月31日	(16,392)	(8,888)	(1,111)	(3,376)	-	(29,767)
账面价值						
2019年12月31日	31,799	1,555	128	1,212	11,760	46,454
2019年1月1日	30,363	1,650	71	1,209	12,080	45,373

## 六 财务报表项目附注(续)

### 12 固定资产(续)

于2020年6月30日, 邮政集团在本行设立时出资投入资产以及后续的置入资产和投入资产中原值为人民币7.91亿元(2019年12月31日: 人民币10.32亿元), 净值为人民币4.37亿元(2019年12月31日: 人民币4.68亿元), 其房屋所有权证尚在办理中。

此外, 于2020年6月30日, 本集团尚有原值为人民币31.28亿元(2019年12月31日: 人民币35.60亿元), 净值为人民币27.38亿元(2019年12月31日: 人民币31.10亿元)的房屋和建筑物, 其房屋所有权证尚在办理中。

本集团管理层认为, 使用上述的房屋和建筑物进行有关的业务活动不存在实质性法律障碍, 亦不会对本集团的经营业绩及财务状况产生重大的不利影响。

于2020年6月30日及2019年12月31日, 本集团无以融资租入方式取得的固定资产。

## 财务报表附注

截至2020年6月30日止六个月期间(除特别注明外, 金额单位均为人民币百万元)

## 六 财务报表项目附注(续)

### 13 使用权资产

	合并 房屋及建筑物	银行 房屋及建筑物
原值		
2020年1月1日	12,259	12,194
本期增加	2,271	2,268
本期减少	(449)	(449)
2020年6月30日	14,081	14,013
累计折旧		
2020年1月1日	(2,799)	(2,799)
本期增加	(1,768)	(1,760)
本期减少	269	269
2020年6月30日	(4,298)	(4,290)
账面价值		
2020年1月1日	9,460	9,395
2020年6月30日	9,783	9,723

## 六 财务报表项目附注(续)

## 13 使用权资产(续)

	合并 房屋及建筑物	银行 房屋及建筑物
原值		
2018年12月31日	不适用	不适用
重新计量	8,998	8,998
2019年1月1日	8,998	8,998
本年增加	3,449	3,384
本年减少	(188)	(188)
2019年12月31日	12,259	12,194
累计折旧		
2018年12月31日	不适用	不适用
重新计量	-	-
2019年1月1日	-	-
本年增加	(2,855)	(2,855)
本年减少	56	56
2019年12月31日	(2,799)	(2,799)
账面价值		
2018年12月31日	不适用	不适用
2019年1月1日	8,998	8,998
2019年12月31日	9,460	9,395

## 财务报表附注

截至2020年6月30日止六个月期间(除特别注明外, 金额单位均为人民币百万元)

## 六 财务报表项目附注(续)

### 14 无形资产

	土地使用权	合并 软件及其他	合计
原值			
2020年1月1日	2,270	3,979	6,249
本期增加	308	325	633
本期减少	-	(2)	(2)
2020年6月30日	2,578	4,302	6,880
累计摊销			
2020年1月1日	(585)	(1,919)	(2,504)
本期增加	(30)	(183)	(213)
2020年6月30日	(615)	(2,102)	(2,717)
账面价值			
2020年6月30日	1,963	2,200	4,163
2020年1月1日	1,685	2,060	3,745

## 六 财务报表项目附注(续)

## 14 无形资产(续)

	合并		合计
	土地使用权	软件及其他	
原值			
2019年1月1日	2,270	3,274	5,544
本年增加	-	714	714
本年减少	-	(9)	(9)
2019年12月31日	2,270	3,979	6,249
累计摊销			
2019年1月1日	(531)	(1,578)	(2,109)
本年增加	(54)	(344)	(398)
本年减少	-	3	3
2019年12月31日	(585)	(1,919)	(2,504)
账面价值			
2019年12月31日	1,685	2,060	3,745
2019年1月1日	1,739	1,696	3,435

## 财务报表附注

截至2020年6月30日止六个月期间(除特别注明外, 金额单位均为人民币百万元)

### 六 财务报表项目附注(续)

#### 14 无形资产(续)

	土地使用权	银行 软件及其他	合计
原值			
2020年1月1日	2,270	3,885	6,155
本期增加	308	323	631
本期减少	-	(2)	(2)
2020年6月30日	2,578	4,206	6,784
累计摊销			
2020年1月1日	(585)	(1,896)	(2,481)
本期增加	(30)	(178)	(208)
2020年6月30日	(615)	(2,074)	(2,689)
账面价值			
2020年6月30日	1,963	2,132	4,095
2020年1月1日	1,685	1,989	3,674

## 六 财务报表项目附注(续)

## 14 无形资产(续)

	银行		合计
	土地使用权	软件及其他	
原值			
2019年1月1日	2,270	3,199	5,469
本年增加	-	695	695
本年减少	-	(9)	(9)
2019年12月31日	2,270	3,885	6,155
累计摊销			
2019年1月1日	(531)	(1,564)	(2,095)
本年增加	(54)	(335)	(389)
本年减少	-	3	3
2019年12月31日	(585)	(1,896)	(2,481)
账面价值			
2019年12月31日	1,685	1,989	3,674
2019年1月1日	1,739	1,635	3,374



## 财务报表附注

截至2020年6月30日止六个月期间(除特别注明外, 金额单位均为人民币百万元)

## 六 财务报表项目附注(续)

### 15 递延所得税资产和递延所得税负债

当本集团依法有权抵销递延所得税资产和递延所得税负债, 且相应所得税的征管属同一税务管辖区时, 递延所得税借项与贷项以抵销后净额在资产负债表列示。本集团经过互抵后的递延所得税借项和递延所得税贷项列示如下:

	合并		银行	
	2020年 6月30日	2019年 12月31日	2020年 6月30日	2019年 12月31日
递延所得税资产	<b>51,566</b>	47,237	<b>51,007</b>	46,513

15.1 未经抵销的递延所得税资产列示如下:

	合并			
	2020年6月30日		2019年12月31日	
	可抵扣 暂时性差异	递延 所得税资产	可抵扣 暂时性差异	递延 所得税资产
资产减值准备	<b>188,876</b>	<b>47,219</b>	165,559	41,390
预计负债	<b>6,924</b>	<b>1,731</b>	7,288	1,822
金融工具公允价值变动	<b>5,536</b>	<b>1,384</b>	11,824	2,956
已计提未发放的工资薪金	<b>5,272</b>	<b>1,318</b>	4,976	1,244
合同负债及其他	<b>2,212</b>	<b>553</b>	1,952	488
合计	<b>208,820</b>	<b>52,205</b>	191,599	47,900

## 六 财务报表项目附注(续)

## 15 递延所得税资产和递延所得税负债(续)

## 15.1 未经抵销的递延所得税资产列示如下:(续)

	银行			
	2020年6月30日		2019年12月31日	
	可抵扣 暂时性差异	递延 所得税资产	可抵扣 暂时性差异	递延 所得税资产
资产减值准备	186,408	46,602	162,431	40,608
预计负债	6,924	1,731	7,288	1,822
金融工具公允价值变动	5,536	1,384	11,824	2,956
已计提未发放的工资薪金	5,236	1,309	4,940	1,235
合同负债及其他	2,204	551	1,944	486
合计	206,308	51,577	188,427	47,107

## 15.2 未经抵销的递延所得税负债列示如下:

	合并			
	2020年6月30日		2019年12月31日	
	应纳税 暂时性差异	递延 所得税负债	应纳税 暂时性差异	递延 所得税负债
金融工具公允价值变动	(2,280)	(570)	(2,375)	(594)
其他	(276)	(69)	(276)	(69)
合计	(2,556)	(639)	(2,651)	(663)

## 财务报表附注

截至2020年6月30日止六个月期间(除特别注明外, 金额单位均为人民币百万元)

## 六 财务报表项目附注(续)

### 15 递延所得税资产和递延所得税负债(续)

15.2 未经抵销的递延所得税负债列示如下:(续)

	银行			
	2020年6月30日		2019年12月31日	
	应纳税暂时性差异	递延所得税负债	应纳税暂时性差异	递延所得税负债
金融工具公允价值变动	(2,280)	(570)	(2,375)	(594)

15.3 递延所得税的变动情况列示如下:

	合并	
	截至2020年6月30日止6个月期间	2019年度
期/年初余额	47,237	35,887
计入损益	4,275	11,226
计入其他综合收益	54	124
期/年末余额	51,566	47,237

	银行	
	截至2020年6月30日止6个月期间	2019年度
期/年初余额	46,513	35,489
计入损益	4,441	10,900
计入其他综合收益	53	124
期/年末余额	51,007	46,513

## 六 财务报表项目附注(续)

## 16 其他资产

	注释	合并		银行	
		2020年 6月30日	2019年 12月31日	2020年 6月30日	2019年 12月31日
待结算及清算款项		8,414	7,872	8,414	7,872
其他应收款		6,191	2,595	6,166	2,497
应收利息		4,002	970	3,942	947
应收手续费及佣金		3,886	1,980	3,938	2,018
继续涉入资产(附注七、7(2))		2,871	2,372	2,871	2,372
预付账款		1,809	1,619	1,778	1,598
待摊费用	(1)	1,038	1,205	1,030	1,195
投资性房地产	(2)	513	544	513	544
低值易耗品		483	565	481	564
抵债资产	(3)	253	227	253	227
其他		2,523	2,180	2,523	2,181
总额		31,983	22,129	31,909	22,015
减值准备		(773)	(663)	(773)	(663)
净额		31,210	21,466	31,136	21,352

(1) 待摊费用主要为本集团经营租入固定资产的改良支出及预付的租赁费等。

## 财务报表附注

截至2020年6月30日止六个月期间(除特别注明外, 金额单位均为人民币百万元)

## 六 财务报表项目附注(续)

### 16 其他资产(续)

#### (2) 投资性房地产

	合并及银行	
	2020年6月30日	2019年12月31日
原值		
期/年初余额	1,180	1,199
减: 转出至固定资产	-	(19)
期/年末余额	1,180	1,180
累计折旧		
期/年初余额	(636)	(580)
加: 本期/年计提	(31)	(62)
减: 转出至固定资产	-	6
期/年末余额	(667)	(636)
账面价值		
期/年末余额	513	544
期/年初余额	544	619

于2020年6月30日, 本集团无未办妥产权证明的投资性房地产(2019年12月31日: 无)。

## 六 财务报表项目附注(续)

### 16 其他资产(续)

#### (3) 抵债资产

	合并及银行	
	2020年 6月30日	2019年 12月31日
抵债资产按类别列示:		
—土地使用权和房屋及建筑物	252	226
—其他	1	1
总额	253	227
抵债资产跌价准备	(29)	(29)
抵债资产账面价值	224	198

### 17 资产减值准备

#### 17.1 于2020年6月30日止6个月期间及2019年度确认的减值准备受以下多种因素的影响:

由于金融工具信用风险显著增加(或减少)或发生信用减值, 而导致金融工具在第1、2、3阶段之间发生转移, 以及相应导致减值准备的计量基础在12个月和整个存续期的预期信用损失之间的转换;

金融资产阶段转移后预期信用损失计量的变动;

本期新增的金融资产计提的减值准备;

重新计量, 包括本期内模型假设变化、模型参数更新、违约概率和违约损失率变动等对预期信用损失计量的影响, 以及由于预期信用损失以现值计量, 该折现效果随时间释放导致预期信用损失发生变化, 外币资产由于重新进行外币折算对预期信用损失产生影响, 以及其他变动;

本期终止确认或结清及核销的金融资产对应减值准备的转出。

## 财务报表附注

截至2020年6月30日止六个月期间(除特别注明外, 金额单位均为人民币百万元)

## 六 财务报表项目附注(续)

### 17 资产减值准备(续)

17.2 (1)如下列示了发放贷款和垫款截至2020年6月30日止6个月期间以及2019年度由于上述因素变动而对减值准备产生的影响:

(a) 企业贷款和垫款-以摊余成本计量的金融资产

合并及银行	截至2020年6月30日止6个月期间			总计
	第1阶段 12个月	第2阶段 整个存续期	第3阶段 整个存续期	
企业贷款和垫款 - 以摊余成本计量的金融资产	预期信用损失	预期信用损失	预期信用损失	
2020年1月1日的减值准备	67,105	10,170	15,302	92,577
影响损益的变动				
转移至第一阶段	190	(190)	-	-
转移至第二阶段	(839)	855	(16)	-
转移至第三阶段	(2,053)	(3,885)	5,938	-
由阶段转移导致的预期信用 损失变化	(172)	218	2,148	2,194
终止确认或结清	(6,331)	(1,088)	(4,927)	(12,346)
新增源生或购入的金融资产	17,123	-	-	17,123
重新计量	5,485	120	(203)	5,402
核销	-	-	(1,106)	(1,106)
2020年6月30日的减值准备	80,508	6,200	17,136	103,844

## 六 财务报表项目附注(续)

## 17 资产减值准备(续)

17.2 (1) 如下列示了发放贷款和垫款截至2020年6月30日止6个月期间以及2019年度由于上述因素变动而对减值准备产生的影响:(续)

## (a) 企业贷款和垫款-以摊余成本计量的金融资产(续)

合并及银行	2019年度			总计
	第1阶段 12个月 预期信用损失	第2阶段 整个存续期 预期信用损失	第3阶段 整个存续期 预期信用损失	
企业贷款和垫款 —以摊余成本计量的金融资产				
<b>2019年1月1日的减值准备</b>	50,550	6,487	12,227	69,264
影响损益的变动				
转移至第一阶段	137	(135)	(2)	—
转移至第二阶段	(3,011)	3,018	(7)	—
转移至第三阶段	(2,553)	(373)	2,926	—
由阶段转移导致的预期信用 损失变化	(127)	208	5,636	5,717
终止确认或结清	(9,641)	(1,414)	(2,069)	(13,124)
新增源生或购入的金融资产	20,434	—	—	20,434
重新计量	11,316	2,379	120	13,815
核销	—	—	(3,529)	(3,529)
<b>2019年12月31日的减值准备</b>	67,105	10,170	15,302	92,577



## 财务报表附注

截至2020年6月30日止六个月期间(除特别注明外, 金额单位均为人民币百万元)

## 六 财务报表项目附注(续)

### 17 资产减值准备(续)

17.2 (1)如下列示了发放贷款和垫款截至2020年6月30日止6个月期间以及2019年度由于上述因素变动而对减值准备产生的影响:(续)

(b) 个人贷款和垫款-以摊余成本计量的金融资产

合并	截至2020年6月30日止6个月期间			总计
	第1阶段 12个月 预期信用损失	第2阶段 整个存续期 预期信用损失	第3阶段 整个存续期 预期信用损失	
个人贷款和垫款 - 以摊余成本计量的金融资产				
2020年1月1日的减值准备	47,593	2,931	23,023	73,547
影响损益的变动				
转移至第一阶段	673	(534)	(139)	-
转移至第二阶段	(862)	1,055	(193)	-
转移至第三阶段	(852)	(1,322)	2,174	-
由阶段转移导致的预期信用 损失变化	(639)	2,348	5,459	7,168
终止确认或结清	(7,482)	(486)	(1,640)	(9,608)
新增源生或购入的金融资产	17,768	-	-	17,768
重新计量	5,649	(325)	561	5,885
核销	-	-	(4,994)	(4,994)
2020年6月30日的减值准备	61,848	3,667	24,251	89,766

## 六 财务报表项目附注(续)

## 17 资产减值准备(续)

17.2 (1) 如下列示了发放贷款和垫款截至2020年6月30日止6个月期间以及2019年度由于上述因素变动而对减值准备产生的影响:(续)

(b) 个人贷款和垫款-以摊余成本计量的金融资产(续)

银行	截至2020年6月30日止6个月期间			总计
	第1阶段 12个月	第2阶段 整个存续期	第3阶段 整个存续期	
个人贷款和垫款 — 以摊余成本计量的金融资产	预期信用损失	预期信用损失	预期信用损失	
2020年1月1日的减值准备	46,904	2,624	22,123	71,651
影响损益的变动				
转移至第一阶段	660	(522)	(138)	—
转移至第二阶段	(643)	834	(191)	—
转移至第三阶段	(652)	(1,068)	1,720	—
由阶段转移导致的预期信用 损失变化	(626)	2,171	4,159	5,704
终止确认或结清	(7,279)	(459)	(1,612)	(9,350)
新增源生或购入的金融资产	16,959	—	—	16,959
重新计量	5,886	(319)	470	6,037
核销	—	—	(3,338)	(3,338)
2020年6月30日的减值准备	61,209	3,261	23,193	87,663

## 财务报表附注

截至2020年6月30日止六个月期间(除特别注明外, 金额单位均为人民币百万元)

## 六 财务报表项目附注(续)

### 17 资产减值准备(续)

17.2 (1)如下列示了发放贷款和垫款截至2020年6月30日止6个月期间以及2019年度由于上述因素变动而对减值准备产生的影响:(续)

(b) 个人贷款和垫款-以摊余成本计量的金融资产(续)

合并	2019年度			总计
	第1阶段 12个月 预期信用损失	第2阶段 整个存续期 预期信用损失	第3阶段 整个存续期 预期信用损失	
个人贷款和垫款 —以摊余成本计量的金融资产				
<b>2019年1月1日的减值准备</b>	34,565	2,418	21,080	58,063
影响损益的变动				
转移至第一阶段	590	(308)	(282)	—
转移至第二阶段	(913)	1,022	(109)	—
转移至第三阶段	(1,984)	(967)	2,951	—
由阶段转移导致的预期信用 损失变化	(566)	1,552	10,098	11,084
终止确认或结清	(10,234)	(644)	(3,275)	(14,153)
新增源生或购入的金融资产	20,043	—	—	20,043
重新计量	6,092	(142)	480	6,430
核销	—	—	(7,920)	(7,920)
<b>2019年12月31日的减值准备</b>	<b>47,593</b>	<b>2,931</b>	<b>23,023</b>	<b>73,547</b>

## 六 财务报表项目附注(续)

## 17 资产减值准备(续)

17.2 (1) 如下列示了发放贷款和垫款截至2020年6月30日止6个月期间以及2019年度由于上述因素变动而对减值准备产生的影响:(续)

(b) 个人贷款和垫款-以摊余成本计量的金融资产(续)

银行	2019年度			总计
	第1阶段 12个月 预期信用损失	第2阶段 整个存续期 预期信用损失	第3阶段 整个存续期 预期信用损失	
个人贷款和垫款 —以摊余成本计量的金融资产				
<b>2019年1月1日的减值准备</b>	33,963	2,108	20,534	56,605
影响损益的变动				
转移至第一阶段	582	(300)	(282)	—
转移至第二阶段	(673)	782	(109)	—
转移至第三阶段	(1,318)	(718)	2,036	—
由阶段转移导致的预期信用 损失变化	(558)	1,489	8,648	9,579
终止确认或结清	(9,926)	(595)	(3,264)	(13,785)
新增源生或购入的金融资产	18,605	—	—	18,605
重新计量	6,229	(142)	346	6,433
核销	—	—	(5,786)	(5,786)
<b>2019年12月31日的减值准备</b>	46,904	2,624	22,123	71,651

## 财务报表附注

截至2020年6月30日止六个月期间(除特别注明外, 金额单位均为人民币百万元)

## 六 财务报表项目附注(续)

### 17 资产减值准备(续)

17.2 (1) 如下列示了发放贷款和垫款截至2020年6月30日止6个月期间以及2019年度由于上述因素变动而对减值准备产生的影响:(续)

(c) 以公允价值计量且其变动计入其他综合收益的发放贷款和垫款

合并及银行 以公允价值计量且其变动计入其他 综合收益的发放贷款和垫款	截至2020年6月30日止6个月期间			总计
	第1阶段 12个月 预期信用损失	第2阶段 整个存续期 预期信用损失	第3阶段 整个存续期 预期信用损失	
2020年1月1日的减值准备	646	44	40	730
影响损益的变动				
转移至第一阶段	—	—	—	—
转移至第二阶段	—	—	—	—
转移至第三阶段	—	—	—	—
由阶段转移导致的预期信用 损失变化	—	—	—	—
终止确认或结清	(438)	(43)	(38)	(519)
新增源生或购入的金融资产 重新计量	359	—	—	359
核销	—	—	—	—
2020年6月30日的减值准备	567	1	2	570

## 六 财务报表项目附注(续)

## 17 资产减值准备(续)

17.2 (1) 如下列示了发放贷款和垫款截至2020年6月30日止6个月期间以及2019年度由于上述因素变动而对减值准备产生的影响:(续)

(c) 以公允价值计量且其变动计入其他综合收益的发放贷款和垫款(续)

合并及银行	2019年度			总计
	第1阶段 12个月 预期信用损失	第2阶段 整个存续期 预期信用损失	第3阶段 整个存续期 预期信用损失	
以公允价值计量且其变动计入其他综合收益的发放贷款和垫款				
<b>2019年1月1日的减值准备</b>	599	—	—	599
影响损益的变动				
转移至第一阶段	—	—	—	—
转移至第二阶段	(44)	44	—	—
转移至第三阶段	(40)	—	40	—
由阶段转移导致的预期信用损失变化	—	—	—	—
终止确认或结清	(599)	—	—	(599)
新增源生或购入的金融资产重新计量	730	—	—	730
核销	—	—	—	—
<b>2019年12月31日的减值准备</b>	646	44	40	730

## 财务报表附注

截至2020年6月30日止六个月期间(除特别注明外, 金额单位均为人民币百万元)

## 六 财务报表项目附注(续)

### 17 资产减值准备(续)

17.2 (2)如下列示了买入返售金融资产截至2020年6月30日止6个月期间以及2019年度由于上述因素变动而对减值准备产生的影响:

截至2020年6月30日, 本集团的买入返售金融资产未发生减值阶段的转移, 减值准备变动的原因因为新增源生或购入、重新计量和终止确认或结清。

合并及银行	2019年度			总计
	第1阶段 12个月 预期信用损失	第2阶段 整个存续期 预期信用损失	第3阶段 整个存续期 预期信用损失	
<b>2019年1月1日的减值准备</b>	822	—	—	822
影响损益的变动				
转移至第一阶段	—	—	—	—
转移至第二阶段	(7)	7	—	—
转移至第三阶段	—	—	—	—
由阶段转移导致的预期信用 损失变化	—	433	—	433
终止确认或结清	(815)	—	—	(815)
新增源生或购入的金融资产	451	—	—	451
重新计量	—	—	—	—
折现因素的释放	—	—	—	—
核销	—	—	—	—
<b>2019年12月31日的减值准备</b>	451	440	—	891

## 六 财务报表项目附注(续)

### 17 资产减值准备(续)

17.2 (3) 如下列示了债权投资截至2020年6月30日止6个月期间以及2019年度由于上述因素变动而对减值准备产生的影响:

截至2020年6月30日, 本集团的债权投资未发生减值阶段的转移, 减值准备变动的原因为新增源生或购入、重新计量、终止确认或结清和折现因素的释放。

合并及银行	2019年度			总计
	第1阶段 12个月 预期信用损失	第2阶段 整个存续期 预期信用损失	第3阶段 整个存续期 预期信用损失	
<b>2019年1月1日的减值准备</b>	2,520	4,079	10,381	16,980
影响损益的变动				
转移至第一阶段	—	—	—	—
转移至第二阶段	(404)	404	—	—
转移至第三阶段	(1)	(187)	188	—
由阶段转移导致的预期信用 损失变化	—	6,280	1,305	7,585
终止确认或结清	(1,001)	(906)	—	(1,907)
新增源生或购入的金融资产	1,676	—	—	1,676
重新计量	(174)	(184)	755	397
折现因素的释放	—	—	269	269
核销	—	—	—	—
<b>2019年12月31日的减值准备</b>	<b>2,616</b>	<b>9,486</b>	<b>12,898</b>	<b>25,000</b>



## 财务报表附注

截至2020年6月30日止六个月期间(除特别注明外, 金额单位均为人民币百万元)

## 六 财务报表项目附注(续)

### 17 资产减值准备(续)

17.2 (4)如下列示了其他债权投资截至2020年6月30日止6个月期间以及2019年度由于上述因素变动而对减值准备产生的影响:

截至2020年6月30日, 本集团的其他债权投资未发生减值阶段的转移, 减值准备变动的原因为新增源生或购入、重新计量和终止确认或结清。

合并及银行	2019年度			总计
	第1阶段 12个月 预期信用损失	第2阶段 整个存续期 预期信用损失	第3阶段 整个存续期 预期信用损失	
金融投资—其他债权投资				
<b>2019年1月1日的减值准备</b>	156	39	—	195
影响损益的变动				
转移至第一阶段	—	—	—	—
转移至第二阶段	(3)	3	—	—
转移至第三阶段	—	—	—	—
由阶段转移导致的预期信用 损失变化	—	10	—	10
终止确认或结清	(51)	(39)	—	(90)
新增源生或购入的金融资产	271	—	—	271
重新计量	9	—	—	9
折现因素的释放	—	—	—	—
核销	—	—	—	—
<b>2019年12月31日的减值准备</b>	<b>382</b>	<b>13</b>	<b>—</b>	<b>395</b>

17.2 (5)截至2020年6月30日和2019年12月31日, 本集团的存放同业款项、拆出资金未发生减值阶段的转移, 减值准备变动的原因为新增源生或购入、重新计量和终止确认或结清。

17.2 (6)截至2020年6月30日和2019年12月31日, 其他资产减值准备的变动不会对本集团的财务状况或经营成果产生重大影响。

## 六 财务报表项目附注(续)

## 17 资产减值准备(续)

17.3 (1) 如下列示了发放贷款和垫款截至2020年6月30日止6个月期间以及2019年度账面余额变动对减值准备的影响:

## (a) 企业贷款和垫款—以摊余成本计量的金融资产

合并及银行	截至2020年6月30日止6个月期间			总计
	第1阶段 12个月 预期信用损失	第2阶段 整个存续期 预期信用损失	第3阶段 整个存续期 预期信用损失	
企业贷款和垫款 —以摊余成本计量的金融资产				
2020年1月1日的账面余额	1,691,515	27,824	16,544	1,735,883
转移:				
转移至第一阶段	404	(404)	—	—
转移至第二阶段	(5,792)	5,813	(21)	—
转移至第三阶段	(2,997)	(6,714)	9,711	—
终止确认或结清	(566,363)	(9,183)	(5,965)	(581,511)
新增源生或购入的金融资产	676,780	—	—	676,780
核销	—	—	(1,106)	(1,106)
2020年6月30日的账面余额	1,793,547	17,336	19,163	1,830,046

## 财务报表附注

截至2020年6月30日止六个月期间(除特别注明外, 金额单位均为人民币百万元)

## 六 财务报表项目附注(续)

### 17 资产减值准备(续)

17.3 (1) 如下列示了发放贷款和垫款截至2020年6月30日止6个月期间以及2019年度账面余额变动对减值准备的影响:(续)

(a) 企业贷款和垫款—以摊余成本计量的金融资产(续)

合并及银行	2019年度			总计
	第1阶段 12个月 预期信用损失	第2阶段 整个存续期 预期信用损失	第3阶段 整个存续期 预期信用损失	
企业贷款和垫款 —以摊余成本计量的金融资产				
<b>2019年1月1日的账面余额</b>	1,388,491	25,502	13,497	1,427,490
转移:				
转移至第一阶段	325	(322)	(3)	—
转移至第二阶段	(15,143)	15,150	(7)	—
转移至第三阶段	(8,464)	(1,501)	9,965	—
终止确认或结清	(691,434)	(11,005)	(3,379)	(705,818)
新增源生或购入的金融资产	1,017,740	—	—	1,017,740
核销	—	—	(3,529)	(3,529)
<b>2019年12月31日的账面余额</b>	<b>1,691,515</b>	<b>27,824</b>	<b>16,544</b>	<b>1,735,883</b>

## 六 财务报表项目附注(续)

## 17 资产减值准备(续)

17.3 (1) 如下列示了发放贷款和垫款截至2020年6月30日止6个月期间以及2019年度账面余额变动对减值准备的影响:(续)

(b) 个人贷款和垫款—以摊余成本计量的金融资产

合并	截至2020年6月30日止6个月期间			总计
	第1阶段 12个月 预期信用损失	第2阶段 整个存续期 预期信用损失	第3阶段 整个存续期 预期信用损失	
个人贷款和垫款 —以摊余成本计量的金融资产				
2020年1月1日的账面余额	2,713,869	9,587	27,332	2,750,788
转移:				
转移至第一阶段	1,534	(1,405)	(129)	—
转移至第二阶段	(8,541)	8,883	(342)	—
转移至第三阶段	(8,391)	(3,122)	11,513	—
终止确认或结清	(502,197)	(2,491)	(3,307)	(507,995)
新增源生或购入的金融资产	800,622	—	—	800,622
核销	—	—	(4,994)	(4,994)
2020年6月30日的账面余额	2,996,896	11,452	30,073	3,038,421

## 财务报表附注

截至2020年6月30日止六个月期间(除特别注明外, 金额单位均为人民币百万元)

## 六 财务报表项目附注(续)

### 17 资产减值准备(续)

17.3 (1) 如下列示了发放贷款和垫款截至2020年6月30日止6个月期间以及2019年度账面余额变动对减值准备的影响:(续)

(b) 个人贷款和垫款—以摊余成本计量的金融资产(续)

银行	截至2020年6月30日止6个月期间			总计
	第1阶段 12个月 预期信用损失	第2阶段 整个存续期 预期信用损失	第3阶段 整个存续期 预期信用损失	
个人贷款和垫款 —以摊余成本计量的金融资产				
2020年1月1日的账面余额	2,685,561	8,580	26,332	2,720,473
转移:				
转移至第一阶段	1,510	(1,382)	(128)	—
转移至第二阶段	(7,458)	7,799	(341)	—
转移至第三阶段	(7,251)	(2,350)	9,601	—
终止确认或结清	(483,784)	(2,315)	(3,265)	(489,364)
新增源生或购入的金融资产	781,546	—	—	781,546
核销	—	—	(3,338)	(3,338)
2020年6月30日的账面余额	2,970,124	10,332	28,861	3,009,317

## 六 财务报表项目附注(续)

## 17 资产减值准备(续)

17.3 (1) 如下列示了发放贷款和垫款截至2020年6月30日止6个月期间以及2019年度账面余额变动对减值准备的影响:(续)

(b) 个人贷款和垫款—以摊余成本计量的金融资产(续)

合并	2019年度			总计
	第1阶段 12个月 预期信用损失	第2阶段 整个存续期 预期信用损失	第3阶段 整个存续期 预期信用损失	
个人贷款和垫款 —以摊余成本计量的金融资产				
<b>2019年1月1日的账面余额</b>	2,286,422	8,608	24,810	2,319,840
转移:				
转移至第一阶段	1,013	(697)	(316)	—
转移至第二阶段	(7,535)	7,656	(121)	—
转移至第三阶段	(14,631)	(2,251)	16,882	—
终止确认或结清	(673,698)	(3,729)	(6,003)	(683,430)
新增源生或购入的金融资产	1,122,298	—	—	1,122,298
核销	—	—	(7,920)	(7,920)
<b>2019年12月31日的账面余额</b>	<b>2,713,869</b>	<b>9,587</b>	<b>27,332</b>	<b>2,750,788</b>

## 财务报表附注

截至2020年6月30日止六个月期间(除特别注明外, 金额单位均为人民币百万元)

## 六 财务报表项目附注(续)

### 17 资产减值准备(续)

17.3 (1) 如下列示了发放贷款和垫款截至2020年6月30日止6个月期间以及2019年度账面余额变动对减值准备的影响:(续)

(b) 个人贷款和垫款—以摊余成本计量的金融资产(续)

银行	2019年度			总计
	第1阶段 12个月 预期信用损失	第2阶段 整个存续期 预期信用损失	第3阶段 整个存续期 预期信用损失	
个人贷款和垫款 —以摊余成本计量的金融资产				
<b>2019年1月1日的账面余额</b>	2,264,203	7,773	24,120	2,296,096
转移:				
转移至第一阶段	994	(679)	(315)	—
转移至第二阶段	(6,552)	6,673	(121)	—
转移至第三阶段	(12,574)	(1,661)	14,235	—
终止确认或结清	(658,186)	(3,526)	(5,801)	(667,513)
新增源生或购入的金融资产	1,097,676	—	—	1,097,676
核销	—	—	(5,786)	(5,786)
<b>2019年12月31日的账面余额</b>	<b>2,685,561</b>	<b>8,580</b>	<b>26,332</b>	<b>2,720,473</b>

## 六 财务报表项目附注(续)

## 17 资产减值准备(续)

17.3 (1) 如下列示了发放贷款和垫款截至2020年6月30日止6个月期间以及2019年度账面余额变动对减值准备的影响:(续)

(c) 以公允价值计量且其变动计入其他综合收益的发放贷款和垫款

合并及银行	截至2020年6月30日止6个月期间			总计
	第1阶段 12个月 预期信用损失	第2阶段 整个存续期 预期信用损失	第3阶段 整个存续期 预期信用损失	
以公允价值计量且其变动计入其他综合收益的发放贷款和垫款				
2020年1月1日的账面余额	483,981	3,336	198	487,515
转移:				
转移至第一阶段	—	—	—	—
转移至第二阶段	(3)	3	—	—
转移至第三阶段	—	—	—	—
终止确认或结清	(349,380)	(3,285)	(188)	(352,853)
新增源生或购入的金融资产	477,975	—	—	477,975
核销	—	—	—	—
2020年6月30日的账面余额	612,573	54	10	612,637



## 财务报表附注

截至2020年6月30日止六个月期间(除特别注明外, 金额单位均为人民币百万元)

## 六 财务报表项目附注(续)

### 17 资产减值准备(续)

17.3 (1) 如下列示了发放贷款和垫款截至2020年6月30日止6个月期间以及2019年度账面余额变动对减值准备的影响:(续)

(c) 以公允价值计量且其变动计入其他综合收益的发放贷款和垫款(续)

合并及银行	2019年度			总计
	第1阶段 12个月 预期信用损失	第2阶段 整个存续期 预期信用损失	第3阶段 整个存续期 预期信用损失	
以公允价值计量且其变动计入其他综合收益的发放贷款和垫款				
<b>2019年1月1日的账面余额</b>	526,672	—	—	526,672
转移:				
转移至第一阶段	—	—	—	—
转移至第二阶段	(3,336)	3,336	—	—
转移至第三阶段	(198)	—	198	—
终止确认或结清	(526,672)	—	—	(526,672)
新增源生或购入的金融资产	487,515	—	—	487,515
核销	—	—	—	—
<b>2019年12月31日的账面余额</b>	<b>483,981</b>	<b>3,336</b>	<b>198</b>	<b>487,515</b>

## 六 财务报表项目附注(续)

### 17 资产减值准备(续)

17.3 (2) 如下列示了买入返售金融资产截至2020年6月30日止6个月期间以及2019年度账面余额变动对减值准备的影响:

截至2020年6月30日, 本集团的买入返售金融资产未发生减值阶段的转移, 账面余额变动的原因因为新增源生或购入和终止确认或结清。

合并及银行	2019年度			总计
	第1阶段 12个月 预期信用损失	第2阶段 整个存续期 预期信用损失	第3阶段 整个存续期 预期信用损失	
2019年1月1日的账面余额	240,509	—	—	240,509
转移:				
转移至第一阶段	—	—	—	—
转移至第二阶段	(5,507)	5,507	—	—
转移至第三阶段	—	—	—	—
终止确认或结清	(235,002)	—	—	(235,002)
新增源生或购入的金融资产	142,778	—	—	142,778
核销	—	—	—	—
<b>2019年12月31日的账面余额</b>	<b>142,778</b>	<b>5,507</b>	<b>—</b>	<b>148,285</b>

## 财务报表附注

截至2020年6月30日止六个月期间(除特别注明外, 金额单位均为人民币百万元)

## 六 财务报表项目附注(续)

### 17 资产减值准备(续)

17.3 (3) 如下列示了债权投资截至2020年6月30日止6个月期间以及2019年度账面余额变动对减值准备的影响:

截至2020年6月30日, 本集团的债权投资未发生减值阶段的转移, 账面余额变动的原因为新增源生或购入和终止确认或结清。

合并及银行	2019年度			总计
	第1阶段 12个月 预期信用损失	第2阶段 整个存续期 预期信用损失	第3阶段 整个存续期 预期信用损失	
金融投资—债权投资				
2019年1月1日的账面余额	2,851,237	16,443	11,222	2,878,902
转移:				
转移至第一阶段	—	—	—	—
转移至第二阶段	(18,996)	18,996	—	—
转移至第三阶段	(376)	(1,535)	1,911	—
终止确认或结清	(468,528)	(6,854)	208	(475,174)
新增源生或购入的金融资产	756,416	—	—	756,416
核销	—	—	—	—
2019年12月31日的账面余额	3,119,753	27,050	13,341	3,160,144

## 六 财务报表项目附注(续)

### 17 资产减值准备(续)

17.3 (4) 如下列示了其他债权投资截至2020年6月30日止6个月期间以及2019年度账面余额变动对减值准备的影响:

截至2020年6月30日, 本集团的其他债权投资未发生减值阶段的转移, 账面余额变动的原因为新增源生或购入和终止确认或结清。

合并及银行	2019年度			总计
	第1阶段 12个月 预期信用损失	第2阶段 整个存续期 预期信用损失	第3阶段 整个存续期 预期信用损失	
金融投资—其他债权投资				
2019年1月1日的账面余额	183,053	297	—	183,350
转移:				
转移至第一阶段	—	—	—	—
转移至第二阶段	(100)	100	—	—
转移至第三阶段	—	—	—	—
终止确认或结清	(54,067)	(297)	—	(54,364)
新增源生或购入的金融资产	99,686	—	—	99,686
核销	—	—	—	—
2019年12月31日的账面余额	228,572	100	—	228,672

17.3 (5) 截至2020年6月30日和2019年12月31日, 本集团的存放同业款项和拆出资金未发生减值阶段的转移, 账面余额变动的原因为新增源生或购入和终止确认或结清。

## 财务报表附注

截至2020年6月30日止六个月期间(除特别注明外, 金额单位均为人民币百万元)

## 六 财务报表项目附注(续)

### 18 向中央银行借款

	合并及银行	
	2020年 6月30日	2019年 12月31日
合计	<b>10,721</b>	—

于2020年6月30日, 向中央银行借款为本行向中国人民银行借入的专项扶贫及疫情防控再贷款。

### 19 同业及其他金融机构存放款项

	合并		银行	
	2020年 6月30日	2019年 12月31日	2020年 6月30日	2019年 12月31日
银行	<b>17,922</b>	20,137	<b>17,922</b>	20,137
非银行金融机构	<b>51,992</b>	27,115	<b>57,373</b>	35,878
合计	<b>69,914</b>	47,252	<b>75,295</b>	56,015

### 20 拆入资金

	合并		银行	
	2020年 6月30日	2019年 12月31日	2020年 6月30日	2019年 12月31日
银行	<b>49,825</b>	25,796	<b>34,156</b>	7,948
合计	<b>49,825</b>	25,796	<b>34,156</b>	7,948

## 六 财务报表项目附注(续)

### 21 卖出回购金融资产款

卖出回购金融资产款按对应担保物列示如下:

	合并及银行	
	2020年 6月30日	2019年 12月31日
债券	89,766	64,010
票据	27,648	34,648
合计	117,414	98,658

本集团于卖出回购交易中用作抵押物的担保物在附注七、2“或有事项及承诺—抵质押资产”中披露。

### 22 吸收存款

	合并及银行	
	2020年 6月30日	2019年 12月31日
活期存款		
—公司客户	868,686	771,034
—个人客户	2,621,805	2,701,369
小计	3,490,491	3,472,403
定期存款		
—公司客户	389,688	357,931
—个人客户	5,982,586	5,481,019
小计	6,372,274	5,838,950

## 财务报表附注

截至2020年6月30日止六个月期间(除特别注明外, 金额单位均为人民币百万元)

## 六 财务报表项目附注(续)

### 22 吸收存款(续)

	合并及银行	
	2020年 6月30日	2019年 12月31日
结构性存款 — 个人客户	673	926
其他存款	3,145	1,787
合计	9,866,583	9,314,066

于2020年6月30日, 本集团吸收存款中包含存入保证金人民币389.31亿元(2019年12月31日: 349.08亿元)。

### 23 应付职工薪酬

	注释	合并		银行	
		2020年 6月30日	2019年 12月31日	2020年 6月30日	2019年 12月31日
应付短期薪酬	(1)	11,989	12,107	11,873	12,037
应付设定提存计划	(2)	1,111	1,309	1,111	1,295
应付补充退休福利和内部退养福利	(3)	624	630	624	630
合计		13,724	14,046	13,608	13,962

## 六 财务报表项目附注(续)

## 23 应付职工薪酬(续)

## (1) 应付短期薪酬

合并	截至2020年6月30日止6个月期间			期末余额
	期初余额	本期增加	本期减少	
工资、奖金、津贴和补贴	10,459	16,524	(16,937)	10,046
职工福利费	—	739	(739)	—
社会保险费	91	1,029	(943)	177
其中：医疗保险费	88	972	(889)	171
生育保险费	2	36	(35)	3
工伤保险费	1	21	(19)	3
住房公积金	14	1,683	(1,657)	40
工会经费和职工教育经费	1,543	558	(375)	1,726
其他	—	11	(11)	—
合计	12,107	20,544	(20,662)	11,989

银行	截至2020年6月30日止6个月期间			期末余额
	期初余额	本期增加	本期减少	
工资、奖金、津贴和补贴	10,394	16,337	(16,791)	9,940
职工福利费	—	737	(737)	—
社会保险费	91	1,023	(937)	177
其中：医疗保险费	88	967	(884)	171
生育保险费	2	35	(34)	3
工伤保险费	1	21	(19)	3
住房公积金	14	1,670	(1,644)	40
工会经费和职工教育经费	1,538	551	(373)	1,716
其他	—	11	(11)	—
合计	12,037	20,329	(20,493)	11,873



## 财务报表附注

截至2020年6月30日止六个月期间(除特别注明外, 金额单位均为人民币百万元)

## 六 财务报表项目附注(续)

### 23 应付职工薪酬(续)

#### (1) 应付短期薪酬(续)

合并	2019年			年末余额
	年初余额	本年增加	本年减少	
工资、奖金、津贴和补贴	7,086	35,140	(31,767)	10,459
职工福利费	—	2,083	(2,083)	—
社会保险费	68	2,612	(2,589)	91
其中: 医疗保险费	65	2,396	(2,373)	88
生育保险费	2	155	(155)	2
工伤保险费	1	61	(61)	1
住房公积金	15	3,183	(3,184)	14
工会经费和职工教育经费	1,276	1,301	(1,034)	1,543
其他	—	28	(28)	—
合计	8,445	44,347	(40,685)	12,107

银行	2019年			年末余额
	年初余额	本年增加	本年减少	
工资、奖金、津贴和补贴	7,042	34,826	(31,474)	10,394
职工福利费	—	2,075	(2,075)	—
社会保险费	67	2,599	(2,575)	91
其中: 医疗保险费	64	2,385	(2,361)	88
生育保险费	2	154	(154)	2
工伤保险费	1	60	(60)	1
住房公积金	16	3,162	(3,164)	14
工会经费和职工教育经费	1,274	1,287	(1,023)	1,538
其他	—	28	(28)	—
合计	8,399	43,977	(40,339)	12,037

## 六 财务报表项目附注(续)

## 23 应付职工薪酬(续)

## (2) 应付设定提存计划

合并	截至2020年6月30日止6个月期间			期末余额
	期初余额	本期增加	本期减少	
基本养老保险	95	1,327	(1,169)	253
失业保险费	4	36	(30)	10
年金计划	1,210	748	(1,110)	848
合计	1,309	2,111	(2,309)	1,111

银行	截至2020年6月30日止6个月期间			期末余额
	期初余额	本期增加	本期减少	
基本养老保险	95	1,321	(1,163)	253
失业保险费	4	36	(30)	10
年金计划	1,196	743	(1,091)	848
合计	1,295	2,100	(2,284)	1,111

## 财务报表附注

截至2020年6月30日止六个月期间(除特别注明外, 金额单位均为人民币百万元)

## 六 财务报表项目附注(续)

### 23 应付职工薪酬(续)

#### (2) 应付设定提存计划(续)

合并	2019年			年末余额
	年初余额	本年增加	本年减少	
基本养老保险	112	4,441	(4,458)	95
失业保险费	4	112	(112)	4
年金计划	606	1,121	(517)	1,210
合计	722	5,674	(5,087)	1,309

银行	2019年			年末余额
	年初余额	本年增加	本年减少	
基本养老保险	112	4,419	(4,436)	95
失业保险费	4	111	(111)	4
年金计划	601	1,113	(518)	1,196
合计	717	5,643	(5,065)	1,295

#### (3) 应付补充退休福利和内部退养福利

离退休及内退人员福利义务为本集团按照精算“预期单位成本法”计算确认的补充退休福利和内退福利负债, 其在资产负债表内确认的净负债变动情况列示如下:

合并及银行	2020年6月30日	2019年12月31日
期/年初余额	630	531
利息费用	11	18
精算损益	—	110
计入损益	—	—
计入其他综合收益	—	110
已支付福利	(17)	(29)
期/年末余额	624	630

## 六 财务报表项目附注(续)

### 23 应付职工薪酬(续)

#### (3) 应付补充退休福利和内部退养福利(续)

精算所使用的主要假设如下:

	2020年6月30日	2019年12月31日
折现率—退休福利计划	3.50%	3.50%
折现率—内退福利计划	2.50%	2.75%
平均医疗费用年增长率	8.00%	8.00%
退休人员费用年增长率	3%及0%	3%及0%
内退人员费用年增长率	6%、3%及0%	6%、3%及0%
正常退休年龄		
— 男性	60	60
— 女性	55、50	55、50

2020年6月30日及2019年12月31日未来死亡率的假设均是基于2016年12月28日发布的中国人身保险业经验生命表(2010—2013年)确定的。

于2020年6月30日, 本集团上述应付职工薪酬期末余额中均无属于拖欠性质的余额(2019年12月31日: 无)。

## 财务报表附注

截至2020年6月30日止六个月期间(除特别注明外, 金额单位均为人民币百万元)

## 六 财务报表项目附注(续)

### 24 应交税费

	合并		银行	
	2020年 6月30日	2019年 12月31日	2020年 6月30日	2019年 12月31日
企业所得税	<b>3,113</b>	8,974	<b>3,013</b>	8,522
增值税	<b>2,763</b>	3,109	<b>2,732</b>	3,095
城市维护建设税	<b>230</b>	240	<b>227</b>	239
教育费附加	<b>163</b>	170	<b>161</b>	169
其他	<b>260</b>	438	<b>257</b>	422
合计	<b>6,529</b>	12,931	<b>6,390</b>	12,447

### 25 应付债券

	注释	合并及银行	
		2020年 6月30日	2019年 12月31日
应付二级资本债券	(1)	<b>76,762</b>	76,158
应付同业存单	(2)	<b>46,361</b>	20,821
合计		<b>123,123</b>	96,979

## 六 财务报表项目附注(续)

### 25 应付债券(续)

#### (1) 应付二级资本债券

	注释	合并及银行	
		2020年 6月30日	2019年 12月31日
10年期固定利率二级资本债券	(i)	25,891	25,330
10年期固定利率二级资本债券	(ii)	30,644	30,151
10年期固定利率二级资本债券	(iii)	20,227	20,677
合计		76,762	76,158

(i) 经中国银保监会和中国人民银行批准, 本集团于2015年9月发行10年期固定利率二级资本债券, 面值为人民币250亿元, 票面年利率为4.50%, 每年付息一次。在得到中国银保监会批准且满足发行文件中约定的赎回条件的情况下, 本集团有权选择于2020年9月按面值部分或全额赎回该债券。如本集团不行使赎回权, 则自2020年9月起, 票面年利率维持4.50%不变。

(ii) 经中国银保监会和中国人民银行批准, 本集团于2016年10月发行10年期固定利率二级资本债券, 面值为人民币300亿元, 票面年利率为3.30%, 每年付息一次。在得到中国银保监会批准且满足发行文件中约定的赎回条件的情况下, 本集团有权选择于2021年10月按面值部分或全额赎回该债券。如本集团不行使赎回权, 则自2021年10月起, 票面年利率维持3.30%不变。

(iii) 经中国银保监会和中国人民银行批准, 本集团于2017年3月发行10年期固定利率二级资本债券, 面值为人民币200亿元, 票面年利率为4.50%, 每年付息一次。在得到中国银保监会批准且满足发行文件中约定的赎回条件的情况下, 本集团有权选择于2022年3月按面值部分或全额赎回该债券。如本集团不行使赎回权, 则自2022年3月起, 票面年利率维持4.50%不变。

上述债券具有二级资本工具的减记特征, 当发生发行文件中约定的监管触发事件时, 本集团有权对上述债券的本金进行全额减记, 任何尚未支付的累积应付利息亦将不再支付。依据中国银保监会相关规定, 上述二级资本债券符合合格二级资本工具条件。

(2) 截至2020年6月30日止6个月期间, 本集团共发行总面值为人民币274.30亿元(2019年: 人民币533.70亿元)的同业存单, 已发行同业存单原始期限为一个月至一年, 年利率区间为1.33% - 3.05%(2019年: 2.40% - 3.05%)。于2020年6月30日, 本集团发行的尚未到期的同业存单面值总额为人民币466.10亿元(2019年12月31日: 人民币212.10亿元)。

## 财务报表附注

截至2020年6月30日止六个月期间(除特别注明外, 金额单位均为人民币百万元)

## 六 财务报表项目附注(续)

### 26 租赁负债

	合并	
	2020年 6月30日	2019年 12月31日
租赁付款额的净现值	8,534	8,060
利息调整	167	336
总计	8,701	8,396

	银行	
	2020年 6月30日	2019年 12月31日
租赁付款额的净现值	8,474	7,999
利息调整	167	336
总计	8,641	8,335

## 六 财务报表项目附注(续)

## 27 其他负债

	注释	合并	
		2020年 6月30日	2019年 12月31日
代理业务负债		12,615	17,594
预计负债	(1)	10,292	9,658
应付股利		6,740	—
待结算及清算款项		6,701	1,961
继续涉入负债(附注七、7(2))		2,871	2,372
长期不动存款		2,280	2,150
应付邮政集团及其他关联方(附注九、3.1(9))		1,801	2,231
合同负债		1,723	1,462
应付工程款		941	1,079
应解汇兑款		893	915
其他		7,906	9,216
合计		54,763	48,638



## 财务报表附注

截至2020年6月30日止六个月期间(除特别注明外, 金额单位均为人民币百万元)

## 六 财务报表项目附注(续)

### 27 其他负债(续)

	注释	银行	
		2020年 6月30日	2019年 12月31日
代理业务负债		<b>12,615</b>	17,594
预计负债	(1)	<b>10,292</b>	9,658
应付股利		<b>6,740</b>	—
待结算及清算款项		<b>6,699</b>	1,952
继续涉入负债(附注七、7(2))		<b>2,871</b>	2,372
长期不动存款		<b>2,280</b>	2,150
应付邮政集团及其他关联方(附注九、3.1(9))		<b>1,801</b>	2,231
合同负债		<b>1,723</b>	1,462
应付工程款		<b>929</b>	1,061
应解汇兑款		<b>893</b>	915
其他		<b>8,144</b>	9,093
合计		<b>54,987</b>	48,488

## 六 财务报表项目附注(续)

## 27 其他负债(续)

## (1) 预计负债

	注释	合并及银行		
		截至2020年6月30日止六个月期间		
		期初账面余额	本期计提/(转回)	期末账面余额
担保及承诺	(i)	2,260	998	3,258
案件诉讼及其他	(ii)	7,398	(364)	7,034
合计		9,658	634	10,292

	注释	合并及银行		
		2019年度		
		年初账面余额	本年转回	年末账面余额
担保及承诺	(i)	2,694	(434)	2,260
案件诉讼及其他	(ii)	8,593	(1,195)	7,398
合计		11,287	(1,629)	9,658

## 财务报表附注

截至2020年6月30日止六个月期间(除特别注明外, 金额单位均为人民币百万元)

## 六 财务报表项目附注(续)

### 27 其他负债(续)

(1) 预计负债(续)

(i) 担保及承诺

合并及银行 担保及承诺	截至2020年6月30日止6个月期间			总计
	第1阶段 12个月 预期信用损失	第2阶段 整个存续期 预期信用损失	第3阶段 整个存续期 预期信用损失	
<b>2020年1月1日的预计负债</b>	<b>2,254</b>	<b>6</b>	<b>—</b>	<b>2,260</b>
影响损益的变动				
转移至第一阶段	—	—	—	—
转移至第二阶段	—	—	—	—
转移至第三阶段	—	—	—	—
由阶段转移导致的预期信用损失变化	—	—	—	—
终止确认或结清	(281)	(6)	—	(287)
新增源生或购入的金融资产	765	—	—	765
重新计量	520	—	—	520
<b>2020年6月30日的预计负债</b>	<b>3,258</b>	<b>—</b>	<b>—</b>	<b>3,258</b>

合并及银行 担保及承诺	2019年度			总计
	第1阶段 12个月 预期信用损失	第2阶段 整个存续期 预期信用损失	第3阶段 整个存续期 预期信用损失	
<b>2019年1月1日的预计负债</b>	<b>2,507</b>	<b>137</b>	<b>50</b>	<b>2,694</b>
影响损益的变动				
转移至第一阶段	—	—	—	—
转移至第二阶段	(5)	5	—	—
转移至第三阶段	—	—	—	—
由阶段转移导致的预期信用损失变化	—	—	—	—
终止确认或结清	(1,166)	(136)	(50)	(1,352)
新增源生或购入的金融资产	1,020	—	—	1,020
重新计量	(102)	—	—	(102)
<b>2019年12月31日的预计负债</b>	<b>2,254</b>	<b>6</b>	<b>—</b>	<b>2,260</b>

(ii) 于2020年6月30日及2019年12月31日, 本集团根据预计可能的经济利益流出的最佳估计确认相应预计负债。

## 六 财务报表项目附注(续)

## 28 股本及其他权益工具

## 28.1 股本

	2020年6月30日	
	股份数(百万)	名义金额
境内上市(A股)	67,123	67,123
境外上市(H股)	19,856	19,856
合计	86,979	86,979

	2019年12月31日	
	股份数(百万)	名义金额
境内上市(A股)	66,347	66,347
境外上市(H股)	19,856	19,856
合计	86,203	86,203

A股是指境内上市的以人民币认购和交易的普通股股票, H股是指获准在香港上市的以人民币标明面值、以港币认购和交易的股票。

本行发行的所有H股和A股均为普通股, 每股面值人民币1.00元, 享有同等权益。

经中国银保监会《中国银保监会关于邮储银行首次公开发行A股股票并上市和修改公司章程的批复》(银保监复[2019]565号)和中国证券监督管理委员会《关于核准中国邮政储蓄银行股份有限公司首次公开发行股票批复》(证监许可[2019]1991号文)核准, 本行于2019年12月完成首次公开发行51.72亿股A股股票工作(不含超额配售)。本次初始发行A股股票每股面值为人民币1.00元, 发行价格为每股人民币5.50元。募集资金净额为人民币280.01亿元, 其中股本人民币51.72亿元, 资本公积人民币228.29亿元。

## 财务报表附注

截至2020年6月30日止六个月期间(除特别注明外, 金额单位均为人民币百万元)

## 六 财务报表项目附注(续)

### 28 股本及其他权益工具(续)

#### 28.1 股本(续)

普华永道中天会计师事务所(特殊普通合伙)对上述首次公开发行人民币普通股(A股)所募集股本进行了验证, 并出具了普华永道中天验字(2019)第0657号验资报告。

联席主承销商于2020年1月行使超额配售选择权, 超额配售发行7.76亿股A股股票, 每股面值为人民币1.00元, 发行价格为每股人民币5.50元。募集资金净额为人民币42.05亿元, 其中股本人民币7.76亿元, 资本公积人民币34.29亿元。

普华永道中天会计师事务所(特殊普通合伙)对上述超额配售人民币普通股(A股)所募集股本进行了验证, 并出具了普华永道中天验字(2020)第0015号验资报告。

于2020年6月30日, 本行普通股股份总数为869.79亿股, 其中有限售条件股632.44亿股, 无限售条件股237.35亿股, 限售期为一年或三年(于2019年12月31日, 本行限售条件股为633.73亿股)。

## 六 财务报表项目附注(续)

### 28 股本及其他权益工具(续)

#### 28.2 其他权益工具

##### (1) 期末发行在外的优先股情况表

发行在外的金融工具	发行时间	会计分类	初始 股息率	发行 价格	数量 (百万股)	金额(百万)		转股条件	到期日	转换情况
						原币(美元)	(折合人民币)			
境外优先股	2017年9月27日	权益工具	4.50%	20美元/股	362.5	7,250	47,989	强制转股	无到期日	未发生转换
减: 发行费用								(120)		
账面价值								47,869		

于2017年9月27日, 本集团按面值完成了美元72.50亿境外优先股的发行, 折合人民币479.89亿元。于2020年6月30日, 本集团发行优先股扣除直接发行费用后的余额为人民币478.69亿元(2019年12月31日: 478.69亿元)。

主要条款:

##### (a) 股息

在本次境外优先股发行后的一定时期内采用相同股息率, 随后每隔5年重置一次(该股息率由基准利率加上固定溢价确定)。固定溢价为该次境外优先股发行时股息率与基准利率之间的差值, 且在存续期内保持不变。股息每一年度支付一次。

##### (b) 股息发放条件

在确保资本充足率满足相关监管机构要求的前提下, 本行在依法弥补亏损、提取法定公积金和一般准备后, 有可分配税后利润的情况下, 可以向境外优先股股东分配股息, 且优先于普通股股东分配股息。在任何情况下, 经股东大会审议通过后, 本行有权取消全部或部分已计划在付息日派发的股息, 且不构成违约事件。

## 财务报表附注

截至2020年6月30日止六个月期间(除特别注明外, 金额单位均为人民币百万元)

## 六 财务报表项目附注(续)

### 28 股本及其他权益工具(续)

#### 28.2 其他权益工具(续)

##### (1) 期末发行在外的优先股情况表(续)

##### (c) 股息制动机制

如本行全部或部分取消本次优先股的派息, 直至恢复全额支付股息前, 本行将不会向普通股股东分配利润。

##### (d) 强制转股条件

当其他一级资本工具触发事件发生时, 即核心一级资本充足率降至5.125%(或以下)时, 本行有权在无需获得本次境外优先股股东同意的情况下将届时已发行且存续的本次境外优先股按照总金额全部或部分转为H股普通股, 并使本行的核心一级资本充足率恢复到5.125%以上; 当本次境外优先股转换为H股普通股后, 任何条件下不再被恢复为优先股。

当二级资本工具触发事件发生时, 本行有权在无需获得本次境外优先股股东同意的情况下将届时已发行且存续的本次境外优先股按照总金额全部转为H股普通股。当境外优先股转换为H股普通股后, 任何条件下不再被恢复为优先股。其中, 二级资本工具触发事件是指以下两种情形的较早发生者: (1)中国银行业监督管理委员会认定若不进行转股或减记, 本行将无法生存。(2)相关部门认定若不进行公共部门注资或提供同等效力的支持, 本行将无法生存。

##### (e) 清偿顺序及清算方法

在本行发生清算时, 境外优先股股东的受偿顺序如下: 在本行所有债务(包括任何二级资本工具)以及本行发行或担保的、受偿顺序在或明文规定在境外优先股之前的义务的持有人之后; 所有境外优先股股东的受偿顺序相同, 彼此之间不存在优先性, 并与具有同等受偿顺序的义务的持有人的受偿顺序相同; 以及在普通股股东之前。

##### (f) 赎回条款

境外优先股为永久存续, 不设到期日。在取得中国银保监会批准并满足赎回条件的前提下, 本行有权在第一个赎回日以及后续任何股息支付日赎回全部或部分境外优先股, 直至全部被赎回或转股。境外优先股的赎回价格为发行价格加当期已宣告但尚未支付的股息。

境外美元优先股的第一个赎回日为发行结束之日起5年后。

## 六 财务报表项目附注(续)

### 28 股本及其他权益工具(续)

#### 28.2 其他权益工具(续)

##### (1) 期末发行在外的优先股情况表(续)

###### (g) 股息的设定机制

境外优先股采取非累积股息支付方式, 即未向优先股股东足额派发的股息的差额部分, 不累积到下一计息年度。境外优先股的股东按照约定的股息率分配股息后, 不再与普通股股东一起参加剩余利润分配。境外优先股股东优先于普通股股东分配股息。

本行以现金形式支付境外优先股股息, 计息本金为届时已发行且存续的相应期次境外优先股总金额(即相应期次境外优先股发行价格与届时已发行且存续的相应期次境外优先股发行股数的乘积)。

##### (2) 发行在外的优先股变动情况表

截至2020年6月30日止6个月, 发行在外优先股数量及金额未发生变动(2019年: 无变动)。

##### (3) 期末发行在外的永续债情况表

发行在外的金融工具	发行时间	会计分类	初始 利率	发行 价格	数量 (百万张) 币种	金额 (百万元) 到期日	赎回/减记 情况
无固定期限资本债券	2020年3月16日	权益工具	3.69%	100元/张	800 人民币	80,000 无到期日	无
减: 发行费用						(11)	
账面价值						79,989	



## 财务报表附注

截至2020年6月30日止六个月期间(除特别注明外, 金额单位均为人民币百万元)

## 六 财务报表项目附注(续)

### 28 股本及其他权益工具(续)

#### 28.2 其他权益工具(续)

##### (3) 期末发行在外的永续债情况表(续)

主要条款:

##### (a) 有条件赎回权

本行自发行之日起5年后, 有权于每年付息日(含发行之日后第5年付息日)全部或部分赎回无固定期限资本债券。在债券发行后, 如发生不可预计的监管规则变化导致债券不再计入其他一级资本, 本行有权全部而非部分地赎回债券。

本行须在得到银保监会批准并满足下述条件的前提下行使赎回权:(1)使用同等或更高质量的资本工具替换被赎回的工具, 并且只有在收入能力具备可持续性的条件下才能实施资本工具的替换;(2)或者行使赎回权后的资本水平仍明显高于银保监会规定的监管资本要求。

##### (b) 受偿顺序

无固定期限资本债券的受偿顺序在存款人、一般债权人和处于高于债券顺位的次级债务之后, 本行股东持有的所有类别股份之前; 债券与本行其他偿还顺序相同的其他一级资本工具同顺位受偿。如《中华人民共和国破产法》后续修订或相关法律法规对本行适用的债务受偿顺序另行约定的, 以相关法律法规规定为准。

##### (c) 减记条款

当无法生存触发事件发生时, 本行有权在无需获得无固定期限资本债券持有人同意的情况下, 将债券的本金进行部分或全部减记。债券按照存续票面金额在设有同一触发事件的所有其他一级资本工具存续票面总金额中所占的比例进行减记。无法生存触发事件是指以下两种情形的较早发生者:(1)银保监会认定若不进行减记, 本行将无法生存;(2)相关部门认定若不进行公共部门注资或提供同等效力的支持, 本行将无法生存。减记部分不可恢复。

触发事件发生日指银保监会或相关部门认为触发事件已发生, 并且向本行发出通知, 同时发布公告的日期。

触发事件发生后两个工作日内, 本行将就触发事件的具体情况、无固定期限资本债券将被减记的金额、减记金额的计算方式、减记的执行日以及减记执行程序予以公告, 并通知债券持有人。

## 六 财务报表项目附注(续)

### 28 股本及其他权益工具(续)

#### 28.2 其他权益工具(续)

##### (3) 期末发行在外的永续债情况表(续)

###### (d) 票面利率

无固定期限资本债券采用分阶段调整的票面利率, 自发行缴款截止日起每5年为一个票面利率调整期, 在一个票面利率调整期内以约定的相同票面利率支付利息。发行时的票面利率通过簿记建档、集中配售的方式确定。债券票面利率包括基准利率和固定利差两个部分。

###### (e) 利息发放

本行有权取消全部或部分无固定期限资本债券派息, 且不构成违约事件, 本行在行使该项权利时将充分考虑债券持有人的利益。本行可以自由支配取消的债券利息用于偿付其他到期债务。取消全部或部分债券派息除构成对普通股的股息分配限制以外, 不构成对本行的其他限制。若取消全部或部分债券派息, 需由股东大会审议批准, 并及时通知投资者。

如本行全部或部分取消无固定期限资本债券的派息, 自股东大会决议通过次日起, 直至决定重新开始向债券持有人全额派息前, 本行将不会向普通股股东进行收益分配。对普通股股东停止收益分配, 不会构成本行取消派息自主权的限制, 也不会对本行补充资本造成影响。

无固定期限资本债券派息必须来自于可分配项目, 且派息不与本行自身评级挂钩, 也不随着本行未来评级变化而调整。债券采取非累积利息支付方式, 即未向债券持有人足额派息的差额部分, 不累积到下一计息年度。债券不含有利率跳升机制及其他赎回激励。

## 财务报表附注

截至2020年6月30日止六个月期间(除特别注明外, 金额单位均为人民币百万元)

## 六 财务报表项目附注(续)

### 28 股本及其他权益工具(续)

#### 28.2 其他权益工具(续)

##### (4) 发行在外的永续债变动情况表

发行在外的金融工具	2020年1月1日		本期增加		2020年6月30日	
	数量 (百万张)	账面价值 (百万元)	数量 (百万张)	账面价值 (百万元)	数量 (百万张)	账面价值 (百万元)
无固定期限资本债券	—	—	800	79,989	800	79,989

##### (5) 归属于权益工具持有者的相关信息

项目	合并	
	2020年6月30日	2019年12月31日
1. 归属于母公司股东的权益	<b>640,689</b>	543,867
(1) 归属于母公司普通股持有者的权益	<b>512,831</b>	495,998
(2) 归属于母公司其他权益持有者的权益	<b>127,858</b>	47,869
其中: 净利润	<b>2,584</b>	2,501
当年已分配股利	<b>2,584</b>	2,501
2. 归属于少数股东的权益	<b>1,027</b>	1,012
(1) 归属于普通股少数股东的权益	<b>1,027</b>	1,012
(2) 归属于少数股东优先股持有者的权益	—	—

项目	银行	
	2020年6月30日	2019年12月31日
1. 归属于本行股东的权益	<b>639,966</b>	543,533
(1) 归属于本行普通股持有者的权益	<b>592,097</b>	495,664
(2) 归属于本行其他权益持有者的权益	<b>47,869</b>	47,869

## 六 财务报表项目附注(续)

## 29 资本公积

	注释	合并		银行	
		2020年 6月30日	2019年 12月31日	2020年 6月30日	2019年 12月31日
银行股份制改制净资产评估增值		3,448	3,448	3,448	3,448
战略投资者股本溢价		33,536	33,536	33,536	33,536
公开发行H股本溢价		37,675	37,675	37,675	37,675
对控股子公司股权比例变动	(1)	(11)	(11)	—	—
公开发行A股本溢价	(2)	26,258	22,829	26,258	22,829
合计		100,906	97,477	100,917	97,488

- (1) 本行对中邮消费金融于2018年1月18日完成增资人民币15亿元, 增资后本行持股比例由61.5%增加至70.5%, 新增的长期股权投资与按新增持股比例计算应享有子公司的净资产份额产生的差额冲减资本公积0.11亿元。
- (2) 本行于2019年12月在上海证券交易所完成首次公开发行51.72亿股A股股票(不含超额配售)。本次初始发行A股股票每股面值为人民币1.00元, 发行价格为每股人民币5.50元。联席主承销商于2020年1月行使超额配售选择权, 超额配售发行7.76亿股A股股票, 每股面值为人民币1.00元, 发行价格为每股人民币5.50元。本行初始发行A股股票及超额配售最终募集资金净额为人民币322.06亿元。其中股本人民币59.48亿元, 资本公积人民币262.58亿元。

## 财务报表附注

截至2020年6月30日止六个月期间(除特别注明外, 金额单位均为人民币百万元)

## 六 财务报表项目附注(续)

### 30 盈余公积

	合并及银行	
	截至2020年 6月30日止 6个月期间	2019年度
期/年初余额	36,439	30,371
本期/年计提	—	6,068
期/年末余额	36,439	36,439

根据《中华人民共和国公司法》及本行章程, 本行按照年度税后净利润的10%提取法定盈余公积金。当法定盈余公积金累计达到注册资本的50%以上时, 可不再提取。

### 31 一般风险准备

	合并		银行	
	截至2020年 6月30日止 6个月期间	2019年度	截至2020年 6月30日止 6个月期间	2019年度
期/年初余额	116,129	103,959	116,116	103,950
本期/年计提	—	12,170	—	12,166
期/年末余额	116,129	116,129	116,116	116,116

本行根据财政部2012年3月30日颁布的《金融企业准备金计提管理办法》计提一般风险准备。根据该办法, 一般风险准备余额不应低于风险资产年末余额的1.5%。

## 六 财务报表项目附注(续)

## 32 未分配利润

	注释	合并	
		截至2020年 6月30日止 6个月期间	2019年度
期/年初未分配利润		<b>157,431</b>	132,933
加: 净利润		<b>33,658</b>	60,933
可供分配利润		<b>191,089</b>	193,866
减: 提取法定盈余公积		—	(6,068)
提取一般风险准备		—	(12,170)
分配普通股股利	(1)	<b>(18,283)</b>	(15,696)
分配优先股股利	(2)	<b>(2,584)</b>	(2,501)
期/年末未分配利润		<b>170,222</b>	157,431

## 财务报表附注

截至2020年6月30日止六个月期间(除特别注明外, 金额单位均为人民币百万元)

## 六 财务报表项目附注(续)

### 32 未分配利润(续)

	注释	银行 截至2020年 6月30日止 6个月期间	2019年度
期/年初未分配利润		<b>157,099</b>	132,846
加: 净利润		<b>33,268</b>	60,684
可供分配利润		<b>190,367</b>	193,530
减: 提取法定盈余公积		—	(6,068)
提取一般风险准备		—	(12,166)
分配普通股股利	(1)	<b>(18,283)</b>	(15,696)
分配优先股股利	(2)	<b>(2,584)</b>	(2,501)
期/年末未分配利润		<b>169,500</b>	157,099

- (1) 本行于2020年5月经2019年年度股东大会决议, 批准以每10股派发人民币2.102元(含税)向股权登记日登记在册的全部普通股股东派发2019年度现金股利182.83亿元(含税)。本行已于2020年6月派发上述A股现金股利, 于2020年7月派发上述H股现金股利。

本行于2019年5月经2018年年度股东大会决议, 批准以每10股派发人民币1.937元(含税)向股权登记日登记在册的全部普通股股东派发2018年度现金股利156.96亿元(含税)。本行已于2019年7月派发上述现金股利。

- (2) 于2020年5月, 本行董事会审议通过向境外优先股股东支付股息事宜。按照境外优先股条款和条件确定的第一个重置日前的初始股息率4.50%(税后)计算, 发放股息共计人民币25.84亿元(含税)。本行将于2020年9月派发上述现金股利。

于2019年5月, 本行董事会审议通过向境外优先股股东支付股息事宜。按照境外优先股条款和条件确定的第一个重置日前的初始股息率4.50%(税后)计算, 发放股息共计人民币25.01亿元(含税)。本行已于2019年9月派发上述现金股利。

## 六 财务报表项目附注(续)

## 33 利息净收入

	合并	
	截至2020年 6月30日止 6个月期间	截至2019年 6月30日止 6个月期间
利息收入		
存放中央银行款项	8,592	8,857
存放同业款项	427	1,527
拆出资金	6,251	6,442
买入返售金融资产	1,434	2,615
发放贷款和垫款	122,333	108,014
其中: 企业贷款和垫款	45,119	43,075
个人贷款和垫款	77,214	64,939
金融投资		
债权投资	57,633	59,295
其他债权投资	4,652	3,547
小计	201,322	190,297
利息支出		
向中央银行借款	(38)	—
同业及其他金融机构存放款项	(408)	(446)
拆入资金	(556)	(685)
卖出回购金融资产款	(847)	(864)
吸收存款	(74,644)	(67,679)
应付债券	(1,875)	(1,541)
小计	(78,368)	(71,215)
利息净收入	122,954	119,082



## 财务报表附注

截至2020年6月30日止六个月期间(除特别注明外, 金额单位均为人民币百万元)

### 六 财务报表项目附注(续)

#### 33 利息净收入(续)

	银行	
	截至2020年 6月30日止 6个月期间	截至2019年 6月30日止 6个月期间
利息收入		
存放中央银行款项	8,592	8,857
存放同业款项	469	1,589
拆出资金	6,383	6,524
买入返售金融资产	1,434	2,615
发放贷款和垫款	119,555	105,831
其中: 企业贷款和垫款	45,119	43,075
个人贷款和垫款	74,436	62,756
金融投资		
债权投资	57,633	59,295
其他债权投资	4,649	3,547
小计	198,715	188,258
利息支出		
向中央银行借款	(38)	—
同业及其他金融机构存放款项	(476)	(446)
拆入资金	(219)	(324)
卖出回购金融资产款	(847)	(864)
吸收存款	(74,644)	(67,679)
应付债券	(1,875)	(1,541)
小计	(78,099)	(70,854)
利息净收入	120,616	117,404

## 六 财务报表项目附注(续)

## 34 手续费及佣金净收入

	注释	合并	
		截至2020年 6月30日止 6个月期间	截至2019年 6月30日止 6个月期间
银行卡及POS		<b>6,954</b>	7,629
代理业务	(1)	<b>4,392</b>	2,760
结算与清算	(2)	<b>3,757</b>	3,546
理财业务		<b>1,902</b>	2,077
托管业务		<b>412</b>	377
其他		<b>403</b>	311
手续费及佣金收入		<b>17,820</b>	16,700
手续费及佣金支出	(3)	<b>(8,092)</b>	(7,361)
手续费及佣金净收入		<b>9,728</b>	9,339

## 财务报表附注

截至2020年6月30日止六个月期间(除特别注明外, 金额单位均为人民币百万元)

### 六 财务报表项目附注(续)

#### 34 手续费及佣金净收入(续)

	注释	银行	
		截至2020年 6月30日止 6个月期间	截至2019年 6月30日止 6个月期间
银行卡及POS		6,954	7,629
代理业务	(1)	4,445	2,812
结算与清算	(2)	3,757	3,546
理财业务		1,898	2,077
托管业务		412	377
其他		378	194
手续费及佣金收入		17,844	16,635
手续费及佣金支出	(3)	(8,439)	(7,220)
手续费及佣金净收入		9,405	9,415

(1) 代理业务手续费收入主要包括代理保险、代销基金、代销国债、代收付类业务等各项代理业务手续费收入。

(2) 结算与清算手续费收入是本集团为机构或个人办理各项结算业务而取得的手续费收入, 包括电子支付手续费、单位结算与清算手续费、个人结算与清算手续费。

(3) 手续费及佣金支出主要为代理及结算业务而发生的手续费及佣金支出, 包括支付给邮政集团的由其代为办理各项中间业务而发生的支出。本集团支付给邮政集团的费用参见附注九、3.1(1)。

## 六 财务报表项目附注(续)

## 35 投资收益

	合并	
	截至2020年 6月30日止 6个月期间	截至2019年 6月30日止 6个月期间
以公允价值计量且其变动计入当期损益的金融资产	4,888	7,651
以公允价值计量且其变动计入其他综合收益的金融资产	594	490
以摊余成本计量的金融资产终止确认产生的收益	1	28
其他	26	(3)
合计	5,509	8,166

	银行	
	截至2020年 6月30日止 6个月期间	截至2019年 6月30日止 6个月期间
以公允价值计量且其变动计入当期损益的金融资产	4,876	7,651
以公允价值计量且其变动计入其他综合收益的金融资产	594	490
以摊余成本计量的金融资产终止确认产生的收益	1	28
其他	26	(3)
合计	5,497	8,166

## 财务报表附注

截至2020年6月30日止六个月期间(除特别注明外, 金额单位均为人民币百万元)

## 六 财务报表项目附注(续)

### 36 公允价值变动损益

	合并及银行	
	截至2020年 6月30日止 6个月期间	截至2019年 6月30日止 6个月期间
以公允价值计量且其变动计入当期损益的金融资产 衍生金融工具	6,400 (30)	3,587 (66)
合计	6,370	3,521

### 37 其他收益

其他收益是指与日常经营活动相关的政府补助。截至2020年6月30日止6个月期间本集团与本行此类政府补助金额均为2.56亿元(截至2019年6月30日止6个月期间:分别为3.69亿元、3.62亿元)。

## 六 财务报表项目附注(续)

## 38 税金及附加

	合并	
	截至2020年	截至2019年
	6月30日止 6个月期间	6月30日止 6个月期间
城市维护建设税	468	431
教育费附加	341	317
房产税	225	211
其他	94	69
合计	1,128	1,028

	银行	
	截至2020年	截至2019年
	6月30日止 6个月期间	6月30日止 6个月期间
城市维护建设税	453	422
教育费附加	335	311
房产税	225	211
其他	92	68
合计	1,105	1,012

## 财务报表附注

截至2020年6月30日止六个月期间(除特别注明外, 金额单位均为人民币百万元)

### 六 财务报表项目附注(续)

#### 39 业务及管理费

	注释	合并	
		截至2020年 6月30日止 6个月期间	截至2019年 6月30日止 6个月期间
储蓄代理费及其他(附注九、3.1(1))	(1)	40,691	37,822
员工费用	(2)	22,631	23,528
折旧与摊销		3,890	3,355
其他支出	(3)	8,542	7,628
合计		75,754	72,333

	注释	银行	
		截至2020年 6月30日止 6个月期间	截至2019年 6月30日止 6个月期间
储蓄代理费及其他(附注九、3.1(1))	(1)	40,691	37,822
员工费用	(2)	22,405	23,335
折旧与摊销		3,872	3,344
其他支出	(3)	8,367	7,534
合计		75,335	72,035

(1) 储蓄代理费及其他主要是本集团就代本集团吸收存款而支付给邮政集团及各省邮政公司的储蓄代理费。

## 六 财务报表项目附注(续)

## 39 业务及管理费(续)

(2) 员工费用具体列示如下:

	注释	合并	
		截至2020年 6月30日止 6个月期间	截至2019年 6月30日止 6个月期间
工资、奖金、津贴和补贴		16,524	16,717
设定提存计划		2,076	2,930
住房公积金		1,683	1,488
社会保险费		1,029	1,159
职工福利费		739	620
工会经费和职工教育经费		558	597
退休福利	(i)	11	9
其他		11	8
合计		22,631	23,528

	注释	银行	
		截至2020年 6月30日止 6个月期间	截至2019年 6月30日止 6个月期间
工资、奖金、津贴和补贴		16,337	16,557
设定提存计划		2,065	2,920
住房公积金		1,670	1,480
社会保险费		1,023	1,153
职工福利费		737	618
工会经费和职工教育经费		551	590
退休福利	(i)	11	9
其他		11	8
合计		22,405	23,335

(i) 退休福利费用支出为补充退休福利和内部退养福利负债的变动(参见附注六、23(3))。



## 财务报表附注

截至2020年6月30日止六个月期间(除特别注明外, 金额单位均为人民币百万元)

## 六 财务报表项目附注(续)

### 39 业务及管理费(续)

- (3) 截至2020年6月30日止六个月期间, 其他支出中的未确认使用权资产的短期租赁和低价值资产租赁的租赁费为人民币3.69亿元(截至2019年6月30日止六个月期间: 7.43亿元)。

### 40 信用减值损失

	合并		银行	
	截至2020年 6月30日止 6个月期间	截至2019年 6月30日止 6个月期间	截至2020年 6月30日止 6个月期间	截至2019年 6月30日止 6个月期间
存放同业款项	—	(185)	—	(185)
拆出资金	(95)	134	(23)	130
买入返售金融资产	(570)	(439)	(570)	(439)
发放贷款和垫款	33,760	25,850	32,007	24,740
金融投资				
债权投资	(945)	521	(945)	521
其他债权投资	124	97	124	97
信贷承诺	998	1,523	998	1,523
其他金融资产	318	192	318	192
合计	33,590	27,693	31,909	26,579

## 六 财务报表项目附注(续)

## 41 营业外支出

	合并及银行	
	截至2020年 6月30日止 6个月期间	截至2019年 6月30日止 6个月期间
案件及诉讼预计损失(冲回)	(360)	(471)
罚款和赔偿金支出	15	9
其他	61	29
合计	(284)	(433)

## 42 所得税费用

	合并	
	截至2020年 6月30日止 6个月期间	截至2019年 6月30日止 6个月期间
当期所得税	6,829	8,031
递延所得税(附注六、15)	(4,275)	(4,667)
合计	2,554	3,364

	银行	
	截至2020年 6月30日止 6个月期间	截至2019年 6月30日止 6个月期间
当期所得税	6,852	8,057
递延所得税(附注六、15)	(4,441)	(4,739)
合计	2,411	3,318

## 财务报表附注

截至2020年6月30日止六个月期间(除特别注明外, 金额单位均为人民币百万元)

## 六 财务报表项目附注(续)

### 42 所得税费用(续)

本集团实际所得税支出不同于按法定税率计算的税款, 主要调节事项如下:

	注释	合并	
		截至2020年 6月30日止 6个月期间	截至2019年 6月30日止 6个月期间
利润总额		<b>36,227</b>	40,786
按适用税率25%计算的所得税费用		<b>9,063</b>	10,197
减免税收入	(1)	<b>(6,627)</b>	(6,870)
不得扣除的成本、费用和损失	(2)	<b>118</b>	37
所得税费用		<b>2,554</b>	3,364

	注释	银行	
		截至2020年 6月30日止 6个月期间	截至2019年 6月30日止 6个月期间
利润总额		<b>35,679</b>	40,605
按适用税率25%计算的所得税费用		<b>8,920</b>	10,151
减免税收入	(1)	<b>(6,627)</b>	(6,870)
不得扣除的成本、费用和损失	(2)	<b>118</b>	37
所得税费用		<b>2,411</b>	3,318

## 六 财务报表项目附注(续)

### 42 所得税费用(续)

- (1) 本集团的减免税收入主要包括根据税法规定免征企业所得税的国债、地方政府债利息收入, 投资者从证券投资基金分配中取得的收入; 减计征收企业所得税的铁道债及农户小额贷款利息收入。以及根据《财政部、国家税务总局关于中国邮政储蓄银行专项债券利息收入企业所得税政策问题的通知》(财税〔2015〕150号)的规定, 减计征收企业所得税的国家开发银行、中国农业发展银行发行专项债券的利息收入。
- (2) 不得扣除的成本、费用和损失主要是超过税法抵扣限额的员工成本、业务招待费等。

### 43 其他综合收益

合并	资产负债表中其他综合收益			截至2020年6月30日止六个月期间利润表中其他综合收益			
	2019年 12月31日	本期变动	2020年 6月30日	税前金额	减: 前期 计入其他 综合收益 本期转出	所得税	税后净额
以后不能重分类进损益的其他综合收益							
退休福利重估损失	(257)	-	(257)	-	-	-	-
指定以公允价值计量且其变动计入其他综合收益的权益工具投资公允价值变动	-	314	314	419	-	(105)	314
以后将重分类进损益的其他综合收益							
以公允价值计量且其变动计入其他综合收益的金融资产公允价值变动	1,732	(450)	1,282	(667)	67	150	(450)
以公允价值计量且其变动计入其他综合收益的金融资产信用损失准备	844	(27)	817	(36)	-	9	(27)
合计	2,319	(163)	2,156	(284)	67	54	(163)

## 财务报表附注

截至2020年6月30日止六个月期间(除特别注明外, 金额单位均为人民币百万元)

## 六 财务报表项目附注(续)

### 43 其他综合收益(续)

银行	资产负债表中其他综合收益			截至2020年6月30日止六个月期间利润表中其他综合收益			
	2019年 12月31日	本期变动	2020年 6月30日	税前金额	减: 前期 计入其他 综合收益 本期转出	所得税	税后净额
以后不能重分类进损益的其他综合收益							
退休福利重估损失	(257)	—	(257)	—	—	—	—
指定以公允价值计量且其变动计入其他综合收益的权益工具投资公允价值变动	—	314	314	419	—	(105)	314
以后将重分类进损益的其他综合收益							
以公允价值计量且其变动计入其他综合收益的金融资产公允价值变动	1,732	(449)	1,283	(665)	67	149	(449)
以公允价值计量且其变动计入其他综合收益的金融资产信用损失准备	844	(27)	817	(36)	—	9	(27)
合计	2,319	(162)	2,157	(282)	67	53	(162)

## 六 财务报表项目附注(续)

## 43 其他综合收益(续)

合并及银行	资产负债表中其他综合收益			截至2019年6月30日止六个月期间利润表中其他综合收益			
	2018年 12月31日	本期变动	2019年 6月30日	税前金额	减: 前期 计入其他 综合收益 本期转出	所得税	税后净额
以后不能重分类进损益的其他综合收益							
退休福利重估损失	(147)	—	(147)	—	—	—	—
以后将重分类进损益的其他综合收益							
以公允价值计量且其变动计入其他综合收益的金融资产公允价值变动	2,924	(680)	2,244	(906)	—	226	(680)
以公允价值计量且其变动计入其他综合收益的金融资产信用损失准备	816	201	1,017	201	—	—	201
合计	3,593	(479)	3,114	(705)	—	226	(479)

## 财务报表附注

截至2020年6月30日止六个月期间(除特别注明外, 金额单位均为人民币百万元)

## 六 财务报表项目附注(续)

### 43 其他综合收益(续)

合并及银行	资产负债表中其他综合收益			2019年度利润表中其他综合收益			
	2018年 12月31日	本年变动	2019年 12月31日	税前金额	减: 前期 计入其他 综合收益 本年转出	所得税	税后净额
以后不能重分类进损益的其他综合收益							
退休福利重估损失	(147)	(110)	(257)	(110)	—	—	(110)
以后将重分类进损益的其他综合收益							
以公允价值计量且其变动计入其他综合收益的金融资产公允价值变动	2,924	(1,192)	1,732	(1,456)	(141)	405	(1,192)
以公允价值计量且其变动计入其他综合收益的金融资产信用损失准备	816	28	844	309	—	(281)	28
合计	3,593	(1,274)	2,319	(1,257)	(141)	124	(1,274)

## 六 财务报表项目附注(续)

## 44 现金流量表附注

(1) 现金及现金等价物包括现金及原始期限在3个月以内的以下项目:

	合并	
	2020年 6月30日	2019年 12月31日
现金	48,018	43,922
存放中央银行超额存款准备金	7,163	46,584
存放同业款项	6,755	8,526
拆出资金	16,808	30,458
买入返售金融资产	92,818	140,929
短期债券投资	—	9,929
合计	171,562	280,348

	银行	
	2020年 6月30日	2019年 12月31日
现金	48,018	43,922
存放中央银行超额存款准备金	7,163	46,584
存放同业款项	6,036	8,090
拆出资金	16,808	30,458
买入返售金融资产	92,818	140,929
短期债券投资	—	9,929
合计	170,843	279,912



## 财务报表附注

截至2020年6月30日止六个月期间(除特别注明外, 金额单位均为人民币百万元)

## 六 财务报表项目附注(续)

### 44 现金流量表附注(续)

(2) 将净利润调节为经营活动现金流量:

	合并	
	截至2020年 6月30日止 6个月期间	截至2019年 6月30日止 6个月期间
净利润	<b>33,673</b>	37,422
调整:		
资产减值损失	<b>33,594</b>	27,696
固定资产、投资性房地产及使用权资产折旧	<b>3,511</b>	2,972
无形资产及待摊费用摊销	<b>379</b>	383
处置固定资产、无形资产和其他长期资产净损益	<b>10</b>	—
公允价值变动损益	<b>(6,370)</b>	(3,521)
非经营活动产生的利息收支净额	<b>(60,410)</b>	(61,301)
投资收益	<b>(5,509)</b>	(8,166)
递延所得税资产增加	<b>(4,275)</b>	(4,667)
未实现汇兑损益	<b>(1,613)</b>	(511)
经营性应收项目的减少	<b>(622,017)</b>	(366,024)
经营性应付项目的增加	<b>618,098</b>	488,988
经营活动产生的现金流量净额	<b>(10,929)</b>	113,271

## 六 财务报表项目附注(续)

## 44 现金流量表附注(续)

## (2) 将净利润调节为经营活动现金流量(续):

	银行	
	截至2020年 6月30日止 6个月期间	截至2019年 6月30日止 6个月期间
净利润	33,268	37,287
调整:		
资产减值损失	31,913	26,582
固定资产、投资性房地产及使用权资产折旧	3,496	2,967
无形资产及待摊费用摊销	376	377
处置固定资产、无形资产和其他长期资产净损益	10	—
公允价值变动损益	(6,370)	(3,521)
非经营活动产生的利息收支净额	(60,408)	(61,301)
投资收益	(5,497)	(8,166)
递延所得税资产增加	(4,441)	(4,739)
未实现汇兑损益	(1,613)	(511)
经营性应收项目的减少	(622,168)	(363,401)
经营性应付项目的增加	617,507	487,278
经营活动产生的现金流量净额	(13,927)	112,852

## 财务报表附注

截至2020年6月30日止六个月期间(除特别注明外, 金额单位均为人民币百万元)

## 七 或有事项及承诺

### 1 资本性承诺

	注释	合并及银行	
		2020年 6月30日	2019年 12月31日
已签订但未履行合同	(1)	2,285	2,340

(1) 本集团的资本性承诺主要包括购置固定资产及装修工程的已签订但未履行合同金额。

### 2 抵质押资产

本集团部分资产被用作回购业务的抵质押物, 该等交易按相关业务的常规条款进行。

	合并及银行	
	2020年 6月30日	2019年 12月31日
债券	95,951	72,835
票据	27,731	34,797
合计	123,682	107,632

此外, 本集团部分债券投资由于其他业务需要作为抵质押物, 于2020年6月30日, 此类抵质押物账面价值为人民币700.57亿元(2019年12月31日: 人民币722.85亿元), 主要为债权投资的债券。

## 七 或有事项及承诺(续)

### 3 接受的抵质押物

本集团在发放贷款和垫款中, 收到的抵质押物主要包括土地使用权和建筑物等。本集团在抵质押物所有权人不违约的情况下未将前述抵质押物出售或再抵押。截至2020年6月30日, 本集团已发生信用减值的发放贷款和垫款相应抵质押物覆盖的敞口为人民币278.89亿元。

本集团在与同业进行相关买入返售业务中接受了可以出售或再次向外抵押的债券作为抵质押物。于2020年6月30日, 本集团在与同业进行相关买入返售业务中接受的上述抵质押物的公允价值为人民币16.07亿元(2019年12月31日: 人民币20.20亿元)。

### 4 国债承兑承诺

本集团受财政部委托作为其代理人承销部分国债。该等国债持有人可以要求提前兑取持有的国债, 而本集团有义务履行承兑责任。财政部对持有人已向本集团提前兑取的该等国债不会即时兑付, 将在国债到期时或定期结算时一次性兑付本金和利息。本集团可能承担的国债提前兑取金额为本集团承销并卖出的国债本金及根据提前兑取国债发行文件确定的应付利息。

于2020年6月30日, 本集团具有承兑义务的国债本金余额为人民币1,185.26亿元(2019年12月31日: 人民币1,288.16亿元)。上述国债的原始期限为一至五年不等。本集团管理层认为在该等国债到期日前, 本集团所需承兑的金额并不重大。

### 5 法律诉讼及索赔

本集团在正常业务经营中存在若干法律诉讼与索赔事项。本集团计提的案件及诉讼预计损失列示于六、27其他负债。

## 财务报表附注

截至2020年6月30日止六个月期间(除特别注明外, 金额单位均为人民币百万元)

## 七 或有事项及承诺(续)

### 6 信贷承诺

	合并及银行	
	2020年 6月30日	2019年 12月31日
贷款承诺		
— 原到期日在1年以内	5,588	18,808
— 原到期日在1年以上(含1年)	361,892	415,969
小计	367,480	434,777
银行承兑汇票	34,544	31,583
开出保函及担保	28,190	20,447
开出信用证	25,005	17,846
未使用的信用卡额度	285,425	267,537
合计	740,644	772,190

本集团信贷承诺包括对客户提供的、未使用的信用卡额度和一般信用额度, 该一般信用额度可以通过贷款或开出信用证、开出保函及担保或银行承兑汇票等形式实现。

### 7 金融资产转移

在日常业务中, 本集团叙做的某些交易会将已确认的金融资产转移给第三方或者特殊目的主体, 这些金融资产转让若符合终止确认条件, 相关金融资产全部或部分终止确认。当本集团保留了已转让资产的绝大部分风险与回报时, 不应当终止确认该金融资产。当本集团既没有转移也没有保留金融资产所有权上几乎所有的风险和报酬, 且未放弃对该金融资产控制时按照本集团继续涉入所转移金融资产的程度, 即该金融资产价值变动使本集团面临的风险水平, 确认有关金融资产, 并相应确认有关负债。

## 七 或有事项及承诺(续)

### 7 金融资产转移(续)

#### (1) 买断式卖出回购

本集团与交易对手叙做的相关卖出回购债券业务信息如下, 对手方的追索权不限于被转移的资产。在卖出回购交易中, 作为抵押品而转移的金融资产未终止确认。

	合并及银行	
	2020年 6月30日	2019年 12月31日
	债权投资	债权投资
抵押物账面价值	569	796
对应的卖出回购款	(595)	(801)

#### (2) 信贷资产证券化

在日常交易中, 本集团将信贷资产出售给特殊目的信托, 再由特殊目的信托向投资者发行资产支持证券。

- (i) 本集团在该等业务中可能会持有部分次级档的信贷资产支持证券, 从而可能对所转让信贷资产保留了继续涉入。本集团在财务状况表其他资产和其他负债科目会按照本集团的继续涉入程度同时确认继续涉入资产和继续涉入负债, 其余部分终止确认。继续涉入所转让金融资产的程度, 是指该金融资产价值变动使本集团面临的风险水平。

## 财务报表附注

截至2020年6月30日止六个月期间(除特别注明外, 金额单位均为人民币百万元)

## 七 或有事项及承诺(续)

### 7 金融资产转移(续)

#### (2) 信贷资产证券化(续)

##### (i) (续)

于2020年6月30日及2019年12月31日, 本集团通过持有部分次级档证券而继续涉入的已证券化的资产情况如下:

	合并及银行	
	2020年 6月30日	2019年 12月31日
已发行的资产支持证券的面值	<b>31,139</b>	26,120
继续确认的相关资产总额	<b>2,871</b>	2,372
继续确认的相关资产净额	<b>2,559</b>	2,110

- (ii) 于2020年6月30日, 本集团通过持有部分特定目的信托的各级资产支持证券而终止确认的已发行的资产支持证券的面值为人民币38.17亿元, 相关资产余额为人民币0.79亿元(2019年12月31日: 人民币0.87亿元)。

本集团作为上述特定目的信托的贷款服务机构, 对转让予特定目的信托的信贷资产进行管理, 并作为贷款资产管理人收取相应手续费收入。截至2020年6月30日止六个月期间及2019年度, 本集团未向上述特定目的信托提供财务支持。

## 八 分部报告

### 1 经营分部

本集团从业务和地区两方面对业务进行管理。从业务角度, 本集团主要通过四大分部提供金融服务, 具体列示如下:

#### 个人银行业务

向个人客户提供的服务包括储蓄存款、个人贷款、信用卡及借记卡、支付结算、理财产品、代销基金和代理保险等。

#### 公司银行业务

向公司客户、政府机关和金融机构提供的服务包括活期账户、存款、透支、贷款、与贸易相关的产品及其他信贷服务、外币业务、理财产品等。

#### 资金业务

该分部涵盖存放同业、同业拆借交易、回购及返售交易、各类债务工具投资、权益工具投资及理财产品等业务。该分部也包括发行债务证券。

#### 其他业务

其他业务分部是指不包括在上述报告分部中的其他业务或不能按照合理基准进行划分的业务。



## 财务报表附注

截至2020年6月30日止六个月期间(除特别注明外, 金额单位均为人民币百万元)

### 八 分部报告(续)

#### 1 经营分部(续)

	截至2020年6月30日止6个月期间				合计
	个人银行	公司银行	资金业务	其他业务	
外部利息收入	79,828	44,259	77,235	—	201,322
外部利息支出	(67,430)	(7,214)	(3,724)	—	(78,368)
分部间利息净收入/(支出)	75,478	(11,018)	(64,460)	—	—
利息净收入	87,876	26,027	9,051	—	122,954
手续费及佣金净收入	8,200	560	968	—	9,728
投资收益	—	—	5,509	—	5,509
公允价值变动损益	—	—	6,370	—	6,370
汇兑损益	183	145	1,066	—	1,394
其他业务收入	58	—	—	77	135
其他收益	256	—	—	—	256
税金及附加	(666)	(340)	(122)	—	(1,128)
业务及管理费	(60,908)	(6,536)	(8,310)	—	(75,754)
信用减值损失	(19,618)	(14,590)	618	—	(33,590)
其他资产减值损失	(4)	—	—	—	(4)
其他业务成本	(3)	—	—	(63)	(66)
营业利润	15,374	5,266	15,150	14	35,804
加: 营业外收入	3	—	—	136	139
减: 营业外支出	(1)	—	—	285	284
利润总额	15,376	5,266	15,150	435	36,227
补充信息					
折旧及摊销	3,244	588	58	—	3,890
资本性支出	1,700	308	30	—	2,038

## 八 分部报告(续)

## 1 经营分部(续)

	2020年6月30日				合计
	个人银行	公司银行	资金业务	其他业务	
分部资产	3,399,876	2,613,187	4,901,557	—	10,914,620
递延所得税资产					51,566
资产总额					10,966,186
分部负债	(8,677,335)	(1,273,507)	(373,628)	—	(10,324,470)
补充信息					
信贷承诺	285,425	455,219	—	—	740,644

## 财务报表附注

截至2020年6月30日止六个月期间(除特别注明外, 金额单位均为人民币百万元)

### 八 分部报告(续)

#### 1 经营分部(续)

	截至2019年6月30日止6个月期间				合计
	个人银行	公司银行	资金业务	其他业务	
外部利息收入	67,441	45,160	77,696	—	190,297
外部利息支出	(61,022)	(6,657)	(3,536)	—	(71,215)
分部间利息净收入/(支出)	71,635	(10,354)	(61,281)	—	—
利息净收入	78,054	28,149	12,879	—	119,082
手续费及佣金净收入	7,996	415	928	—	9,339
投资收益	—	—	8,166	—	8,166
公允价值变动损益	—	—	3,521	—	3,521
汇兑损益	70	58	558	—	686
其他业务收入	366	—	—	78	444
资产处置损益	(1)	—	—	—	(1)
其他收益	369	—	—	—	369
税金及附加	(621)	(382)	(25)	—	(1,028)
业务及管理费	(58,949)	(5,914)	(7,470)	—	(72,333)
信用减值损失	(11,174)	(16,395)	(124)	—	(27,693)
其他资产减值损失	(3)	—	—	—	(3)
其他业务成本	(236)	—	—	(58)	(294)
营业利润	15,871	5,931	18,433	20	40,255
加: 营业外收入	5	—	—	93	98
减: 营业外支出	(6)	—	461	(22)	433
利润总额	15,870	5,931	18,894	91	40,786
补充信息					
折旧及摊销	2,871	441	43	—	3,355
资本性支出	1,529	235	23	—	1,787

## 八 分部报告(续)

### 1 经营分部(续)

	2019年12月31日				合计
	个人银行	公司银行	资金业务	其他业务	
分部资产	3,098,469	2,428,501	4,642,499	—	10,169,469
递延所得税资产					47,237
资产总额					10,216,706
分部负债	(8,254,382)	(1,140,069)	(277,376)	—	(9,671,827)
补充信息					
信贷承诺	267,537	504,653	—	—	772,190

### 2 地区分部

地区分部具体列示如下：

- 总行
- 长江三角洲：包括上海、江苏、浙江、宁波
- 珠江三角洲：包括福建、厦门、广东、深圳
- 环渤海地区：包括北京、天津、河北、山东、青岛
- 中部地区：包括山西、安徽、江西、河南、湖北、湖南、海南
- 西部地区：包括内蒙古、广西、重庆、四川、贵州、云南、西藏、陕西、甘肃、青海、宁夏、新疆
- 东北地区：包括辽宁、大连、吉林、黑龙江

## 财务报表附注

截至2020年6月30日止六个月期间(除特别注明外, 金额单位均为人民币百万元)

### 八 分部报告(续)

#### 2 地区分部(续)

	截至2020年6月30日止6个月期间								合计
	总行	长江三角洲	珠江三角洲	环渤海地区	中部地区	西部地区	东北地区	抵销	
外部利息收入	85,927	22,632	16,530	17,596	30,507	21,317	6,813	-	201,322
外部利息支出	(5,881)	(12,230)	(6,085)	(11,105)	(22,532)	(15,330)	(5,205)	-	(78,368)
分部间利息净收入/(支出)	(72,272)	7,255	4,513	10,549	25,735	17,825	6,395	-	-
利息净收入	7,774	17,657	14,958	17,040	33,710	23,812	8,003	-	122,954
手续费及佣金净收入	(1,335)	1,608	1,838	1,875	2,630	2,372	740	-	9,728
投资收益	5,057	183	33	72	74	48	42	-	5,509
公允价值变动损益	6,373	-	-	-	(1)	(2)	-	-	6,370
汇兑损益	1,333	12	31	5	4	5	4	-	1,394
其他业务收入	16	36	13	21	28	18	3	-	135
其他收益	-	26	6	10	24	185	5	-	256
税金及附加	(83)	(231)	(142)	(175)	(230)	(201)	(66)	-	(1,128)
业务及管理费	(1,612)	(10,338)	(8,831)	(10,625)	(21,262)	(16,681)	(6,405)	-	(75,754)
信用减值损失	(1,761)	(6,260)	(5,149)	(5,228)	(9,389)	(4,151)	(1,652)	-	(33,590)
其他资产减值损失	-	-	-	(1)	-	(2)	(1)	-	(4)
其他业务成本	(5)	(10)	(28)	(6)	(7)	(10)	-	-	(66)
营业利润	15,757	2,683	2,729	2,988	5,581	5,393	673	-	35,804
加: 营业外收入	1	16	10	11	24	71	6	-	139
减: 营业外支出	350	(11)	(3)	(18)	(20)	(11)	(3)	-	284
利润总额	16,108	2,688	2,736	2,981	5,585	5,453	676	-	36,227
补充信息									
折旧及摊销	334	601	445	623	739	856	292	-	3,890
资本性支出	697	232	102	227	497	119	164	-	2,038

## 八 分部报告(续)

## 2 地区分部(续)

	2020年6月30日								合计
	总行	长江三角洲	珠江三角洲	环渤海地区	中部地区	西部地区	东北地区	抵销	
分部资产	4,325,988	1,619,728	1,068,941	1,754,693	3,284,055	2,282,865	784,396	(4,206,046)	10,914,620
递延所得税资产									51,566
资产总额									10,966,186
分部负债	(3,785,281)	(1,613,536)	(1,060,795)	(1,740,255)	(3,273,270)	(2,273,864)	(783,001)	4,205,532	(10,324,470)
补充信息									
信贷承诺	285,425	70,553	93,766	100,658	84,301	84,518	21,423	-	740,644

## 财务报表附注

截至2020年6月30日止六个月期间(除特别注明外, 金额单位均为人民币百万元)

## 八 分部报告(续)

### 2 地区分部(续)

	截至2019年6月30日止6个月期间								
	总行	长江三角洲	珠江三角洲	环渤海地区	中部地区	西部地区	东北地区	抵销	合计
外部利息收入	89,311	18,223	14,365	15,411	27,064	19,224	6,699	—	190,297
外部利息支出	(5,864)	(10,544)	(5,305)	(9,936)	(20,832)	(13,886)	(4,848)	—	(71,215)
分部间利息净收入/(支出)	(68,651)	7,446	4,444	9,963	24,597	16,565	5,636	—	—
利息净收入	14,796	15,125	13,504	15,438	30,829	21,903	7,487	—	119,082
手续费及佣金净收入	201	1,515	1,567	1,341	2,183	1,834	698	—	9,339
投资收益	7,674	138	47	76	109	67	55	—	8,166
公允价值变动损益	3,521	—	—	—	—	—	—	—	3,521
汇兑损益	482	6	104	10	21	53	10	—	686
其他业务收入	17	38	54	66	119	110	40	—	444
资产处置损益	—	—	—	—	—	(1)	—	—	(1)
其他收益	4	31	30	12	88	195	9	—	369
税金及附加	(104)	(188)	(126)	(144)	(218)	(181)	(67)	—	(1,028)
业务及管理费	(3,741)	(9,544)	(7,955)	(9,803)	(19,717)	(15,612)	(5,961)	—	(72,333)
信用减值损失	(4,543)	(3,728)	(3,349)	(5,593)	(5,669)	(3,943)	(868)	—	(27,693)
其他资产减值损失	—	—	—	(2)	(1)	2	(2)	—	(3)
其他业务成本	(8)	(20)	(58)	(43)	(74)	(63)	(28)	—	(294)
营业利润	18,299	3,373	3,818	1,358	7,670	4,364	1,373	—	40,255
加: 营业外收入	3	17	9	14	22	29	4	—	98
减: 营业外支出	468	4	(2)	(3)	(13)	(18)	(3)	—	433
利润总额	18,770	3,394	3,825	1,369	7,679	4,375	1,374	—	40,786
补充信息									
折旧及摊销	434	530	327	505	600	715	244	—	3,355
资本性支出	74	143	185	275	619	400	91	—	1,787

## 八 分部报告(续)

## 2 地区分部(续)

	2019年12月31日								合计
	总行	长江三角洲	珠江三角洲	环渤海地区	中部地区	西部地区	东北地区	抵销	
分部资产	6,725,834	1,703,964	1,084,787	1,763,158	3,327,545	2,405,710	838,511	(7,680,040)	10,169,469
递延所得税资产									47,237
资产总额									10,216,706
分部负债	(6,304,475)	(1,692,104)	(1,072,402)	(1,743,708)	(3,305,624)	(2,396,851)	(835,986)	7,679,323	(9,671,827)
补充信息									
信贷承诺	267,537	79,515	94,437	109,833	103,035	96,442	21,391	—	772,190



## 财务报表附注

截至2020年6月30日止六个月期间(除特别注明外, 金额单位均为人民币百万元)

# 九 关联方关系及交易

## 1 母公司情况

### 1.1 母公司基本情况

	注册地	业务性质
邮政集团	中国, 北京市	国内、国际邮件寄递业务; 邮政汇兑业务; 邮政储蓄业务; 机要通信业务及义务兵通信业务; 邮票发行业务等。

邮政集团由财政部代表国务院履行出资人职责。

### 1.2 母公司注册资本及其变化

	2019年12月31日	本期变动	2020年6月30日
邮政集团	137,600	—	137,600

1.3 于2020年6月30日, 邮政集团对本行的直接持股比例和表决权比例为65.18% (2019年12月31日: 64.95%), 通过中邮证券有限责任公司对本行的间接持股比例和表决权比例均为0.01% (2019年12月31日: 0.01%)。

## 九 关联方关系及交易(续)

### 2 主要关联方情况

企业名称	与本行的关系
上海国际港务(集团)股份有限公司	本行主要股东
中国船舶重工集团有限公司	本行主要股东
各省邮政公司	邮政集团控制的企业
中国邮政速递物流股份有限公司	邮政集团控制的企业
中邮人寿保险股份有限公司	邮政集团控制的企业
中邮证券有限责任公司	邮政集团控制的企业
浙江中邮物流有限责任公司	邮政集团控制的企业
深圳市邮政速递有限公司	邮政集团控制的企业
江苏省邮电印刷厂	邮政集团控制的企业
上海邮乐网络技术有限公司	邮政集团控制的企业
中邮科技有限责任公司	邮政集团控制的企业
中邮创业基金管理股份有限公司	邮政集团的联营企业
中国船舶重工集团(天津)海上风电工程技术有限公司	本行主要股东引发的关联方
中船重工西安东仪科工集团有限公司	本行主要股东引发的关联方
中国船舶重工集团海装风电股份有限公司	本行主要股东引发的关联方
中国银联股份有限公司	本行关联自然人引发的关联方
深圳市投资控股有限公司	本行关联自然人引发的关联方
浙江蚂蚁小微金融服务集团股份有限公司	本行关联自然人引发的关联方
云南岭域安全技术咨询有限公司	本行关联自然人引发的关联方
安徽励图信息科技股份有限公司	本行关联自然人引发的关联方

本集团关联自然人包括本行董事、监事、高级管理人员及其关系密切的家庭成员以及本行控股股东、实际控制人的领导班子成员及其关系密切的家庭成员及其他关联自然人；本集团其他关联方还包括邮政集团的其他关联方、本行主要股东的其他关联方及关联自然人引发的其他关联方等。

## 财务报表附注

截至2020年6月30日止六个月期间(除特别注明外, 金额单位均为人民币百万元)

## 九 关联方关系及交易(续)

### 3 关联方交易

本集团与关联方按照一般商业条款和正常业务程序进行的交易, 其定价原则与独立第三方交易一致。本集团与关联方发生的常规银行业务以外的交易, 其定价原则遵循一般商业条款经双方协商确定。

#### 3.1 与邮政集团及其控制的企业、邮政集团合营及联营企业之间的关联交易

##### (1) 接受中国邮政集团有限公司及各省邮政公司提供的代理银行业务服务

本行除自有营业网点开展商业银行业务外, 还委托邮政集团及各省邮政公司利用其下设的经批准取得金融许可证的网点, 作为代理营业机构, 代理部分商业银行业务, 主要包括: 吸收本外币储蓄存款、从事银行卡(借记卡)业务、受理信用卡还款业务、电子银行业务、代理发行、兑付政府债券、提供个人存款证明服务、代销基金、个人理财产品及本行委托的其他业务。根据中国银保监会《中国邮政储蓄银行代理营业机构管理暂行办法》的规定, 本行与邮政集团及各省邮政公司通过签订《代理营业机构委托代理银行业务框架协议》规范各项委托代理业务, 并确定代理业务收费依据。

对于吸收人民币储蓄存款委托代理业务, 本行与邮政集团及各省邮政公司以“固定费率、分档计费”的方式, 按分档存款余额和相应费率进行计算, 即针对不同期限储蓄存款分档适用不同的储蓄代理费率(“分档费率”); “固定费率、分档计费”的公式如下:

$$\text{某网点月代理费} = \sum (\text{该网点当月各档次存款日积数} \times \text{相应档次存款费率} / 365) - \text{该网点当月现金(含在途)日积数} \times 1.5\% / 365$$

本行按收取的代理储蓄存款支付储蓄代理费, 扣除了代理网点保留的备付金及在途代理储蓄存款, 于有关期间内按分档费率计算。分档费率在0.2%-2.3%之间。

对于吸收外币储蓄存款委托代理业务, 其金额不重大, 本行与邮政集团参考银行间外汇市场利率等确定其代理费率;

对于代理营业机构代理的结算业务以及销售业务等, 代理费用按照相关业务取得的收入扣除全部直接税费后确定。

本行为有效管控付息成本、保持储蓄存款规模稳定增长, 推出促进存款发展的相关机制, 包括存款利率上浮利息成本分担和存款激励两个安排。本行和邮政集团约定, 存款激励金额任何情况下将不高于存款利率上浮利息成本分担机制下邮政集团需承担的金额。

## 九 关联方关系及交易(续)

### 3 关联方交易(续)

#### 3.1 与邮政集团及其控制的企业、邮政集团合营及联营企业之间的关联交易(续)

##### (1) 接受中国邮政集团有限公司及各省邮政公司提供的代理银行业务服务(续)

本行与邮政集团及各省邮政公司间的代理费用、上浮利息成本、存款激励定期以轧差净额结算。

	注释	截至6月30日止6个月期间	
		2020年	2019年
储蓄代理费及其他	(i)	40,691	37,822
代理储蓄结算业务支出		4,039	4,165
代理销售及其他佣金支出		3,047	2,024
合计		47,777	44,011

- (i) 截至2020年6月30日止6个月期间储蓄代理费为人民币418.19亿元(截至2019年6月30日止6个月期间:人民币388.37亿元), 本行促进存款发展的相关机制结算净额为人民币-11.28亿元(截至2019年6月30日止6个月期间:人民币-10.15亿元)。根据本行与邮政集团之间的结算约定, 储蓄代理费及其他以净额结算。

## 财务报表附注

截至2020年6月30日止六个月期间(除特别注明外, 金额单位均为人民币百万元)

## 九 关联方关系及交易(续)

### 3 关联方交易(续)

#### 3.1 与邮政集团及其控制的企业、邮政集团合营及联营企业之间的关联交易(续)

##### (2) 与邮政集团及其关联方的租赁

(a) 本集团与邮政集团及其关联方在日常业务经营中相互租赁房屋、附属设备及其他资产

提供租赁	截至6月30日止6个月期间	
	2020年	2019年
房屋及其他	46	38

接受租赁	截至6月30日止6个月期间	
	2020年	2019年
房屋及其他	501	456

(b) 因接受邮政集团及其控制的企业提供的租赁而确认的使用权资产和租赁负债

接受租赁	2020年6月30日	2019年12月31日
使用权资产	734	723
租赁负债	726	717

## 九 关联方关系及交易(续)

### 3 关联方交易(续)

#### 3.1 与邮政集团及其控制的企业、邮政集团合营及联营企业之间的关联交易(续)

##### (3) 与邮政集团及其关联方之间发生的其他综合服务及交易

##### (a) 向邮政集团及其关联方提供其他综合服务及销售业务材料

	注释	截至6月30日止6个月期间	
		2020年	2019年
代理销售保险		247	126
销售业务材料		30	-
托管服务		29	18
代销销售基金		19	13
提供劳务	(i)	11	12
合计		336	169

(i) 本集团向邮政集团及其关联方提供的劳务主要包括押钞寄库、设备维护和其他服务。

##### (b) 接受邮政集团及其关联方提供其他综合服务及采购商品

	注释	截至6月30日止6个月期间	
		2020年	2019年
接受劳务	(i)	377	495
接受营销服务		196	181
购买材料及商品		195	90
补充员工医疗保险		30	15
合计		798	781

(i) 邮政集团及其关联方提供的劳务包括押钞寄库、设备维护、广告商函、邮寄和其他服务。

## 财务报表附注

截至2020年6月30日止六个月期间(除特别注明外, 金额单位均为人民币百万元)

## 九 关联方关系及交易(续)

### 3 关联方交易(续)

#### 3.1 与邮政集团及其控制的企业、邮政集团合营及联营企业之间的关联交易(续)

##### (4) 发放贷款和开具保函

	注释	2020年6月30日	2019年12月31日
其他关联方	(i)	15	11

(i) 发放贷款和开具保函主要是分别向浙江中邮物流有限责任公司、深圳市邮政速递有限公司和江苏省邮电印刷厂提供的贷款及保函业务。

##### (5) 关联方存款

	注释	2020年6月30日	2019年12月31日
邮政集团及各省邮政公司		15,873	9,188
其他关联方	(i)	4,047	2,494
合计		19,920	11,682
年利率		0.30%-2.75%	0.30%-2.94%

(i) 其他关联方主要包括中国邮政速递物流股份有限公司及其附属公司、上海邮乐网络技术有限公司和中邮科技有限责任公司等。

## 九 关联方关系及交易(续)

### 3 关联方交易(续)

#### 3.1 与邮政集团及其控制的企业、邮政集团合营及联营企业之间的关联交易(续)

##### (6) 同业及其他金融机构存放款项

	注释	2020年6月30日	2019年12月31日
其他关联方	(i)	1,186	1,034

(i) 同业及其他金融机构存放款项主要是与中邮人寿保险股份有限公司及中邮证券有限责任公司等之间的交易。

##### (7) 金融资产投资

	2020年6月30日	2019年12月31日
交易性金融资产		
邮政集团	949	—
中邮创业基金管理股份有限公司	133	250
债权投资		
邮政集团	394	399
其他债权投资		
邮政集团	2,965	1,727



## 财务报表附注

截至2020年6月30日止六个月期间(除特别注明外, 金额单位均为人民币百万元)

### 九 关联方关系及交易(续)

#### 3 关联方交易(续)

##### 3.1 与邮政集团及其控制的企业、邮政集团合营及联营企业之间的关联交易(续)

###### (8) 其他应收款项

	2020年6月30日	2019年12月31日
邮政集团及其他关联方	455	371

###### (9) 其他应付款项

	2020年6月30日	2019年12月31日
邮政集团及其他关联方(附注六、27)	1,801	2,231

###### (10) 利息收入、利息支出、手续费及佣金收入、手续费及佣金支出及业务及管理费

	截至6月30日止6个月期间	
	2020年	2019年
利息收入	64	63
手续费及佣金收入	19	1
利息支出	104	93
手续费及佣金支出	9	-
业务及管理费	2	-

## 九 关联方关系及交易(续)

### 3 关联方交易(续)

#### 3.2 与本行主要股东及其关联方发生的关联交易

交易内容	注释	2020年6月30日	2019年12月31日
资产			
发放贷款和垫款	(1)	100	399
其他债权投资	(2)	50	-
使用权资产		1	-
负债			
吸收存款		6	123
租赁负债		1	-
其他负债		1	-

交易内容	截至6月30日止6个月期间	
	2020年	2019年
利息收入	5	12
利息支出	-	1

- (1) 于2020年6月30日, 发放贷款和垫款为与中船重工西安东仪科工集团有限公司和中国船舶重工集团(天津)海上风电工程技术有限公司之间的交易。于2019年12月31日, 发放贷款和垫款为与中船重工西安东仪科工集团有限公司及中国船舶重工集团海装风电股份有限公司之间的交易。
- (2) 于2020年6月30日, 其他债权投资为与中国船舶重工集团有限公司之间的交易。于2019年12月31日, 无其他债权投资。

## 财务报表附注

截至2020年6月30日止六个月期间(除特别注明外, 金额单位均为人民币百万元)

## 九 关联方关系及交易(续)

### 3 关联方交易(续)

#### 3.3 与本行关联自然人引发的关联法人发生的关联交易

交易内容	注释	2020年6月30日	2019年12月31日
<b>资产</b>			
发放贷款和垫款	(1)	2,364	366
交易性金融资产	(2)	499	-
债权投资	(2)	506	509
其他债权投资	(2)	1,392	647
其他权益工具投资	(3)	53	53
使用权资产		17	19
其他资产		8	3
<b>负债</b>			
吸收存款		3,935	3,434
租赁负债		17	19
其他负债		4	5
<b>利息收入</b>			
利息收入		78	1,079
手续费及佣金收入	(4)	1,924	2,140
<b>利息支出</b>			
利息支出		42	37
手续费及佣金支出	(4)	473	476
<b>业务及管理费</b>			
业务及管理费		35	35

## 九 关联方关系及交易(续)

### 3 关联方交易(续)

#### 3.3 与本行关联自然人引发的关联法人发生的关联交易(续)

- (1) 于2020年6月30日, 发放贷款和垫款主要是与深圳市投资控股有限公司、云南岭域安全技术咨询有限公司及浙江蚂蚁小微金融服务集团股份有限公司之间的交易。于2019年12月31日, 发放贷款和垫款主要是与深圳市投资控股有限公司、安徽励图信息科技股份有限公司及云南岭域安全技术咨询有限公司之间的交易。
- (2) 于2020年6月30日, 交易性金融资产、债权投资、其他债权投资主要为与深圳市投资控股有限公司之间的交易。于2019年12月31日, 债权投资及其他债权投资主要为与深圳市投资控股有限公司之间的交易。
- (3) 于2020年6月30日及2019年12月31日, 其他权益工具投资主要是对中国银联股份有限公司的股权投资。
- (4) 截至2020年6月30日止6个月期间及截至2019年6月30日止6个月期间, 手续费及佣金收入与支出主要是与中国银联股份有限公司之间的清算业务收取和支付的资金。

## 财务报表附注

截至2020年6月30日止六个月期间(除特别注明外, 金额单位均为人民币百万元)

## 九 关联方关系及交易(续)

### 3 关联方交易(续)

#### 3.4 与本行关联自然人发生的关联交易

交易内容	2020年6月30日	2019年12月31日
资产		
发放贷款和垫款	70	72
负债		
吸收存款	210	228

交易内容	截至6月30日止6个月期间	
	2020年	2019年
利息收入	2	2
利息支出	1	2

#### 4 关键管理人员薪酬

本集团的关键管理人员是指有权力及责任直接或间接地计划、指令和控制本集团的活动的人士, 包括: 董事、监事和高级管理人员。

交易内容	注释	截至2020年	
		6月30日止 6个月期间	2019年度
关键管理人员薪酬	(1)	5	7

(1) 截至2020年6月30日止6个月期间及2019年度关键管理人员的部分薪酬待考核后发放。

## 十 金融风险管理

### 1 概述

本集团秉承审慎风险偏好, 强调通过稳健经营, 承担适度风险, 兼顾适当规模、适中速度和良好质量, 确保风险调整后的收益和资本充足状况达到良好的水平。

本集团面临的主要风险包括信用风险、市场风险、流动性风险以及操作风险。其中, 市场风险包括汇率风险和利率风险。

本附注包括本集团面临的以上风险的状况, 本集团计量和管理风险的目标、政策和流程, 以及本集团资本管理的情况。

本集团纳入合并报表范围的子公司以及结构化主体金额、规模不重大, 因此以下主要对本集团面临的金融风险进行分析。

### 2 金融风险管理框架

本集团风险管理体系主要由董事会、监事会、高级管理层、总行和分支机构四个层面组成。

本集团董事会对本集团的风险管理承担最终责任, 决定本集团的风险管理策略与风险偏好, 并通过下设董事会风险管理委员会监督高级管理层对风险的控制情况并提出完善本集团风险管理和内部控制的建议、要求。董事会风险管理委员会定期召开会议, 审议风险管理重大事项, 监督全行风险管理体系运行和风险水平状况。

本集团的监事会承担全面风险管理的监督责任, 负责监督董事会建立本集团的风险管理战略、政策和程序, 对本集团的风险管理和内部控制进行监督检查并督促整改, 评价董事、监事、高级管理人员的风险管理职责履行状况。

本集团高级管理层负有整体管理责任, 负责实施风险管理战略、制定风险管理措施和政策, 批准风险管理的内部制度和程序等。本集团高级管理层下设风险管理委员会以审议本集团风险管理、内部控制的政策和程序, 定期评估本集团风险管理状况, 对重大风险事项进行评估并审议解决方案。

在本集团高级管理层及其下设风险管理委员会的监督指导下, 总行风险管理部作为全面风险管理职能部门, 负责组织实施全面风险管理体系建设, 牵头协调风险识别、计量、评估、监测、控制或缓释; 其他风险管理部门负责在全行风险管理框架下, 承担职责范围内风险管理的政策制定、日常管理等。各业务部门在全面风险管理体系下, 组织开展负责业务相关的风险管理工作。

## 财务报表附注

截至2020年6月30日止六个月期间(除特别注明外, 金额单位均为人民币百万元)

# 十 金融风险管理(续)

## 2 金融风险管理框架(续)

本集团在一级和二级分行管理层下设风险与内控管理委员会, 负责审议权限内风险管理事项, 组织实施辖内风险管理工作目标、计划和流程; 评价辖内风险状况, 并组织实施风险管理工作。同时一级分行、二级分行设有风险管理部以制定辖内风险管理实施细则和措施, 监督落实风险管理政策的执行。

## 3 信用风险

信用风险是指由于债务人或交易对手违约或其信用评级、履约能力降低而造成损失的风险。

本集团信用风险主要来源包括: 贷款业务、资金业务(含存拆放同业、买入返售、企业债券和金融债券投资以及同业投资等)、表外信用业务(含担保、承诺等)。

本集团严格遵循国家政策及监管要求, 在董事会和高级管理层的领导下, 按照“分工制约、流程管控”原则, 持续完善信用风险管理体系, 不断强化全流程的信用风险管控。本集团信用风险管理组织体系包括: 董事会承担信用风险管理的最终责任, 监事会承担信用风险管理的监督责任, 高级管理层承担信用风险管理的实施责任, 负责执行董事会批准的信用风险有关决议; 高级管理层下设风险管理委员会、授信业务审议委员会, 分别负责在授权范围内履行信用风险管理职责、审批授信事项; 各业务部门承担信用风险防控首要责任, 按照职能分工执行本业务领域的信用风险管理政策、标准和要求; 授信管理、风险管理、信用审批、内控合规、法律事务等部门负责信用风险防控的统筹、督导、审核, 其中授信管理部门是信用风险牵头管理部门, 内部审计部门对信用风险管理中的履职情况进行独立、客观的监督。

### 3.1 发放贷款和垫款、贷款承诺及财务担保合同

贷款业务风险是指贷款到期时借款人不能按时足额偿还本息, 形成不良贷款, 导致银行收益不确定或贷款损失的风险。由于贷款业务是本集团主要的资产业务之一, 因此贷款业务风险是本集团面临的主要信用风险。

## 十 金融风险管理(续)

### 3 信用风险(续)

#### 3.1 发放贷款和垫款、贷款承诺及财务担保合同(续)

本集团坚持执行稳健、审慎的信用风险管理政策, 优化信用风险管理体系, 落实监管部门专项治理要求。积极贯彻国家战略部署和产业政策, 完善授信政策, 引导优化信贷资源配置, 动态调整授信结构, 切实服务实体经济, 促进高质量发展。疫情期间实施差异化信贷政策, 明确延期还款安排、信贷应急流程、远程服务、客户征信保护等支持举措和规范性要求, 积极支持疫情防控。制定信用风险管理办法, 健全信用风险治理体系; 实施授信业务经营主责任人机制, 加强授信全流程管理; 强化统一授信管理, 落实集中度风险控制, 防范区域性与系统性风险。优化金融机构、一般公司和中小企业客户内部评级与风险限额管理体系, 完善零售信贷业务内部评级平台建设, 深化内部评级法的应用。健全信用风险监测预警机制, 实施不良贷款存增并重、量率双控, 夯实资产质量, 增强风险抵补能力。深入推进资产保全工作, 丰富不良资产处置手段, 积极拓展处置渠道, 加大不良资产核销处置, 提升风险处置成效。

#### 3.2 债券及其他债务工具

债券和其他债务工具的信用风险源于信用利差、违约率和损失率以及基础资产信用质量等的变化。

本集团的债券投资业务采取稳健的投资风格, 主要投资集中在政府债券、金融机构债券等低风险的债券品种上; 其他债务工具主要为信托计划和资产管理计划。

本集团对公司债券及其他债务工具的发行人实行评级准入制度, 并定期进行后续风险管理。

#### 3.3 同业往来业务

本集团主要考虑同业规模、财务状况及内、外部信用风险评级结果确定交易对手的信用情况。



# 十 金融风险管理(续)

## 3 信用风险(续)

### 3.4 预期信用损失计量

本集团运用“预期信用损失模型”计提以摊余成本计量和以公允价值计量且其变动计入其他综合收益的债务工具, 以及信贷承诺的减值准备。

本集团基于金融工具信用风险自初始确认后是否已显著增加, 将各笔业务划分入三个风险阶段, 计提预期信用损失。

第一阶段。金融资产初始确认后信用风险未显著增加。

第二阶段。金融资产初始确认后信用风险显著增加, 以金融资产预计存续期内发生违约风险的相对变化作为主要依据, 通过比较金融资产在资产负债表日发生违约的风险与在初始确认日发生违约的风险, 以确定金融资产预计存续期内发生违约风险的变化情况。信用风险显著增加的判断标准, 参见本附注十、3.4(2)。

第三阶段。已发生信用减值的金融资产划分为第三阶段。本集团对金融资产发生信用减值的判断标准, 参见附注十、3.4(3)。

本集团采用预期信用损失模型和预期未来现金流折现方法进行减值测试。单项金额重大的第三阶段贷款适用预期未来现金流折现方法计量; 前两阶段及单项金额非重大的第三阶段贷款适用预期信用损失模型。

## 十 金融风险管理(续)

### 3 信用风险(续)

#### 3.4 预期信用损失计量(续)

本集团评估预期信用损失使用了前瞻性信息, 并构建了较为复杂的模型, 其中涉及大量的管理层判断和假设, 包括:

- 类似信用风险组合划分;
- 信用风险显著增加;
- 违约和已发生信用减值的定义;
- 对参数、假设及估计技术的说明;
- 前瞻性信息;
- 管理层叠加;
- 阶段三单项金额重大的贷款的未来现金流预测。

## 财务报表附注

截至2020年6月30日止六个月期间(除特别注明外, 金额单位均为人民币百万元)

# 十 金融风险管理(续)

## 3 信用风险(续)

### 3.4 预期信用损失计量(续)

#### (1) 类似信用风险组合划分

按照组合方式计提预期信用损失准备时, 本集团已将具有类似风险特征的敞口进行归类。在进行客户分组时, 本集团考虑了借款人类型、行业类别、借款用途、担保品类型等信息, 确保其信用风险分组划分的可靠性。

#### (2) 信用风险显著增加

本集团在每个资产负债表日对相关金融工具评估其信用风险是否自初始确认后发生显著增加, 考虑因素主要包括: 监管及经营环境、内外部信用评级、偿债能力、经营情况、贷款合同条款等。本集团以单项金融工具或者具有相似信用风险特征的金融工具组合为基础, 通过比较金融资产在资产负债表日发生违约的风险与在初始确认日发生违约的风险, 以确定金融资产预计存续期内发生违约风险的变化情况。

本集团根据金融资产信用风险特征和风险管理现状, 设置定量和定性标准, 主要包括客户评级下降3级、信用风险分类是否改变和逾期天数是否超过30天等, 以判断金融资产信用风险是否已经显著增加。

## 十 金融风险管理(续)

### 3 信用风险(续)

#### 3.4 预期信用损失计量(续)

##### (3) 违约和已发生信用减值的定义

当金融工具符合以下一项或多项条件时, 本集团将该金融资产定义为已发生违约及已发生信用减值的金融工具。本集团将该金融资产逾期90天以上界定为已发生违约, 本集团评估债务人是否发生信用减值时, 主要考虑以下因素:

- 特定客户评级;
- 偿债主体利用兼并、重组、分立、破产、非正常关联交易转移资产等形式恶意逃废债务;
- 偿债主体发生重大财务困难;
- 出于与偿债主体财务困难有关的经济或合同考虑, 给予债务人在任何其他情况下都不会作出的让步;
- 发行方或偿债主体财务困难导致该金融资产的活跃市场消失;
- 借款人或其家庭遭遇重大意外事故致其丧失还款能力;
- 偿债主体和担保人依法宣告破产、关闭、解散或撤销;
- 金融资产发生减值的其他因素。

## 财务报表附注

截至2020年6月30日止六个月期间(除特别注明外, 金额单位均为人民币百万元)

# 十 金融风险管理(续)

## 3 信用风险(续)

### 3.4 预期信用损失计量(续)

#### (4) 对参数、假设及估计技术的说明

根据信用风险是否发生显著增加以及资产是否已发生信用减值, 本集团对不同的资产分别以12个月或整个存续期的预期信用损失计量减值准备。预期信用损失是违约概率(PD)、违约风险敞口(EAD)及违约损失率(LGD)三者的乘积折现后的结果。

相关定义如下:

违约概率: 是指在未来某个特定时期内, 如未来12个月或整个存续期间, 债务人不能按照合同约定偿还本息或履行相关义务的可能性。本集团违约概率以内部评级模型计算结果或对于未采用内部评级法的金融资产, 采用历史数据测算法, 对具有类似信用风险特征的资产组合测算得到客户历史违约数据为基础, 加入前瞻性信息并剔除审慎性调整, 以反映当前宏观经济环境下的“时点型”债务人违约概率。

违约损失率: 是指债务人如果发生违约将给债权人所造成的损失金额占债权金额的比率, 即损失的严重程度。本集团违约损失率为内部评级模型计算结果或对于未采用内部评级法的金融资产, 采用历史数据测算法, 对具有类似信用风险特征的资产组合, 按照客户类型、担保方式、历史不良贷款清收经验等因素, 逐笔统计违约资产的回收金额和回收时间, 计算自违约之日起未来一段期间内该资产组合的违约损失情况。

违约风险敞口: 是指在未来12个月或在整个剩余存续期中, 在违约发生时, 本集团应被偿付的金额。

预期信用损失计算中使用的折现率为实际利率或其近似值。

本集团每季度监控预期信用损失计算相关的假设。

本报告期内, 估计技术或关键假设未发生重大变化。

## 十 金融风险管理(续)

### 3 信用风险(续)

#### 3.4 预期信用损失计量(续)

##### (5) 前瞻性信息

预期信用损失的计算涉及前瞻性信息。本集团通过进行历史数据分析, 识别出影响各资产组合的信用风险及预期信用损失的关键经济指标, 主要包括国内生产总值、居民消费价格指数、生产价格指数、房价指数等。

这些经济指标及其对违约概率的影响, 对不同的业务类型有所不同。本集团在此过程中也应用了专家判断。本集团每年对这些经济指标进行预测(“基本经济情景”), 通过进行回归分析确定这些经济指标与违约概率之间的关系, 以理解这些指标历史上的变化对违约概率的影响。

本集团结合宏观数据、统计分析及专家判断结果, 确定乐观、中性和悲观的情景及其权重。通常中性情景占比最高, 乐观和悲观占比比较低且相近。

本集团按季度复核并监控上述假设的恰当性。

##### (6) 管理层叠加

由于预期信用损失模型存在固有限制, 也未反映暂时性系统风险, 本集团额外对减值准备进行增提, 以应对潜在风险因素, 提高本集团的风险抵补能力。

## 财务报表附注

截至2020年6月30日止六个月期间(除特别注明外, 金额单位均为人民币百万元)

# 十 金融风险管理(续)

## 3 信用风险(续)

### 3.4 预期信用损失计量(续)

#### (7) 阶段三单项金额重大的贷款的未来现金流预测

本集团在每个测试时点预计与该笔资产相关的未来各期现金流入, 并按照一定的折现率折现后加总, 获得资产未来现金流入的现值。

#### (8) 核销政策

本集团采取必要措施和实施必要程序后, 金融资产仍未能合理预期可收回时, 按照呆账核销政策将其进行核销。本集团有可能核销仍然处于强制执行中的金融资产。截至2020年6月30日止6个月期间, 本集团已核销资产对应的未结清的贷款余额为人民币61.00亿元(截至2019年6月30日止6个月期间: 人民币32.98亿元)。

## 十 金融风险管理(续)

### 3 信用风险(续)

#### 3.5 信用风险限额控制和缓释政策

本集团各风险管理和业务部门按照风险政策和限额要求, 制定风险管理措施优化业务流程, 分解并监控风险控制指标执行情况。

为降低风险, 本集团在适当的情况下要求客户提供抵质押品或保证。本集团通过建立抵质押品管理体系和规范抵质押品操作流程, 为特定类别抵质押品的可接受性制定指引。同时, 对抵质押品价值、结构及法律文件做定期审核, 确保其能继续履行所拟定的目的, 并符合市场惯例。

#### 3.6 信用风险敞口

##### (1) 最大信用风险敞口

下表列示了本集团于2020年6月30日及2019年12月31日未考虑任何抵质押品或其他信用增级措施的最大信用风险敞口。对于表内资产, 最大信用风险敞口以资产负债表中账面净额列示。

合并	2020年6月30日	2019年12月31日
表内资产项目相关的信用风险敞口如下:		
存放中央银行款项	1,081,827	1,110,921
存放同业款项	35,699	28,373
拆出资金	310,334	269,597
衍生金融资产	3,772	5,009
买入返售金融资产	96,117	147,394
发放贷款和垫款	5,287,494	4,808,062
金融投资		
交易性金融资产—债务工具	421,898	308,420
债权投资	3,214,398	3,135,144
其他债权投资	317,954	228,672
其他金融资产	24,880	15,396
小计	10,794,373	10,056,988
表外资产项目相关的信用风险敞口如下:		
信贷承诺	740,644	772,190
合计	11,535,017	10,829,178



## 财务报表附注

截至2020年6月30日止六个月期间(除特别注明外, 金额单位均为人民币百万元)

# 十 金融风险管理(续)

## 3 信用风险(续)

### 3.6 信用风险敞口(续)

#### (2) 最大信用风险敞口—纳入减值评估范围的金融工具

根据风险等级特征, 将纳入信用减值损失计量的金融资产的风险等级区分为“风险等级一”、“风险等级二”、“风险等级三”、“违约”。“风险等级一”指资产质量良好, 存在足够的证据表明资产预期不会发生违约; “风险等级二”指资产质量较好, 没有理由或者没有足够的理由怀疑资产预期会发生违约; “风险等级三”出现可能引起或者已经出现引起资产违约的不利因素, 但尚未出现违约事件或者未出现重大违约事件; “违约”的标准与已发生信用减值的定义一致。

下表对纳入预期信用损失评估范围的金融工具的信用风险敞口进行了分析。下列金融资产的账面价值即本集团就这些资产的最大信用风险敞口。

合并	2020年6月30日预期信用损失阶段			总计
	第1阶段	第2阶段	第3阶段	
存放同业款项、拆出资金和 买入返售金融资产	12个月预期 信用损失	整个存续期 预期信用损失	整个存续期 预期信用损失	
<b>信用等级</b>				
风险等级一	396,430	-	-	396,430
风险等级二	47,644	10	-	47,654
风险等级三	-	-	-	-
违约	-	-	-	-
<b>账面余额</b>	<b>444,074</b>	<b>10</b>	<b>-</b>	<b>444,084</b>
损失准备	(1,934)	-	-	(1,934)
<b>账面价值</b>	<b>442,140</b>	<b>10</b>	<b>-</b>	<b>442,150</b>

## 十 金融风险管理(续)

### 3 信用风险(续)

#### 3.6 信用风险敞口(续)

##### (2) 最大信用风险敞口—纳入减值评估范围的金融工具(续)

合并	2019年12月31日预期信用损失阶段			总计
	第1阶段 12个月预期 信用损失	第2阶段 整个存续期 预期信用损失	第3阶段 整个存续期 预期信用损失	
存放同业款项、拆出资金和 买入返售金融资产				
<b>信用等级</b>				
风险等级一	383,583	—	—	383,583
风险等级二	58,873	5,507	—	64,380
风险等级三	—	—	—	—
违约	—	—	—	—
<b>账面余额</b>	442,456	5,507	—	447,963
损失准备	(2,159)	(440)	—	(2,599)
<b>账面价值</b>	440,297	5,067	—	445,364

## 财务报表附注

截至2020年6月30日止六个月期间(除特别注明外, 金额单位均为人民币百万元)

### 十 金融风险管理(续)

#### 3 信用风险(续)

##### 3.6 信用风险敞口(续)

###### (2) 最大信用风险敞口—纳入减值评估范围的金融工具(续)

合并	2020年6月30日预期信用损失阶段			总计
	第1阶段 12个月预期 信用损失	第2阶段 整个存续期 预期信用损失	第3阶段 整个存续期 预期信用损失	
企业贷款和垫款 —以摊余成本计量的金融资产				
信用等级				
风险等级一	1,790,631	1,902	—	1,792,533
风险等级二	2,916	10,099	—	13,015
风险等级三	—	5,335	—	5,335
违约	—	—	19,163	19,163
账面余额	1,793,547	17,336	19,163	1,830,046
损失准备	(80,508)	(6,200)	(17,136)	(103,844)
账面价值	1,713,039	11,136	2,027	1,726,202

合并	2019年12月31日预期信用损失阶段			总计
	第1阶段 12个月预期 信用损失	第2阶段 整个存续期 预期信用损失	第3阶段 整个存续期 预期信用损失	
企业贷款和垫款 —以摊余成本计量的金融资产				
信用等级				
风险等级一	1,681,469	1,026	—	1,682,495
风险等级二	10,046	15,721	—	25,767
风险等级三	—	11,077	—	11,077
违约	—	—	16,544	16,544
账面余额	1,691,515	27,824	16,544	1,735,883
损失准备	(67,105)	(10,170)	(15,302)	(92,577)
账面价值	1,624,410	17,654	1,242	1,643,306

## 十 金融风险管理(续)

### 3 信用风险(续)

#### 3.6 信用风险敞口(续)

##### (2) 最大信用风险敞口—纳入减值评估范围的金融工具(续)

合并	2020年6月30日预期信用损失阶段			总计
	第1阶段 12个月预期 信用损失	第2阶段 整个存续期 预期信用损失	第3阶段 整个存续期 预期信用损失	
个人贷款和垫款 —以摊余成本计量的金融资产				
<b>信用等级</b>				
风险等级一	2,991,828	—	—	2,991,828
风险等级二	5,068	6,511	—	11,579
风险等级三	—	4,941	—	4,941
违约	—	—	30,073	30,073
<b>账面余额</b>	<b>2,996,896</b>	<b>11,452</b>	<b>30,073</b>	<b>3,038,421</b>
损失准备	(61,848)	(3,667)	(24,251)	(89,766)
<b>账面价值</b>	<b>2,935,048</b>	<b>7,785</b>	<b>5,822</b>	<b>2,948,655</b>
合并	2019年12月31日预期信用损失阶段			
	第1阶段 12个月预期 信用损失	第2阶段 整个存续期 预期信用损失	第3阶段 整个存续期 预期信用损失	总计
个人贷款和垫款 —以摊余成本计量的金融资产				
<b>信用等级</b>				
风险等级一	2,709,098	—	—	2,709,098
风险等级二	4,771	6,069	—	10,840
风险等级三	—	3,518	—	3,518
违约	—	—	27,332	27,332
<b>账面余额</b>	<b>2,713,869</b>	<b>9,587</b>	<b>27,332</b>	<b>2,750,788</b>
损失准备	(47,593)	(2,931)	(23,023)	(73,547)
<b>账面价值</b>	<b>2,666,276</b>	<b>6,656</b>	<b>4,309</b>	<b>2,677,241</b>

## 财务报表附注

截至2020年6月30日止六个月期间(除特别注明外, 金额单位均为人民币百万元)

## 十 金融风险管理(续)

### 3 信用风险(续)

#### 3.6 信用风险敞口(续)

##### (2) 最大信用风险敞口—纳入减值评估范围的金融工具(续)

合并	2020年6月30日预期信用损失阶段			总计
	第1阶段 12个月预期 信用损失	第2阶段 整个存续期 预期信用损失	第3阶段 整个存续期 预期信用损失	
金融投资—债权投资				
信用等级				
风险等级一	3,160,480	—	—	3,160,480
风险等级二	46,394	18,598	—	64,992
风险等级三	—	—	—	—
违约	—	—	13,004	13,004
账面余额	3,206,874	18,598	13,004	3,238,476
损失准备	(3,774)	(7,363)	(12,941)	(24,078)
账面价值	3,203,100	11,235	63	3,214,398
合并	2019年12月31日预期信用损失阶段			
	第1阶段 12个月预期 信用损失	第2阶段 整个存续期 预期信用损失	第3阶段 整个存续期 预期信用损失	
金融投资—债权投资				
信用等级				
风险等级一	3,074,390	—	—	3,074,390
风险等级二	45,363	27,050	—	72,413
风险等级三	—	—	293	293
违约	—	—	13,048	13,048
账面余额	3,119,753	27,050	13,341	3,160,144
损失准备	(2,616)	(9,486)	(12,898)	(25,000)
账面价值	3,117,137	17,564	443	3,135,144

## 十 金融风险管理(续)

### 3 信用风险(续)

#### 3.6 信用风险敞口(续)

##### (2) 最大信用风险敞口—纳入减值评估范围的金融工具(续)

合并	2020年6月30日预期信用损失阶段			总计
	第1阶段 12个月预期 信用损失	第2阶段 整个存续期 预期信用损失	第3阶段 整个存续期 预期信用损失	
金融投资 —其他债权投资				
信用等级				
风险等级一	316,834	—	—	316,834
风险等级二	1,067	53	—	1,120
风险等级三	—	—	—	—
违约	—	—	—	—
账面价值	317,901	53	—	317,954

合并	2019年12月31日预期信用损失阶段			总计
	第1阶段 12个月预期 信用损失	第2阶段 整个存续期 预期信用损失	第3阶段 整个存续期 预期信用损失	
金融投资 —其他债权投资				
信用等级				
风险等级一	225,654	—	—	225,654
风险等级二	2,918	100	—	3,018
风险等级三	—	—	—	—
违约	—	—	—	—
账面价值	228,572	100	—	228,672

以公允价值计量且其变动计入其他综合收益的发放贷款和垫款及信贷承诺的最大信用风险敞口主要分布于阶段一, 信用风险等级为“风险等级一”。

## 财务报表附注

截至2020年6月30日止六个月期间(除特别注明外, 金额单位均为人民币百万元)

# 十 金融风险管理(续)

## 3 信用风险(续)

### 3.7 发放贷款和垫款

#### (1) 发放贷款和垫款风险集中度

(a) 发放贷款和垫款按地区分布情况列示如下:

合并	2020年6月30日		2019年12月31日	
	金额	占比	金额	占比
总行	298,578	5%	294,229	6%
中部地区	1,351,149	25%	1,216,003	25%
长江三角洲	1,105,778	20%	979,711	20%
西部地区	932,791	17%	851,016	17%
环渤海地区	843,067	15%	759,469	15%
珠江三角洲	636,790	12%	570,988	11%
东北地区	312,951	6%	302,770	6%
总额	5,481,104	100%	4,974,186	100%

(b) 发放贷款和垫款按贷款类型分布情况列示如下:

合并	2020年6月30日		2019年12月31日	
	金额	占比	金额	占比
企业贷款和垫款				
其中: 公司类贷款	1,948,936	36%	1,740,564	35%
票据贴现	493,747	9%	482,834	10%
个人贷款和垫款	3,038,421	55%	2,750,788	55%
总额	5,481,104	100%	4,974,186	100%

## 十 金融风险管理(续)

### 3 信用风险(续)

#### 3.7 发放贷款和垫款(续)

##### (1) 发放贷款和垫款风险集中度(续)

(c) 发放贷款和垫款按行业分布情况列示如下:

合并	2020年6月30日		2019年12月31日	
	金额	占比	金额	占比
公司类贷款				
交通运输、仓储和邮政业(i)	568,112	10%	508,233	11%
制造业	314,440	6%	273,074	6%
金融业	217,771	4%	206,322	4%
电力、热力、燃气及水生产和供应业	192,855	4%	187,145	4%
建筑业	119,197	2%	103,094	2%
批发和零售业	118,411	2%	104,441	2%
租赁和商务服务业	110,434	2%	99,571	2%
水利、环境和公共设施管理业	86,001	2%	71,449	1%
房地产业	82,596	2%	70,158	1%
采矿业	74,836	1%	58,479	1%
其他行业	64,283	1%	58,598	1%
小计	1,948,936	36%	1,740,564	35%
票据贴现	493,747	9%	482,834	10%
个人贷款和垫款				
个人消费贷款				
— 个人住房贷款	1,844,061	34%	1,700,049	34%
— 个人其他消费贷款	359,200	6%	317,350	6%
个人小额贷款	709,268	13%	610,201	13%
信用卡透支及其他	125,892	2%	123,188	2%
小计	3,038,421	55%	2,750,788	55%
总额	5,481,104	100%	4,974,186	100%

(i) 于2020年6月30日, 其中包括贷予中国国家铁路集团有限公司(2019年6月, 中国铁路总公司改制更名为中国国家铁路集团有限公司)的贷款余额为人民币1,820.89亿元(2019年12月31日: 人民币1,826.73亿元)。



## 财务报表附注

截至2020年6月30日止六个月期间(除特别注明外, 金额单位均为人民币百万元)

# 十 金融风险管理(续)

## 3 信用风险(续)

### 3.7 发放贷款和垫款(续)

#### (1) 发放贷款和垫款风险集中度(续)

(d) 发放贷款和垫款按担保方式分布情况列示如下:

合并	2020年6月30日		2019年12月31日	
	金额	占比	金额	占比
信用贷款	1,448,545	26%	1,255,903	25%
保证贷款	354,089	7%	298,011	6%
抵押贷款	2,679,597	49%	2,476,942	50%
质押贷款	505,126	9%	460,496	9%
票据贴现	493,747	9%	482,834	10%
总额	5,481,104	100%	4,974,186	100%

## 十 金融风险管理(续)

### 3 信用风险(续)

#### 3.7 发放贷款和垫款(续)

##### (1) 发放贷款和垫款风险集中度(续)

(e) 发放贷款和垫款按逾期及减值情况列示如下:

##### (i) 逾期贷款和垫款

逾期贷款和垫款按担保方式和逾期天数分布情况列示如下:

合并	2020年6月30日				合计
	逾期 1天至90天 (含90天)	逾期 91天至1年 (含1年)	逾期 1年至3年 (含3年)	逾期 3年以上	
信用贷款	4,088	4,592	2,351	278	11,309
保证贷款	2,805	2,198	2,671	1,014	8,688
抵押贷款	8,183	7,817	7,012	3,183	26,195
质押贷款	41	935	545	243	1,764
票据贴现	-	10	-	-	10
合计	15,117	15,552	12,579	4,718	47,966

## 财务报表附注

截至2020年6月30日止六个月期间(除特别注明外, 金额单位均为人民币百万元)

## 十 金融风险管理(续)

### 3 信用风险(续)

#### 3.7 发放贷款和垫款(续)

##### (1) 发放贷款和垫款风险集中度(续)

(e) 发放贷款和垫款按逾期及减值情况列示如下(续):

##### (i) 逾期贷款和垫款(续)

逾期贷款和垫款按担保方式和逾期天数分布情况列示如下(续):

	2019年12月31日				合计
	逾期 1天至90天 (含90天)	逾期 91天至1年 (含1年)	逾期 1年至3年 (含3年)	逾期 3年以上	
合并					
信用贷款	5,220	3,162	2,220	141	10,743
保证贷款	2,314	2,211	2,749	816	8,090
抵押贷款	9,019	6,900	7,427	2,480	25,826
质押贷款	5,493	77	590	254	6,414
票据贴现	-	10	-	-	10
合计	22,046	12,360	12,986	3,691	51,083

##### (ii) 重组贷款

重组贷款是指本集团为因财务状况恶化以致无法按照原贷款条款如期还款的借款人酌情重新确定贷款条款而产生的贷款项目。于2020年6月30日, 本集团重组贷款和垫款余额为人民币4.29亿元(2019年12月31日: 人民币4.91亿元)。

## 十 金融风险管理(续)

### 3 信用风险(续)

#### 3.8 债务工具

##### (1) 债务工具的信用质量

下表列示了债权投资及其他债权投资的账面价值和减值准备：

	2020年6月30日			
	阶段一(i)	阶段二	阶段三	合计
债权投资	3,203,100	11,235	63	3,214,398
其他债权投资	317,901	53	-	317,954
合计	3,521,001	11,288	63	3,532,352

	2019年12月31日			
	阶段一(i)	阶段二	阶段三	合计
债权投资	3,117,137	17,564	443	3,135,144
其他债权投资	228,572	100	-	228,672
合计	3,345,709	17,664	443	3,363,816

## 财务报表附注

截至2020年6月30日止六个月期间(除特别注明外, 金额单位均为人民币百万元)

# 十 金融风险管理(续)

## 3 信用风险(续)

### 3.8 债务工具(续)

#### (1) 债务工具的信用质量(续)

##### (i) 阶段一的债务工具

债务工具类别	2020年6月30日		合计
	债权投资	其他债权投资	
政府债券	1,078,610	65,233	1,143,843
金融机构债券	1,739,895	186,471	1,926,366
公司债券	122,518	66,106	188,624
同业存单	140,125	-	140,125
资产支持证券	76,957	91	77,048
其他债务工具	48,769	-	48,769
合计	3,206,874	317,901	3,524,775
减: 减值准备	(3,774)	-	(3,774)
阶段一的债务工具账面价值	3,203,100	317,901	3,521,001

于2020年6月30日, 其他债权投资的减值准备为人民币5.19亿元, 计入其他综合收益。

## 十 金融风险管理(续)

### 3 信用风险(续)

#### 3.8 债务工具(续)

##### (1) 债务工具的信用质量(续)

##### (i) 阶段一的债务工具(续)

债务工具类别	2019年12月31日		合计
	债权投资	其他债权投资	
政府债券	998,949	60,711	1,059,660
金融机构债券	1,740,770	128,614	1,869,384
公司债券	113,993	39,026	153,019
同业存单	176,562	-	176,562
资产支持证券	48,484	221	48,705
其他债务工具	40,995	-	40,995
合计	3,119,753	228,572	3,348,325
减: 减值准备	(2,616)	-	(2,616)
阶段一的债务工具账面价值	3,117,137	228,572	3,345,709

于2019年12月31日, 其他债权投资的减值准备为人民币3.95亿元, 计入其他综合收益。

## 财务报表附注

截至2020年6月30日止六个月期间(除特别注明外, 金额单位均为人民币百万元)

# 十 金融风险管理(续)

## 3 信用风险(续)

### 3.8 债务工具(续)

#### (2) 债务工具按照信用评级进行分类

本集团采用信用评级方法监控持有的债务工具组合信用风险状况。评级参照债务工具发行机构所在国家主要评级机构的评级。于资产负债表日债务工具账面价值按投资评级分布如下:

合并	2020年6月30日					合计
	未评级(i)	AAA	AA	A	A以下	
政府债券	670,034	476,130	-	-	-	1,146,164
金融机构债券	1,825,253	129,558	1,197	10,670	9,934	1,976,612
公司债券	35,863	167,444	1,179	15,381	1,380	221,247
同业存单	221,548	-	-	-	-	221,548
资产支持证券	27,220	51,761	610	-	-	79,591
债权融资计划	2,573	-	-	-	-	2,573
基金投资	200,216	-	-	-	-	200,216
信托计划及资产管理计划	49,323	-	-	-	-	49,323
金融机构理财产品	2,821	-	-	-	-	2,821
其他债务工具	78,233	-	-	-	-	78,233
合计	3,113,084	824,893	2,986	26,051	11,314	3,978,328

## 十 金融风险管理(续)

### 3 信用风险(续)

#### 3.8 债务工具(续)

##### (2) 债务工具按照信用评级进行分类(续)

合并	2019年12月31日					合计
	未评级(i)	AAA	AA	A	A以下	
政府债券	648,912	412,887	-	-	-	1,061,799
公共机构及准政府债券	176	-	-	-	-	176
金融机构债券	1,775,207	117,728	3,334	15,366	1,332	1,912,967
公司债券	14,845	154,075	909	1,701	695	172,225
同业存单	265,467	-	-	-	-	265,467
资产支持证券	8,283	44,686	1,335	-	-	54,304
基金投资	115,783	-	-	-	-	115,783
信托计划及资产管理计划	42,287	-	-	-	-	42,287
其他债务工具	72,228	-	-	-	-	72,228
合计	2,943,188	729,376	5,578	17,067	2,027	3,697,236

- (i) 本集团持有的未评级债务工具主要为政策性银行及国家开发银行债券、国债、同业存单、基金投资及其他债务工具, 其中其他债务工具主要包括由其他金融机构、第三方保证人提供担保或存单质押及其他资产支持的信托计划、资产管理计划及金融机构理财产品。



## 财务报表附注

截至2020年6月30日止六个月期间(除特别注明外, 金额单位均为人民币百万元)

# 十 金融风险管理(续)

## 4 市场风险

### 4.1 概况

市场风险是指因市场价格(包括利率、汇率、股票价格和商品价格)的不利变动而使本集团表内和表外业务发生损失的风险。本集团面临的主要市场风险包括利率风险和汇率风险(包括黄金)。本集团市场风险管理的目标是根据全行风险偏好, 将市场风险控制在可承受的合理范围内, 实现经风险调整的收益最大化。

本集团对市场风险实行统一集中管理, 涵盖风险识别、计量、监测和控制全流程。目前, 本集团已经制定了市场风险管理办法、银行账簿和交易账簿划分、金融资产估值管理等基本规章制度, 严格按照划分标准进行银行账簿和交易账簿划分, 并采取相应的市场风险识别、计量、监测和控制方法。

本集团亦承担代客衍生投资组合的市场风险, 并通过与其他金融机构间的背对背交易对冲该风险。

### 4.2 市场风险的计量技术和限额设置

#### (1) 交易账簿

本集团交易账簿的市场风险是指市场利率、汇率变化的不利变动导致交易账簿金融工具遭受损失的风险。

本集团采用限额管理、敏感性分析、敞口分析、压力测试等多种方法管理交易账簿市场风险, 将风险敞口控制在可接受范围内。

#### (2) 银行账簿

本集团银行账簿的利率风险包括因为利率水平、期限结构的不利变动可能给本集团银行账簿经济价值和整体收益造成影响的风险, 以资产负债的缺口风险和基准风险为主。

本集团目前通过利率敏感性缺口, 主要是重定价缺口分析, 来对银行账簿资产与负债的重新定价和期限匹配特征进行静态测量, 对利率的潜在变化进行评估, 并以此为指导, 调整生息资产与付息负债的重定价期限结构和组合匹配, 改善银行账簿利率风险敞口的管理。

## 十 金融风险管理(续)

### 4 市场风险(续)

#### 4.2 市场风险的计量技术和限额设置(续)

##### (2) 银行账簿(续)

##### 利息净收入的敏感性分析

本集团通过衡量利率变动对利息净收入的影响进行敏感性分析。该分析假设所有期限利率均以相同幅度变动以及资产负债结构保持不变, 未将客户行为、基准风险或债券提前偿还的期权等变化考虑在内。在假定人民币与外币收益率平行移动的情况下, 本集团计算本年利息净收入的变动。

下表列示利率向上或向下平行移动100个基点对本集团利息净收入的潜在影响。由于实际情况与假设可能存在不一致, 以下分析对本集团利息净收入的影响可能与实际结果不同。

	利息净收入增加/(减少)	
	2020年 6月30日	2019年 12月31日
各收益率曲线向上平移100个基点	(11,612)	(1,262)
各收益率曲线向下平移100个基点	11,612	1,262

## 财务报表附注

截至2020年6月30日止六个月期间(除特别注明外, 金额单位均为人民币百万元)

## 十 金融风险管理(续)

### 4 市场风险(续)

#### 4.3 利率重定价缺口分析

本集团的利率风险敞口如下表所示。下表根据合同约定的重新定价日或到期日中的较早者, 按本集团的金融资产与金融负债的账面价值分类列示。

合并	2020年6月30日						合计
	1个月以内	1个月至3个月	3个月至1年	1年至5年	5年以上	非计息	
资产							
现金及存放中央银行款项	1,077,549	-	-	-	-	52,296	1,129,845
存放同业款项	6,756	996	27,906	-	-	41	35,699
拆出资金	44,661	53,002	188,916	23,311	-	444	310,334
衍生金融资产	-	-	-	-	-	3,772	3,772
买入返售金融资产	86,400	7,528	2,122	-	-	67	96,117
发放贷款和垫款	541,634	498,901	4,094,443	102,259	32,181	18,076	5,287,494
交易性金融资产	8,784	31,636	70,038	22,094	34,953	255,643	423,148
债权投资	154,406	718,119	492,621	1,014,653	794,529	40,070	3,214,398
其他债权投资	8,318	36,164	66,697	186,194	15,243	5,338	317,954
其他权益工具投资	-	-	-	-	-	4,916	4,916
其他金融资产	-	-	-	-	-	24,880	24,880
金融资产总额	1,928,508	1,346,346	4,942,743	1,348,511	876,906	405,543	10,848,557
负债							
向中央银行借款	-	4	10,717	-	-	-	10,721
同业及其他金融机构存放款项	42,620	39	23,152	3,932	-	171	69,914
拆入资金	26,765	6,545	16,245	-	-	270	49,825
衍生金融负债	-	-	-	-	-	3,173	3,173
卖出回购金融资产款	93,251	19,861	3,865	-	-	437	117,414
吸收存款	3,926,893	655,787	3,813,176	1,346,932	-	123,795	9,866,583
应付债券	5,841	21,042	19,478	-	74,948	1,814	123,123
其他金融负债	-	-	-	-	-	44,470	44,470
金融负债总额	4,095,370	703,278	3,886,633	1,350,864	74,948	174,130	10,285,223
利率风险缺口	(2,166,862)	643,068	1,056,110	(2,353)	801,958	231,413	563,334

## 十 金融风险管理(续)

### 4 市场风险(续)

#### 4.3 利率重定价缺口分析(续)

合并	2019年12月31日						合计
	1个月以内	1个月至3个月	3个月至1年	1年至5年	5年以上	非计息	
资产							
现金及存放中央银行款项	1,104,061	-	-	-	-	50,782	1,154,843
存放同业款项	8,507	-	19,851	-	-	15	28,373
拆出资金	38,655	14,036	177,267	39,222	-	417	269,597
衍生金融资产	-	-	-	-	-	5,009	5,009
买入返售金融资产	123,575	16,470	7,176	-	-	173	147,394
发放贷款和垫款	2,944,893	413,512	1,335,181	84,238	11,505	18,733	4,808,062
交易性金融资产	20,085	18,448	54,867	20,843	33,784	162,134	310,161
债权投资	174,278	719,434	411,823	1,195,888	588,145	45,576	3,135,144
其他债权投资	9,697	19,558	40,506	152,544	2,355	4,012	228,672
其他权益工具投资	-	-	-	-	-	1,053	1,053
其他金融资产	-	-	-	-	-	15,396	15,396
金融资产总额	4,423,751	1,201,458	2,046,671	1,492,735	635,789	303,300	10,103,704
负债							
同业及其他金融机构存放款项	46,380	43	383	380	-	66	47,252
拆入资金	2,111	5,889	17,606	-	-	190	25,796
衍生金融负债	-	-	-	-	-	5,065	5,065
卖出回购金融资产款	61,557	19,248	17,460	-	-	393	98,658
吸收存款	4,033,582	1,448,825	2,428,501	1,282,268	-	120,890	9,314,066
应付债券	-	1,424	19,397	-	74,944	1,214	96,979
其他金融负债	-	-	-	-	-	38,980	38,980
金融负债总额	4,143,630	1,475,429	2,483,347	1,282,648	74,944	166,798	9,626,796
利率风险缺口	280,121	(273,971)	(436,676)	210,087	560,845	136,502	476,908

## 财务报表附注

截至2020年6月30日止六个月期间(除特别注明外, 金额单位均为人民币百万元)

# 十 金融风险管理(续)

## 4 市场风险(续)

### 4.4 汇率风险

下表按币种列示了2020年6月30日及2019年12月31日本集团受外汇汇率变动影响的风险敞口。本集团人民币敞口列示在下表中用于比较。本集团的金融资产和金融负债以及表外信贷承诺按原币以等值人民币账面价值列示。

本集团货币主要为人民币, 其他货币主要包括美元、欧元、港币及英镑等。

合并	2020年6月30日			合计
	人民币	美元 折合人民币	其他货币 折合人民币	
资产				
现金及存放中央银行款项	1,128,764	1,013	68	1,129,845
存放同业款项	32,231	2,456	1,012	35,699
拆出资金	292,167	18,167	-	310,334
衍生金融资产	1,312	2,460	-	3,772
买入返售金融资产	96,117	-	-	96,117
发放贷款和垫款	5,257,683	24,869	4,942	5,287,494
交易性金融资产	405,345	17,803	-	423,148
债权投资	3,172,679	41,719	-	3,214,398
其他债权投资	309,892	8,062	-	317,954
其他权益工具投资	4,916	-	-	4,916
其他金融资产	18,415	6,465	-	24,880
金融资产总额	10,719,521	123,014	6,022	10,848,557

## 十 金融风险管理(续)

## 4 市场风险(续)

## 4.4 汇率风险(续)

合并	2020年6月30日			合计
	人民币	美元 折合人民币	其他货币 折合人民币	
负债				
向中央银行借款	10,721	-	-	10,721
同业及其他金融机构存放款项	69,914	-	-	69,914
拆入资金	21,926	27,899	-	49,825
衍生金融负债	1,266	1,907	-	3,173
卖出回购金融资产款	117,414	-	-	117,414
吸收存款	9,823,514	42,713	356	9,866,583
应付债券	123,123	-	-	123,123
其他金融负债	41,236	2,385	849	44,470
金融负债总额	10,209,114	74,904	1,205	10,285,223
资产负债表内敞口净额	510,407	48,110	4,817	563,334
衍生金融工具的净名义金额	4,610	1,354	(5,335)	629
信贷承诺	726,367	6,816	7,461	740,644

## 财务报表附注

截至2020年6月30日止六个月期间(除特别注明外, 金额单位均为人民币百万元)

# 十 金融风险管理(续)

## 4 市场风险(续)

### 4.4 汇率风险(续)

合并	人民币	2019年12月31日		合计
		美元 折合人民币	其他货币 折合人民币	
资产				
现金及存放中央银行款项	1,153,497	1,269	77	1,154,843
存放同业款项	23,560	3,536	1,277	28,373
拆出资金	253,919	15,678	-	269,597
衍生金融资产	507	4,502	-	5,009
买入返售金融资产	147,394	-	-	147,394
发放贷款和垫款	4,786,228	17,267	4,567	4,808,062
交易性金融资产	285,909	24,252	-	310,161
债权投资	3,111,636	23,508	-	3,135,144
其他债权投资	219,525	9,147	-	228,672
其他权益工具投资	1,053	-	-	1,053
其他金融资产	10,739	4,529	128	15,396
金融资产总额	9,993,967	103,688	6,049	10,103,704

## 十 金融风险管理(续)

### 4 市场风险(续)

#### 4.4 汇率风险(续)

合并	2019年12月31日			合计
	人民币	美元 折合人民币	其他货币 折合人民币	
负债				
同业及其他金融机构存放款项	47,249	3	-	47,252
拆入资金	17,998	7,798	-	25,796
衍生金融负债	464	4,601	-	5,065
卖出回购金融资产款	98,658	-	-	98,658
吸收存款	9,268,878	44,785	403	9,314,066
应付债券	96,979	-	-	96,979
其他金融负债	37,745	1,222	13	38,980
金融负债总额	9,567,971	58,409	416	9,626,796
资产负债表内敞口净额	425,996	45,279	5,633	476,908
衍生金融工具的净名义金额	8,022	(3,282)	(4,808)	(68)
信贷承诺	761,771	6,258	4,161	772,190



## 财务报表附注

截至2020年6月30日止六个月期间(除特别注明外, 金额单位均为人民币百万元)

# 十 金融风险管理(续)

## 4 市场风险(续)

### 4.4 汇率风险(续)

汇率敏感性分析:

下表列示与所示日期美元对人民币汇率变动5%产生外汇折算差异对本集团净利润的潜在影响:

汇率变动	2020年 6月30日	2019年 12月31日
美元对人民币升值5%	690	191
美元对人民币贬值5%	(690)	(191)

对净利润的影响来自于人民币汇率变动对外币资产与负债的净头寸的影响。对净利润的影响是基于对本集团于报告期末的净外汇保持不变的假设确定的。本集团基于管理层对外币汇率变动走势的判断, 通过积极调整外币敞口以降低外汇风险。因此, 上述敏感性分析可能与实际情况存在差异。

## 十 金融风险管理(续)

### 5 流动性风险

#### 5.1 流动性风险管理政策和程序

流动性风险是指商业银行无法以合理成本及时获得充足资金, 用于偿付到期债务、履行其他支付义务和满足正常业务开展的其他资金需求的风险。引起本集团流动性风险的事件或因素包括: 存款客户支取存款、贷款客户提款、债务人未按期偿还本息、资产负债期限过度错配、资产变现困难、融资能力下降等。本集团流动性风险管理的主要目标是通过建立科学、完善的流动性风险管理体系, 实现及时识别、计量和有效管控流动性风险, 确保本集团在正常经营及压力状态下, 满足流动性需求和履行对外支付义务。本集团坚持审慎、稳健的流动性风险管理策略, 有效平衡资金来源与运用的节奏和结构。

本集团按季度开展流动性风险压力测试, 识别潜在流动性风险, 并根据监管和内部管理要求不断改进压力测试方法。压力测试结果显示, 在多种压力情景假设下, 本集团均能通过监管规定的最短生存期测试。

本集团资金来源以零售存款为主, 负债稳定性强; 资产中合格优质债券占比较高, 变现能力较强。报告期内, 本集团各项流动性监管指标运行正常, 流动性整体充足、安全可控。

## 财务报表附注

截至2020年6月30日止六个月期间(除特别注明外, 金额单位均为人民币百万元)

### 十 金融风险管理(续)

#### 5 流动性风险(续)

##### 5.2 到期分析

下表依据财务报告日至合同到期日的剩余期限对本集团的金融资产和金融负债进行了到期分析。

合并	2020年6月30日								合计
	逾期	即期偿还	1个月以内	1个月至3个月	3个月至1年	1年至5年	5年以上	无期限	
<b>资产</b>									
现金及存放中央银行款项	-	55,181	-	482	-	-	-	1,074,182	1,129,845
存放同业款项	-	6,756	-	1,019	27,924	-	-	-	35,699
拆出资金	-	-	44,706	53,305	189,012	23,311	-	-	310,334
衍生金融资产	-	-	607	426	1,218	1,521	-	-	3,772
买入返售金融资产	-	-	86,445	7,537	2,135	-	-	-	96,117
发放贷款和垫款	9,770	-	270,493	392,166	1,688,633	958,981	1,967,451	-	5,287,494
<b>金融投资</b>									
交易性金融资产	10	200,575	8,888	32,270	73,227	23,769	83,159	1,250	423,148
债权投资	63	-	21,636	85,108	571,286	1,267,524	1,268,781	-	3,214,398
其他债权投资	-	-	8,145	34,596	68,194	191,776	15,243	-	317,954
其他权益工具投资	-	-	-	-	-	-	-	4,916	4,916
其他金融资产	1,922	13,022	139	3,494	2,144	917	3,064	178	24,880
<b>金融资产总额</b>	<b>11,765</b>	<b>275,534</b>	<b>441,059</b>	<b>610,403</b>	<b>2,623,773</b>	<b>2,467,799</b>	<b>3,337,698</b>	<b>1,080,526</b>	<b>10,848,557</b>

## 十 金融风险管理(续)

## 5 流动性风险(续)

## 5.2 到期分析(续)

合并	2020年6月30日								合计
	逾期	即期偿还	1个月以内	1个月至3个月	3个月至1年	1年至5年	5年以上	无期限	
<b>负债</b>									
向中央银行借款	-	-	-	4	10,717	-	-	-	10,721
同业及其他金融机构									
存放款项	-	42,630	23	39	23,251	3,971	-	-	69,914
拆入资金	-	-	26,795	6,641	16,389	-	-	-	49,825
衍生金融负债	-	-	448	400	1,138	1,187	-	-	3,173
卖出回购金融资产款	-	-	93,622	19,920	3,872	-	-	-	117,414
吸收存款	-	3,558,343	386,183	666,776	3,860,756	1,394,525	-	-	9,866,583
应付债券	-	-	5,841	21,949	20,385	-	74,948	-	123,123
其他金融负债	-	18,259	18,165	4,049	178	948	2,871	-	44,470
<b>金融负债总额</b>	-	3,619,232	531,077	719,778	3,936,686	1,400,631	77,819	-	10,285,223
<b>流动性净额</b>	11,765	(3,343,698)	(90,018)	(109,375)	(1,312,913)	1,067,168	3,259,879	1,080,526	563,334

## 财务报表附注

截至2020年6月30日止六个月期间(除特别注明外, 金额单位均为人民币百万元)

# 十 金融风险管理(续)

## 5 流动性风险(续)

### 5.2 到期分析(续)

合并	2019年12月31日								合计
	逾期	即期偿还	1个月以内	1个月至3个月	3个月至1年	1年至5年	5年以上	无期限	
<b>资产</b>									
现金及存放中央银行款项	-	90,506	-	591	-	-	-	1,063,746	1,154,843
存放同业款项	-	8,507	-	14	19,852	-	-	-	28,373
拆出资金	-	-	38,719	14,381	177,274	39,223	-	-	269,597
衍生金融资产	-	-	1,044	1,177	2,123	665	-	-	5,009
买入返售金融资产	-	-	123,679	16,532	7,183	-	-	-	147,394
发放贷款和垫款	9,198	-	309,523	386,289	1,421,427	841,854	1,839,771	-	4,808,062
<b>金融投资</b>									
交易性金融资产	71	114,882	18,653	17,641	57,115	23,409	76,649	1,741	310,161
债权投资	178	-	40,037	117,883	404,115	1,760,904	812,027	-	3,135,144
其他债权投资	-	-	8,547	17,128	40,585	159,254	3,158	-	228,672
其他权益工具投资	-	-	-	-	-	-	-	1,053	1,053
其他金融资产	970	9,370	149	1,669	79	448	2,533	178	15,396
金融资产总额	10,417	223,265	540,351	573,305	2,129,753	2,825,757	2,734,138	1,066,718	10,103,704

## 十 金融风险管理(续)

### 5 流动性风险(续)

#### 5.2 到期分析(续)

合并	2019年12月31日								合计
	逾期	即期偿还	1个月以内	1个月至3个月	3个月至1年	1年至5年	5年以上	无期限	
<b>负债</b>									
同业及其他金融机构存放									
款项	-	46,190	221	44	401	396	-	-	47,252
拆入资金	-	-	2,139	5,936	17,721	-	-	-	25,796
衍生金融负债	-	-	999	1,445	2,172	449	-	-	5,065
卖出回购金融资产款	-	-	61,651	19,383	17,624	-	-	-	98,658
吸收存款	-	3,528,475	524,808	1,478,123	2,457,929	1,324,731	-	-	9,314,066
应付债券	-	-	-	2,118	19,917	-	74,944	-	96,979
其他金融负债	-	14,396	18,640	2,332	224	1,016	2,372	-	38,980
<b>金融负债总额</b>	-	<b>3,589,061</b>	<b>608,458</b>	<b>1,509,381</b>	<b>2,515,988</b>	<b>1,326,592</b>	<b>77,316</b>	-	<b>9,626,796</b>
<b>流动性净额</b>	<b>10,417</b>	<b>(3,365,796)</b>	<b>(68,107)</b>	<b>(936,076)</b>	<b>(386,235)</b>	<b>1,499,165</b>	<b>2,656,822</b>	<b>1,066,718</b>	<b>476,908</b>

## 财务报表附注

截至2020年6月30日止六个月期间(除特别注明外, 金额单位均为人民币百万元)

# 十 金融风险管理(续)

## 5 流动性风险(续)

### 5.3 以合同到期日划分的未折现合同现金流

下表按照财务报告日至合同到期日的剩余期限列示了本集团金融资产和金融负债的现金流。表中披露的金额是未经折现的合同现金流, 本集团以预期的未折现现金流为基础管理短期固有流动性风险。

合并	2020年6月30日								合计
	逾期	即期偿还	1个月以内	1个月至3个月	3个月至1年	1年至5年	5年以上	无期限	
<b>非衍生金融资产</b>									
现金及存放中央银行款项	-	55,181	-	482	-	-	-	1,074,182	1,129,845
存放同业款项	-	6,756	-	1,211	28,195	-	-	-	36,162
拆出资金	-	-	44,762	55,616	191,725	23,607	-	-	315,710
买入返售金融资产	-	-	86,482	7,566	2,160	-	-	-	96,208
发放贷款和垫款	11,394	-	284,826	421,122	1,848,476	1,414,406	2,852,576	-	6,832,800
<b>金融投资</b>									
交易性金融资产	228	200,575	8,960	32,414	75,298	31,602	87,420	1,250	437,747
债权投资	63	-	24,242	99,252	638,605	1,581,148	1,499,357	-	3,842,667
其他债权投资	-	-	8,187	34,798	72,486	204,108	17,368	-	336,947
其他权益工具投资	-	-	-	-	-	-	-	4,916	4,916
其他金融资产	-	13,022	139	3,494	2,144	917	3,064	178	22,958
<b>非衍生金融资产总额</b>	<b>11,685</b>	<b>275,534</b>	<b>457,598</b>	<b>655,955</b>	<b>2,859,089</b>	<b>3,255,788</b>	<b>4,459,785</b>	<b>1,080,526</b>	<b>13,055,960</b>

## 十 金融风险管理(续)

## 5 流动性风险(续)

## 5.3 以合同到期日划分的未折现合同现金流(续)

合并	2020年6月30日								合计
	逾期	即期偿还	1个月以内	1个月至3个月	3个月至1年	1年至5年	5年以上	无期限	
<b>非衍生金融负债</b>									
向中央银行借款	-	-	-	42	10,809	-	-	-	10,851
同业及其他金融机构存放 款项	-	42,630	23	40	23,523	4,375	-	-	70,591
拆入资金	-	-	26,801	6,713	16,571	-	-	-	50,085
卖出回购金融资产款	-	-	93,661	19,974	3,898	-	-	-	117,533
吸收存款	-	3,558,343	386,447	669,029	3,914,951	1,480,924	-	-	10,009,694
应付债券	-	-	5,850	22,265	21,510	12,060	79,905	-	141,590
其他金融负债	-	18,259	18,165	4,049	178	948	2,871	-	44,470
<b>非衍生金融负债总额</b>	-	3,619,232	530,947	722,112	3,991,440	1,498,307	82,776	-	10,444,814
<b>流动性净额</b>	11,685	(3,343,698)	(73,349)	(66,157)	(1,132,351)	1,757,481	4,377,009	1,080,526	2,611,146
<b>衍生金融工具现金流</b>									
按净额结算的衍生 金融工具	-	-	6	(2)	(1)	19	-	-	22
按总额结算的衍生 金融工具	-	-	154	91	280	286	-	-	811
流入合计	-	-	178,937	145,599	291,037	7,794	-	-	623,367
流出合计	-	-	(178,783)	(145,508)	(290,757)	(7,508)	-	-	(622,556)
<b>合计</b>	-	-	160	89	279	305	-	-	833



## 财务报表附注

截至2020年6月30日止六个月期间(除特别注明外, 金额单位均为人民币百万元)

# 十 金融风险管理(续)

## 5 流动性风险(续)

### 5.3 以合同到期日划分的未折现合同现金流(续)

合并	2019年12月31日								合计
	逾期	即期偿还	1个月以内	1个月至3个月	3个月至1年	1年至5年	5年以上	无期限	
<b>非衍生金融资产</b>									
现金及存放中央银行款项	-	90,506	-	591	-	-	-	1,063,746	1,154,843
存放同业款项	-	8,507	-	156	20,394	-	-	-	29,057
拆出资金	-	-	38,984	16,790	183,378	40,218	-	-	279,370
买入返售金融资产	-	-	124,648	16,611	7,254	-	-	-	148,513
发放贷款和垫款	9,959	-	329,933	419,664	1,551,996	1,213,876	2,517,895	-	6,043,323
<b>金融投资</b>									
交易性金融资产	228	114,882	18,719	18,165	59,581	31,430	81,622	1,741	326,368
债权投资	13,240	-	42,372	125,199	472,462	2,086,002	1,011,385	-	3,750,660
其他债权投资	-	-	8,568	17,320	44,177	168,877	4,394	-	243,336
其他权益工具投资	-	-	-	-	-	-	-	1,053	1,053
其他金融资产	-	9,370	149	1,669	79	448	2,533	178	14,426
非衍生金融资产总额	23,427	223,265	563,373	616,165	2,339,321	3,540,851	3,617,829	1,066,718	11,990,949

## 十 金融风险管理(续)

### 5 流动性风险(续)

#### 5.3 以合同到期日划分的未折现合同现金流(续)

合并	2019年12月31日								合计
	逾期	即期偿还	1个月以内	1个月至3个月	3个月至1年	1年至5年	5年以上	无期限	
<b>非衍生金融负债</b>									
同业及其他金融机构存放									
款项	-	46,190	221	45	406	418	-	-	47,280
拆入资金	-	-	2,141	6,113	17,979	-	-	-	26,233
卖出回购金融资产款	-	-	65,362	30,962	19,507	-	-	-	115,831
吸收存款	-	3,528,475	525,241	1,482,843	2,490,229	1,412,205	-	-	9,438,993
应付债券	-	-	-	2,330	21,895	12,060	80,805	-	117,090
其他金融负债	-	14,396	18,640	2,332	224	1,016	2,372	-	38,980
非衍生金融负债总额	-	3,589,061	611,605	1,524,625	2,550,240	1,425,699	83,177	-	9,784,407
流动性净额	23,427	(3,365,796)	(48,232)	(908,460)	(210,919)	2,115,152	3,534,652	1,066,718	2,206,542
<b>衍生金融工具现金流</b>									
按净额结算的衍生									
金融工具	-	-	10	1	24	10	-	-	45
按总额结算的衍生									
金融工具	-	-	74	(223)	(20)	326	-	-	157
流入合计	-	-	152,175	99,818	305,078	6,819	-	-	563,890
流出合计	-	-	(152,101)	(100,041)	(305,098)	(6,493)	-	-	(563,733)
合计	-	-	84	(222)	4	336	-	-	202

## 财务报表附注

截至2020年6月30日止六个月期间(除特别注明外, 金额单位均为人民币百万元)

# 十 金融风险管理(续)

## 5 流动性风险(续)

### 5.4 表外项目

本集团表外项目按合同的剩余期限在下表中列示, 财务担保合同按最早的合同到期日以名义金额列示。

合并	2020年6月30日			合计
	不超过1年	1年至5年	5年以上	
贷款承诺	88,523	247,220	31,737	367,480
银行承兑汇票	34,544	-	-	34,544
开出保函及担保	16,035	8,578	3,577	28,190
开出信用证	25,005	-	-	25,005
未使用的信用卡额度	285,425	-	-	285,425
合计	449,532	255,798	35,314	740,644

合并	2019年12月31日			合计
	不超过1年	1年至5年	5年以上	
贷款承诺	118,307	278,652	37,818	434,777
银行承兑汇票	31,583	-	-	31,583
开出保函及担保	9,153	7,785	3,509	20,447
开出信用证	17,846	-	-	17,846
未使用的信用卡额度	267,537	-	-	267,537
合计	444,426	286,437	41,327	772,190

## 十 金融风险管理(续)

### 6 操作风险

操作风险是指由不完善或有问题的内部程序、员工不当行为和信息科技系统故障, 以及外部事件所造成的风险。本集团可能面临的操作风险类别主要包括内部欺诈, 外部欺诈、就业制度和 workplaces 安全, 客户、产品和业务活动、实物资产的损坏, 信息科技系统故障, 执行、交割和流程管理等七类。

本集团按照董事会确定的操作风险偏好要求, 由高级管理层制定操作风险政策与限额, 持续完善内部控制机制, 加强监督检查, 提升信息科技水平, 夯实营运管理基础, 强化监测报告, 规范员工行为, 培育操作风险管理文化和主动合规意识, 保障各项业务运行安全。

### 7 金融资产及负债的公允价值

本集团合并资产负债表中大部分资产负债项目是金融资产和金融负债。非金融资产和非金融负债的公允价值计量对本集团整体的财务状况和业绩不会产生重大影响。

截至2020年6月30日止6个月期间及2019年度, 本集团没有属于非持续的以公允价值计量的资产或负债项目。

#### 7.1 估值技术、输入参数和流程

金融资产和金融负债的公允价值是根据以下方式确定:

- 拥有标准条款和条件并在活跃流通市场上交易的金融资产和金融负债的公允价值是参考市场标价确定。
- 对于非期权类的衍生金融工具, 其公允价值利用工具期限内适用的收益率曲线按折现现金流分析来确定。
- 其他金融资产和金融负债的公允价值是根据公认定价模型或采用对类似工具可观察的当前市场标价根据折现现金流分析而确定。如不存在对类似工具可观察的市场交易标价, 则使用净资产进行估值, 且管理层对此价格进行了分析。

本集团对于金融资产和金融负债建立了独立的估值流程。相关部门按照职责分工, 分别负责估值、模型验证及账务处理工作。

截至2020年6月30日止6个月期间及2019年度, 本集团财务报表中公允价值计量所采用的估值技术和输入值并未发生重大变化。

## 财务报表附注

截至2020年6月30日止六个月期间(除特别注明外, 金额单位均为人民币百万元)

# 十 金融风险管理(续)

## 7 金融资产及负债的公允价值(续)

### 7.2 公允价值的层级

以公允价值计量的金融工具在估值方面分为以下三个层级：

第一层级：采用相同资产或负债在活跃市场中的报价计量(未经调整)。

第二层级：使用直接(比如取自价格)或间接(比如根据价格推算的)可观察到的、除第一层级中的市场报价以外的资产或负债的输入值计量的公允价值。

第三层级：以可观察到的市场数据以外的变量为基础确定的资产或负债的输入值(不可观察输入值)计量的公允价值。

当无法从公开市场获取报价时，本集团通过一些估值技术来确定金融工具的公允价值。

## 十 金融风险管理(续)

### 7 金融资产及负债的公允价值(续)

#### 7.3 非以公允价值计量的金融工具

资产负债表中非以公允价值计量的金融资产和负债主要包括: 存放中央银行款项、存放同业款项、拆出资金、买入返售金融资产、应收利息、发放贷款和垫款、债权投资、向中央银行借款、同业及其他金融机构存放款项、拆入资金、卖出回购金融资产款、吸收存款、应付利息及应付债券。

下表列出了债权投资及应付债券的账面价值和公允价值, 这些公允价值未在资产负债表中列报。

合并	2020年6月30日				
	账面价值	公允价值	第一层级	第二层级	第三层级
<b>金融资产</b>					
债权投资	3,214,398	3,304,159	42,884	2,346,079	915,196
<b>金融负债</b>					
应付债券	123,123	123,799	-	123,799	-

合并	2019年12月31日				
	账面价值	公允价值	第一层级	第二层级	第三层级
<b>金融资产</b>					
债权投资	3,135,144	3,187,178	23,456	2,282,348	881,374
<b>金融负债</b>					
应付债券	96,979	97,611	-	97,611	-

除上述金融资产和负债外, 在资产负债表中非以公允价值计量的其他金融资产和金融负债采用未来现金流折现法确定其公允价值, 其账面价值和公允价值无重大差异。

## 财务报表附注

截至2020年6月30日止六个月期间(除特别注明外, 金额单位均为人民币百万元)

# 十 金融风险管理(续)

## 7 金融资产及负债的公允价值(续)

### 7.4 以公允价值计量的金融工具

下表列示了在资产负债表中以公允价值计量的金融资产和金融负债的公允价值:

合并	2020年6月30日			合计
	第一层级	第二层级	第三层级	
<b>金融资产</b>				
交易性金融资产				
— 债券	428	83,227	—	83,655
— 同业存单	—	81,423	—	81,423
— 资产支持证券	—	1,887	—	1,887
— 债权融资计划	—	—	2,573	2,573
— 基金投资	—	199,675	541	200,216
— 信托计划及资产管理计划	—	—	49,323	49,323
— 金融机构理财产品	—	2,821	—	2,821
— 股权投资	—	—	1,250	1,250
小计	428	369,033	53,687	423,148
衍生金融资产				
— 汇率衍生工具	—	2,463	—	2,463
— 利率衍生工具	—	1,309	—	1,309
小计	—	3,772	—	3,772
其他债权投资				
— 债券	8,062	301,742	8,059	317,863
— 资产支持证券	—	91	—	91
小计	8,062	301,833	8,059	317,954

## 十 金融风险管理(续)

## 7 金融资产及负债的公允价值(续)

## 7.4 以公允价值计量的金融工具(续)

合并	2020年6月30日			合计
	第一层级	第二层级	第三层级	
以公允价值计量且其变动计入其他综合收益的发放贷款和垫款	-	171,917	440,720	612,637
小计	-	171,917	440,720	612,637
其他权益工具投资				
— 权益工具	-	3,363	1,553	4,916
小计	-	3,363	1,553	4,916
金融资产合计	8,490	849,918	504,019	1,362,427
<b>金融负债</b>				
吸收存款				
— 结构性存款	-	(673)	-	(673)
小计	-	(673)	-	(673)
衍生金融负债				
— 汇率衍生工具	-	(1,884)	-	(1,884)
— 利率衍生工具	-	(1,289)	-	(1,289)
小计	-	(3,173)	-	(3,173)
金融负债合计	-	(3,846)	-	(3,846)



## 财务报表附注

截至2020年6月30日止六个月期间(除特别注明外, 金额单位均为人民币百万元)

### 十 金融风险管理(续)

#### 7 金融资产及负债的公允价值(续)

##### 7.4 以公允价值计量的金融工具(续)

合并	2019年12月31日			合计
	第一层级	第二层级	第三层级	
<b>金融资产</b>				
交易性金融资产				
— 债券	202	63,281	—	63,483
— 同业存单	20,939	60,991	—	81,930
— 资产支持证券	—	4,937	—	4,937
— 基金投资	—	114,882	901	115,783
— 信托计划及资产管理计划	—	—	42,287	42,287
— 股权投资	—	—	1,741	1,741
小计	21,141	244,091	44,929	310,161
衍生金融资产				
— 汇率衍生工具	—	4,496	—	4,496
— 利率衍生工具	—	513	—	513
小计	—	5,009	—	5,009
其他债权投资				
— 债券	9,147	219,304	—	228,451
— 资产支持证券	—	221	—	221
小计	9,147	219,525	—	228,672

## 十 金融风险管理(续)

### 7 金融资产及负债的公允价值(续)

#### 7.4 以公允价值计量的金融工具(续)

合并	2019年12月31日			合计
	第一层级	第二层级	第三层级	
以公允价值计量且其变动计入其他综合收益的发放贷款和垫款	-	177,942	309,573	487,515
小计	-	177,942	309,573	487,515
其他权益工具投资				
— 权益工具	-	-	1,053	1,053
小计	-	-	1,053	1,053
金融资产合计	30,288	646,567	355,555	1,032,410
<b>金融负债</b>				
吸收存款				
— 结构性存款	-	(926)	-	(926)
小计	-	(926)	-	(926)

## 财务报表附注

截至2020年6月30日止六个月期间(除特别注明外, 金额单位均为人民币百万元)

### 十 金融风险管理(续)

#### 7 金融资产及负债的公允价值(续)

##### 7.4 以公允价值计量的金融工具(续)

合并	2019年12月31日			合计
	第一层级	第二层级	第三层级	
衍生金融负债				
— 汇率衍生工具	—	(4,598)	—	(4,598)
— 利率衍生工具	—	(467)	—	(467)
小计	—	(5,065)	—	(5,065)
金融负债合计	—	(5,991)	—	(5,991)

截至2020年6月30日止6个月期间及2019年度, 公允价值各层级间无重大转移。

对于在活跃市场上交易的金融工具, 本集团以其活跃市场报价确定其公允价值; 当无法从公开市场获取报价时, 本集团通过一些估值技术来确定金融工具的公允价值。

本集团在金融工具估值技术中使用的主要参数包括债券价格、利率、汇率、权益及股票价格、波动水平、相关性、提前还款率及交易对手信用差价等。

## 十 金融风险管理(续)

### 7 金融资产及负债的公允价值(续)

#### 7.4 以公允价值计量的金融工具(续)

第三层级变动如下:

合并	截至2020年6月30日止6个月期间			
	交易性 金融资产	其他债权 投资	其他权益 工具投资	发放贷款 和垫款
期初余额	44,929	-	1,053	309,573
新增	2,573	8,059	500	534,877
结算	(74)	-	-	(403,330)
收益或损失计入				
- 损益	6,259	-	-	-
- 其他综合收益	-	-	-	(400)
期末余额	53,687	8,059	1,553	440,720

合并	2019年度			
	交易性 金融资产	其他权益 工具投资	发放贷款 和垫款	交易性 金融负债
年初余额	76,802	553	361,634	(2,360)
新增	-	500	630,287	-
结算	(34,316)	-	(681,793)	2,360
收益或损失计入				
- 损益	2,443	-	(14)	-
- 其他综合收益	-	-	(541)	-
年末余额	44,929	1,053	309,573	-

## 财务报表附注

截至2020年6月30日止六个月期间(除特别注明外, 金额单位均为人民币百万元)

# 十 金融风险管理(续)

## 7 金融资产及负债的公允价值(续)

### 7.4 以公允价值计量的金融工具(续)

使用重要不可观测输入值的第三层级公允价值计量的相关信息如下:

2020年6月30日	注释	公允价值	估值技术	名称	不可观察输入值	
					范围 / 加权平均值	与公允价值之间的关系
<b>金融资产</b>						
交易性金融资产						
基金投资	(1)	541	净资产法	净资产		同向
信托计划及资产管理计划	(1)	49,323	净资产法	净资产		同向
股权投资	(1)	1,250	净资产法	净资产		同向
债权融资计划	(2)	2,573	现金流折现法	折现率	4.02%-5.50%	反向
小计		53,687				
其他债权投资	(2)	8,059	现金流折现法	折现率	2.07%	反向
其他权益工具投资	(1)	1,553	净资产法	净资产		同向
以公允价值计量且其变动计入其他综合收益的发放贷款和垫款	(3)	440,720	现金流折现法	折现率	2.84%	反向
合计		504,019				

## 十 金融风险管理(续)

### 7 金融资产及负债的公允价值(续)

#### 7.4 以公允价值计量的金融工具(续)

使用重要不可观测输入值的第三层级公允价值计量的相关信息如下:

2019年12月31日	注释	公允价值	估值技术	不可观察输入值		
				名称	范围/ 加权平均值	与公允价值 之间的关系
<b>金融资产</b>						
交易性金融资产						
基金投资	(1)	901	净资产法	净资产		同向
信托计划及资产管理计划	(1)	42,287	净资产法	净资产		同向
股权投资	(1)	1,741	净资产法	净资产		同向
小计		44,929				
其他权益工具投资	(1)	1,053	净资产法	净资产		同向
以公允价值计量且其变动计入其他综合收益的发放贷款和垫款	(3)	309,573	现金流折现法	折现率	2.52%-4.15%	反向
合计		355,555				

## 十 金融风险管理(续)

### 7 金融资产及负债的公允价值(续)

#### 7.4 以公允价值计量的金融工具(续)

- (1) 交易性金融资产中持有的基金投资、信托计划及资产管理计划、股权投资以及其他权益工具投资的公允价值采用净资产法计算, 使用的重大不可观察输入值为净资产。
- (2) 交易性金融资产中的债权融资计划以及其他债权投资的公允价值采用现金流折现法计算, 使用的重大不可观察输入值为同类型金融资产的收益率曲线作为折现率。
- (3) 以公允价值计量且其变动计入其他综合收益的发放贷款和垫款的公允价值采用现金流折现法计算, 使用的重大不可观察输入值为同类型金融资产的收益率曲线作为折现率。

## 8 资本管理

本集团的资本管理以满足监管要求、不断提高资本的风险抵御能力以及提升资本回报为目标, 并在此基础上确立本集团资本充足率目标, 通过综合运用计划考核、限额管理等多种手段确保管理目标的实现, 使之符合外部监管、信用评级、风险补偿和股东回报的要求, 并推动本集团的风险管理, 保证资产规模扩张的有序性, 改善业务结构和经营模式。

本集团近年来业务规模保持了较快发展态势, 资产对于资本的耗用也日益扩大。为保证资本充足率符合监管要求并在控制风险的前提下为股东提供最大化回报, 本集团积极推进资本约束引导机制的建设, 加强对风险资产总量和结构的调控, 综合运用资本计划、限额管理、经济资本管理、内部资本充足评估等多种手段, 全面推动业务发展模式向资本节约型方向转变, 确保资本充足率持续满足风险覆盖和监管要求。

按照中国银保监会《商业银行资本管理办法(试行)》及相关规定, 自2013年1月1日起, 商业银行应达到最低资本要求, 其中核心一级资本充足率不得低于5%, 一级资本充足率不得低于6%, 资本充足率不得低于8%。同时, 根据《中国银监会关于实施<商业银行资本管理办法(试行)>过渡期安排相关事项的通知》, 过渡期内还将逐步引入储备资本要求, 并由商业银行核心一级资本满足。根据此项规定, 于2018年底过渡期结束。2020年6月30日, 本集团的核心一级资本充足率、一级资本充足率及资本充足率应分别达到7.50%、8.50%和10.50%(2019年12月31日: 7.50%、8.50%和10.50%)。报告期内, 本集团持续强化资本充足率水平的监控、分析和报告, 不断优化风险资产结构, 增强内部资本积累, 推动外部资本补充, 确保本集团资本充足率水平持续满足监管要求和内部管理需要。

## 十 金融风险管理(续)

### 8 资本管理(续)

本集团于2020年6月30日及2019年12月31日根据中国银保监会《商业银行资本管理办法(试行)》和财政部颁布的企业会计准则计算的监管资本状况如下:

合并	注释	2020年6月30日	2019年12月31日
核心一级资本充足率	(1)	9.17%	9.90%
一级资本充足率	(1)	11.47%	10.87%
资本充足率	(1)	13.97%	13.52%
核心一级资本		511,243	494,270
核心一级资本扣除项目	(2)	(2,591)	(2,058)
核心一级资本净额		508,652	492,212
其他一级资本		127,934	47,948
一级资本净额		636,586	540,160
二级资本			
— 二级资本工具及其溢价可计入金额		74,948	74,944
— 超额贷款损失准备		63,598	56,572
— 少数股东资本可计入部分		152	158
资本净额	(3)	775,284	671,834
风险加权资产	(4)	5,549,344	4,969,658

(1) 核心一级资本充足率等于核心一级资本净额除以风险加权资产; 一级资本充足率等于一级资本净额除以风险加权资产; 资本充足率等于资本净额除以风险加权资产。

(2) 核心一级资本扣除项目为其他无形资产(不含土地使用权)。

(3) 资本净额等于总资本减去总资本扣除项目。

(4) 风险加权资产包括采用权重法计量的信用风险加权资产、采用标准法计量的市场风险加权资产, 以及采用基本指标法计量的操作风险加权资产。



## 财务报表附注

截至2020年6月30日止六个月期间(除特别注明外, 金额单位均为人民币百万元)

### 十一 资产负债表日后事项

截至本财务报表批准日, 除合并财务报表附注六、32披露的事项外, 本集团无重大资产负债表日后事项。

### 十二 比较数字

比较期间财务报表的部分项目已按本期财务报表的披露方式进行了重分类。

### 十三 财务报表的批准

本财务报表于2020年8月28日经本行董事会批准报出。

# 未经审阅补充财务信息

截至2020年6月30日止六个月期间(除特别注明外, 金额单位均为人民币百万元)

## 一、非经常性损益明细表

项目	截至2020年 6月30日止 6个月期间	截至2019年 6月30日止 6个月期间
政府补助	121	197
赔偿金及罚没等净收支	66	31
长短款净收支	12	17
清理睡眠户净损益	9	(1)
处置固定资产净损益	-	(1)
案件及诉讼预计损失冲回	360	471
其他营业外收支净额	(27)	7
小计	541	721
减: 所得税影响数	(139)	(182)
合计	402	539
其中:		
归属于银行股东的非经常性损益	402	539
归属于少数股东的非经常性损益	-	-

本集团对非经常性损益项目的确认依照中国证券监督管理委员会颁布的《公开发行证券的公司信息披露解释性公告第1号—非经常性损益》(2008)的规定执行。非经常性损益是指与公司正常经营业务无直接关系, 以及虽与正常经营业务相关, 但由于性质特殊和偶发性, 影响报表使用人对公司经营业绩和盈利能力做出正常判断的各项交易和事项产生的损益。本集团结合自身正常业务的性质和特点, 截至2020年6月30日止6个月期间及截至2019年6月30日止6个月期间, 未将单独进行减值测试的应收款项减值准备转回, 持有交易性金融资产、交易性金融负债产生的公允价值变动损益, 处置交易性金融资产、交易性金融负债、其他债权投资及其他权益工具投资取得的投资收益, 以及受托经营取得的托管费收入等列入非经常性损益项目。

## 未经审阅补充财务信息

截至2020年6月30日止六个月期间(除特别注明外, 金额单位均为人民币百万元)

## 二、中国会计准则与国际财务报告准则财务报表差异说明

本行为香港联合交易所有限公司主板上市公司, 在按企业会计准则编制境内财务报表的同时, 亦按国际财务报告准则编制了境外财务报表。其中, 本集团按国际财务报告准则编制的2019年度境外财务报表已经罗兵咸永道会计师事务所审计, 截至2020年6月30日止六个月期间按照国际财务报告准则编制的财务报表未经审计。本财务报表与本集团按照国际财务报告准则编制的境外财务报表的合并净资产和合并净利润之间不存在差异, 仅在财务报表列报方式上略有不同。

## 三、净资产收益率及每股收益

报告期利润	加权平均净资产收益率(%)	
	截至2020年 6月30日止 6个月期间	截至2019年 6月30日止 6个月期间
归属于公司普通股股东的净利润	<b>12.65%</b>	16.38%
扣除非经常性损益后归属于公司普通股股东的 净利润	<b>11.98%</b>	15.57%

报告期利润	每股收益(元)			
	截至2020年6月30日止 6个月期间		截至2019年6月30日止 6个月期间	
	基本 每股收益	稀释 每股收益	基本 每股收益	稀释 每股收益
归属于公司普通股股东的净利润	<b>0.36</b>	<b>0.36</b>	0.43	0.43
扣除非经常性损益后归属于公司普通股股东的 净利润	<b>0.35</b>	<b>0.35</b>	0.42	0.42

于2020年6月30日, 本行不存在稀释性潜在普通股(2019年12月31日: 无)。

# 董事、监事及高级管理人员 关于2020年半年度报告的确认意见

根据有关法律法规的要求，作为中国邮政储蓄银行股份有限公司的董事、监事、高级管理人员，我们在全面了解和审核本行2020年半年度报告及其摘要后，出具意见如下：

本行严格执行境内外会计准则，2020年半年度报告及其摘要公允地反映了本行2020年上半年的财务状况和经营成果。

本行根据中国会计准则编制的2020年中期财务报告已经普华永道中天会计师事务所(特殊普通合伙)根据中国审阅准则审阅，根据国际财务报告准则编制的2020年中期财务报告已经罗兵咸永道会计师事务所根据国际审阅准则审阅。

我们保证2020年半年度报告内容的真实、准确、完整，不存在虚假记载、误导性陈述或重大遗漏，并承担个别和连带的法律责任。

姓名	职务	姓名	职务	姓名	职务
张金良	董事长 非执行董事	曲家文	副行长	陈跃军	监事长 股东代表监事
郭新双	执行董事 行长	徐学明	副行长	李玉杰	股东代表监事
张学文	执行董事 副行长	邵智宝	副行长	赵永祥	股东代表监事
姚红	执行董事 副行长	杜春野	副行长、董事会秘书、 联席公司秘书	吴昱	外部监事
韩文博	非执行董事	梁世栋	首席风险官	白建军	外部监事
刘尧功	非执行董事	牛新庄	首席信息官	陈世敏	外部监事
刘悦	非执行董事			李跃	职工监事
丁向明	非执行董事			宋长林	职工监事
傅廷美	独立非执行董事			卜东升	职工监事
温铁军	独立非执行董事				
钟瑞明	独立非执行董事				
胡湘	独立非执行董事				
潘英丽	独立非执行董事				

二〇二〇年八月二十八日

## 备查文件目录

- (一) 载有法定代表人、主管财务工作副行长、财务会计部负责人签名并盖章的财务报表。
- (二) 载有会计师事务所盖章、注册会计师签名并盖章的审阅报告原件。
- (三) 报告期内在中国证监会指定报纸上公开披露过的所有文件的正本及公告的原稿。
- (四) 在其他证券市场公布的半年度报告。

# 附录一： 未经审核补充财务资料

## 流动性覆盖率情况

人民币百万元，百分比除外

项目	2020年6月30日	2019年12月31日
合格优质流动性资产	2,058,996	2,087,050
未来30天现金净流出量	1,042,768	892,514
流动性覆盖率(%)	197.45	233.84

## 净稳定资金比例情况

人民币百万元，百分比除外

项目	2020年6月30日	2020年3月31日	2019年12月31日
可用的稳定资金合计	9,260,631	9,191,555	8,707,480
所需的稳定资金合计	5,638,577	5,505,560	5,236,481
净稳定资金比例(%)	164.24	166.95	166.28

净稳定资金比例旨在确保商业银行具有充足的稳定资金来源，以满足各类资产和表外风险敞口对稳定资金的需求。《商业银行流动性风险管理办法》规定，自2018年7月1日起，净稳定资金比例的最低监管标准为不低于100%。

净稳定资金比例的计算公式为：

$$\text{净稳定资金比例} = \frac{\text{可用的稳定资金}}{\text{所需的稳定资金}} \times 100\%$$

可用的稳定资金是指商业银行各类资本与负债项目的账面价值与其对应的可用稳定资金系数的乘积之和。所需的稳定资金是指商业银行各类资产项目的账面价值以及表外风险敞口与其对应的所需稳定资金系数的乘积之和。

截至报告期末，净稳定资金比例164.24%，满足监管要求。

附录一：  
未经审核补充财务资料

## 杠杆率情况

人民币百万元，百分比除外

项目	2020年6月30日	2020年3月31日	2019年12月31日	2019年9月30日
一级资本净额	<b>636,586</b>	644,503	540,160	505,633
调整后的表内外资产余额	<b>11,423,194</b>	11,234,217	10,669,732	10,559,371
杠杆率(%)	<b>5.57</b>	5.74	5.06	4.79

序号	项目	2020年6月30日	2019年12月31日
1	表内资产(除衍生产品和证券融资交易外)	<b>10,866,297</b>	10,064,303
2	减：一级资本扣减项	<b>2,591</b>	2,058
3	调整后的表内资产余额(衍生产品和证券融资交易除外)	<b>10,863,706</b>	10,062,245
4	各类衍生产品的重置成本(扣除合格保证金)	<b>2,033</b>	4,094
5	各类衍生产品的潜在风险暴露	<b>11,735</b>	10,958
6	已从资产负债表中扣除的抵质押品总和	-	-
7	减：因提供合格保证金形成的应收资产	-	-
8	减：为客户提供清算服务时与中央交易对手交易形成的衍生产品资产余额	-	-
9	卖出信用衍生产品的名义本金	-	-
10	减：可扣除的卖出信用衍生产品资产余额	-	-
11	衍生产品资产余额	<b>13,768</b>	15,052
12	证券融资交易的会计资产余额	<b>96,117</b>	147,394
13	减：可以扣除的证券融资交易资产余额	-	-
14	证券融资交易的交易对手信用风险暴露	<b>12,208</b>	7,910
15	代理证券融资交易形成的证券融资交易资产余额	-	-
16	证券融资交易资产余额	<b>108,325</b>	155,304
17	表外项目余额	<b>1,548,194</b>	1,336,713
18	减：因信用转换减少的表外项目余额	<b>1,110,799</b>	899,582
19	调整后的表外项目余额	<b>437,395</b>	437,131
20	一级资本净额	<b>636,586</b>	540,160
21	调整后的表内外资产余额	<b>11,423,194</b>	10,669,732
22	杠杆率(%)	<b>5.57</b>	5.06

## 国际债权

本集团对中国境外的第三方的债权以及对中国境内的第三方外币债权均被视作国际债权。

国际债权包括发放贷款和垫款、存放中央银行款项、存放和拆放同业及其他金融机构款项和债券投资等。

当一个国家或地区计入全部风险转移后，构成国际债权总金额10%或以上时，即予以呈报。只有在申索担保人所处国家与被索方不同，或申索是向一家银行的境外分支机构提出，而该银行的总行位于另一个国家的情况下，风险才会转移。

人民币百万元

项目	2020年6月30日			合计
	官方机构	同业及 其他金融机构	非同业私人 机构	
亚太地区	3,517	69,771	36,754	110,042
—其中属于香港的部分	—	424	6,347	6,771
南北美洲	—	2,079	4,408	6,487
欧洲	—	633	7,444	8,077
合计	3,517	72,483	48,606	124,606

人民币百万元

项目	2019年12月31日			合计
	官方机构	同业及 其他金融机构	非同业私人 机构	
亚太地区	3,704	63,932	19,588	87,224
—其中属于香港的部分	—	1,102	3,183	4,285
南北美洲	—	3,120	4,551	7,671
欧洲	—	2,401	7,298	9,699
合计	3,704	69,453	31,437	104,594



附录一：  
未经审核补充财务资料

## 已逾期发放贷款和垫款总额

人民币百万元，百分比除外

项目	2020年6月30日	2019年12月31日
<b>本金或利息已逾期达下列期限的发放贷款和垫款总额</b>		
3个月以下(含3个月)	<b>15,117</b>	22,046
3个月至6个月(含6个月)	<b>7,326</b>	5,411
6个月至12个月(含12个月)	<b>8,226</b>	6,949
超过12个月	<b>17,297</b>	16,677
<b>合计</b>	<b>47,966</b>	51,083
<b>占发放贷款和垫款总额百分比(%)</b>		
3个月以下(含3个月)	<b>0.28</b>	0.44
3个月至6个月(含6个月)	<b>0.13</b>	0.11
6个月至12个月(含12个月)	<b>0.15</b>	0.14
超过12个月	<b>0.32</b>	0.34
<b>合计</b>	<b>0.88</b>	1.03

## 附录二：资本构成情况

人民币百万元，百分比除外

		数额
<b>核心一级资本：</b>		
1	实收资本	86,979
2	留存收益	322,790
2a	盈余公积	36,439
2b	一般风险准备	116,129
2c	未分配利润	170,222
3	累计其他综合收益和公开储备	100,906
3a	资本公积	100,906
3b	其他	0
4	过渡期内可计入核心一级资本数额(仅适用于非股份公司，股份制公司的银行填0即可)	-
5	少数股东资本可计入部分	568
6	监管调整前的核心一级资本	511,243
<b>核心一级资本：监管调整</b>		
7	审慎估值调整	-
8	商誉(扣除递延税负债)	0
9	其他无形资产(土地使用权除外)(扣除递延税负债)	1,954
10	依赖未来盈利的由经营亏损引起的净递延税资产	-
11	对未按公允价值计量的项目进行现金流套期形成的储备	-
12	贷款损失准备缺口	0
13	资产证券化销售利得	-
14	自身信用风险变化导致其负债公允价值变化带来的未实现损益	-
15	确定受益类的养老金资产净额(扣除递延税项负债)	-
16	直接或间接持有本银行的普通股	-
17	银行间或银行与其他金融机构间通过协议相互持有的核心一级资本	-
18	对未并表金融机构小额少数资本投资中的核心一级资本中应扣除金额	0
19	对未并表金融机构大额少数资本投资中的核心一级资本中应扣除金额	0
20	抵押贷款服务权	-
21	其他依赖于银行未来盈利的净递延税资产中应扣除金额	637
22	对未并表金融机构大额少数资本投资中的核心一级资本和其他依赖于银行未来盈利的净递延税资产的未扣除部分超过核心一级资本15%的应扣除金额	0
23	其中：应在对金融机构大额少数资本投资中扣除的金额	0
24	其中：抵押贷款服务权应扣除的金额	-

## 附录二：资本构成情况

		数额
25	其中：应在其他依赖于银行未来盈利的净递延税资产中扣除的金额	0
26a	对有控制权但不并表的金融机构的核心一级资本投资	0
26b	对有控制权但不并表的金融机构的核心一级资本缺口	0
26c	其他应在核心一级资本中扣除的项目合计	0
27	应从其他一级资本和二级资本中扣除的未扣缺口	0
28	核心一级资本监管调整总和	2,591
29	核心一级资本	508,652
<b>其他一级资本：</b>		
30	其他一级资本工具及其溢价	127,858
31	其中：权益部分	127,858
32	其中：负债部分	-
33	过渡期后不可计入其他一级资本的工具	-
34	少数股东资本可计入部分	76
35	其中：过渡期后不可计入其他一级资本的部分	-
36	监管调整前的其他一级资本	127,934
<b>其他一级资本：监管调整</b>		
37	直接或间接持有的本银行其他一级资本	-
38	银行间或银行与其他金融机构间通过协议相互持有的其他一级资本	-
39	对未并表金融机构小额少数资本投资中的其他一级资本应扣除部分	0
40	对未并表金融机构大额少数资本投资中的其他一级资本	0
41a	对有控制权但不并表的金融机构的其他一级资本投资	0
41b	对有控制权但不并表的金融机构的其他一级资本缺口	0
41c	其他应在其他一级资本中扣除的项目	0
42	应从二级资本中扣除的未扣缺口	0
43	其他一级资本监管调整总和	0
44	其他一级资本	127,934
45	一级资本(核心一级资本+其他一级资本)	636,586

		数额
<b>二级资本：</b>		
46	二级资本工具及其溢价	74,948
47	过渡期后不可计入二级资本的部分	-
48	少数股东资本可计入部分	152
49	其中：过渡期结束后不可计入的部分	-
50	超额贷款损失准备可计入部分	63,598
51	监管调整前的二级资本	138,698
<b>二级资本：监管调整</b>		
52	直接或间接持有的本银行的二级资本	0
53	银行间或银行与其他金融机构间通过协议相互持有的二级资本	0
54	对未并表金融机构小额少数资本投资中的二级资本应扣除部分	0
55	对未并表金融机构大额少数资本投资中的二级资本	0
56a	对有控制权但不并表的金融机构的二级资本投资	0
56b	有控制权但不并表的金融机构的二级资本缺口	0
56c	其他应在二级资本中扣除的项目	0
57	二级资本监管调整总和	0
58	二级资本	138,698
59	总资本(一级资本+二级资本)	775,284
60	总风险加权资产	5,549,344
<b>资本充足率和储备资本要求</b>		
61	核心一级资本充足率	9.17
62	一级资本充足率	11.47
63	资本充足率	13.97
64	机构特定的资本要求	2.50
65	其中：储备资本要求	2.50
66	其中：逆周期资本要求	-
67	其中：全球系统重要性银行附加资本要求	-
68	满足缓冲区的核心一级资本占风险加权资产的比例	1.67
<b>国内最低监管资本要求</b>		
69	核心一级资本充足率	7.50
70	一级资本充足率	8.50
71	资本充足率	10.50

## 附录二：资本构成情况

		数额
<b>门槛扣除项中未扣除部分</b>		
72	对未并表金融机构的小额少数资本投资未扣除部分	36,929
73	对未并表金融机构的大额少数资本投资未扣除部分	0
74	抵押贷款服务权(扣除递延税负债)	0
75	其他依赖于银行未来盈利的净递延税资产(扣除递延税负债)	50,929
<b>可计入二级资本的超额贷款损失准备的限额</b>		
76	权重法下, 实际计提的贷款损失准备金额	194,180
77	权重法下, 可计入二级资本超额贷款损失准备的数额	63,598
78	内部评级法下, 实际计提的超额贷款损失准备金额	-
79	内部评级法下, 可计入二级资本超额贷款损失准备的数额	-
<b>符合退出安排的资本工具</b>		
80	因过渡期安排造成的当期可计入核心一级资本的数额	-
81	因过渡期安排造成的不可计入核心一级资本的数额	-
82	因过渡期安排造成的当期可计入其他一级资本的数额	-
83	因过渡期安排造成的不可计入其他一级资本的数额	-
84	因过渡期安排造成的当期可计入二级资本的数额	-
85	因过渡期安排造成的当期不可计入二级资本的数额	-

## 有关科目展开说明表

人民币百万元

	监管并表口径下 的资产负债表	代码
商誉	0	a
无形资产	1,954	b
递延税所得税负债	0	
其中：与商誉相关的递延税项负债	0	c
其中：与其他无形资产(不含土地使用权)相关的递延税负债	0	d
实收资本		
其中：可计入核心一级资本的数额	86,979	e
其他权益工具	127,858	f
其中：优先股	47,869	
其中：永续债	79,989	
资本公积	100,906	g
其他	0	h
盈余公积	36,439	i
一般风险准备	116,129	j
未分配利润	170,222	k

## 附录二：资本构成情况

### 第二步披露的所有项目与资本构成披露模板中的项目对应关系

人民币百万元

	数额	代码
<b>核心一级资本：</b>		
1 实收资本	86,979	e
2 留存收益	322,790	i+j+k
2a 盈余公积	36,439	i
2b 一般风险准备	116,129	j
2c 未分配利润	170,222	k
3 累计其他综合收益和公开储备	100,906	g+h
3a 资本公积	100,906	g
3b 其他	0	h
4 过渡期内可计入核心一级资本数额(仅适用于非股份公司, 股份制公司的 银行填0即可)	-	
5 少数股东资本可计入部分	568	
6 监管调整前的核心一级资本	511,243	
<b>核心一级资本：监管调整</b>		
7 审慎估值调整	-	
8 商誉(扣除递延税负债)	0	a-c
9 其他无形资产(土地使用权除外)(扣除递延税负债)	1,954	b-d
10 依赖未来盈利的由经营亏损引起的净递延税资产	-	
11 对未按公允价值计量的项目进行现金流套期形成的储备	-	
12 贷款损失准备缺口	0	
13 资产证券化销售利得	-	
14 自身信用风险变化导致其负债公允价值变化带来的未实现损益	-	
15 确定受益类的养老金资产净额(扣除递延税项负债)	-	
16 直接或间接持有本银行的普通股	-	
17 银行间或银行与其他金融机构间通过协议相互持有的核心一级资本	-	
18 对未并表金融机构小额少数资本投资中的核心一级资本中应扣除金额	0	
19 对未并表金融机构大额少数资本投资中的核心一级资本中应扣除金额	0	
20 抵押贷款服务权	-	
<b>其他一级资本：</b>		
21 其他一级资本工具及其溢价	127,858	f
22 其中：权益部分	127,858	f

## 附录二：资本构成情况

监管资本工具主要特征		普通股(A股)	普通股(H股)	二级资本债	二级资本债	二级资本债	优先股(境外)	无固定期限资本债券
1	发行机构	中国邮政储蓄银行股份有限公司	中国邮政储蓄银行股份有限公司	中国邮政储蓄银行股份有限公司	中国邮政储蓄银行股份有限公司	中国邮政储蓄银行股份有限公司	中国邮政储蓄银行股份有限公司	中国邮政储蓄银行股份有限公司
2	标识码	601658.SH	1658.HK	1528007.IB	1628016.IB	1728005.IB	4612	2028006.IB
3	适用法律	中国法律	中国法律/中国香港法律	中国法律	中国法律	中国法律	境外优先股的设立和发行及境外优先股附带的权利和义务(含非契约性权利和义务)均适用中国法律并按中国法律解释	中国法律
<b>监管处理</b>								
4	其中：适用《商业银行资本管理办法(试行)》过渡期规则	核心一级资本	核心一级资本	二级资本	二级资本	二级资本	其他一级资本	其他一级资本
5	其中：适用《商业银行资本管理办法(试行)》过渡期结束后规则	核心一级资本	核心一级资本	二级资本	二级资本	二级资本	其他一级资本	其他一级资本
6	其中：适用法人/集团层面	法人与集团层面	法人与集团层面	法人与集团层面	法人与集团层面	法人与集团层面	法人与集团层面	法人与集团层面
7	工具类型	核心一级资本工具	核心一级资本工具	二级资本工具	二级资本工具	二级资本工具	其他一级资本工具	其他一级资本工具
8	可计入监管资本的数额(单位为百万, 最近一期报告日)	人民币28,001	人民币74,482	人民币24,984	人民币29,979	人民币19,985	人民币47,869	人民币79,989
9	工具面值(单位为百万)	人民币67,122	人民币19,856	人民币25,000	人民币30,000	人民币20,000	美元7,250	人民币80,000
10	会计处理	股本、资本公积	股本、资本公积	应付债券	应付债券	应付债券	其他权益工具	其他权益工具
11	初始发行日	2019年11月28日	2016年9月28日	2015年9月7日	2016年10月26日	2017年3月22日	2017年9月27日	2020年3月16日
12	是否存在期限(存在期限或永续)	永续	永续	存在期限	存在期限	存在期限	永续	永续
13	其中：原到期日	无到期日	无到期日	2025年9月9日	2026年10月28日	2027年3月24日	无到期日	无到期日
14	发行人赎回(须经监管审批)	否	否	是	是	是	是	是
15	其中：赎回日期(或有时间赎回日期)及额度	不适用	不适用	2020年9月9日部分或全部	2021年10月28日部分或全部	2022年3月24日部分或全部	第一个赎回日为2022年9月27日, 全部赎回或部分赎回	第一个赎回日为2025年3月18日, 全部赎回或部分赎回
16	其中：后续赎回日期(如果有)	不适用	不适用	不适用	不适用	不适用	第一个赎回日后的每年9月27日	第一个赎回日后的每年3月18日



## 附录二：资本构成情况

监管资本工具主要特征	普通股(A股)	普通股(H股)	二级资本债	二级资本债	二级资本债	优先股(境外)	无固定期限资本债券
<b>分红或派息</b>							
17 其中：固定或浮动派息/分红	浮动	浮动	固定	固定	固定	浮动，在一个股息率调整周期内(5年)股息率固定，每隔5年对股息率进行一次重置	浮动，在一个票面利率调整周期内(5年)票面利率固定，每隔5年对票面利率进行一次重置
18 其中：票面利率及相关指标	不适用	不适用	4.50%	3.30%	4.50%	前5年为4.50%，每隔5年对股息率重置一次，按照重置日的5年期美国国债收益率加上263.4基点对股息率进行重置	前5年为3.69%，每隔5年对票面利率重置一次，按照基准利率调整日前5个交易日(不含当日)中国债券信息网(或中央国债登记结算有限责任公司认可的其他网站)公布的中债国债到期收益率曲线5年期品种到期收益率的算术平均值(四舍五入计算到0.01%)加上125基点对票面利率进行重置
19 其中：是否存在股息制动机制	不适用	不适用	否	否	否	是	是
20 其中：是否可自主取消分红或派息	完全自由裁量	完全自由裁量	否	否	否	完全自由裁量	完全自由裁量
21 其中：是否有赎回激励机制	否	否	否	否	否	否	否
22 其中：累计或非累计	非累计	非累计	不适用	不适用	不适用	非累计	非累计
23 是否可转股	否	否	否	否	否	是	否

## 附录二：资本构成情况

监管资本工具主要特征	普通股(A股)	普通股(H股)	二级资本债	二级资本债	二级资本债	优先股(境外)	无固定期限资本债券
24 其中：若可转股，则说明转换触发条件	不适用	不适用	不适用	不适用	不适用	当其他一级资本工具触发事件发生时，即核心一级资本充足率降至5.125%(或以下)时；或当二级资本工具触发事件发生时，即指以下两种情形的较早发生者：(1)中国银保监会认定若不进行转股或减记，本银行将无法生存；(2)相关部门认定若不进行公共部门注资或提供同等效力的支持，本银行将无法生存	不适用

## 附录二：资本构成情况

监管资本工具主要特征	普通股(A股)	普通股(H股)	二级资本债	二级资本债	二级资本债	优先股(境外)	无固定期限资本债券
25 其中：若可转股，则说明全部转股还是部分转股	不适用	不适用	不适用	不适用	不适用	当其他一级资本工具触发事件发生时，本银行有权在无需获得优先股股东同意的情况下将届时已发行且存续的本次境外优先股按照总金额全部或部分转为H股普通股；当二级资本工具触发事件发生时，本银行有权在无需获得优先股股东同意的情况下将届时已发行且存续的本次境外优先股按照总金额全部转为H股普通股	不适用
26 其中：若可转股，则说明转换价格确定方式	不适用	不适用	不适用	不适用	不适用	初始转股价格为审议通过本次境外优先股发行方案的董事会决议公告日(2017年3月24日)的前20个交易日日本银行H股普通股交易均价	不适用
27 其中：若可转股，则说明是否为强制性转换	不适用	不适用	不适用	不适用	不适用	强制的	不适用
28 其中：若可转股，则说明转换后工具类型	不适用	不适用	不适用	不适用	不适用	核心一级资本	不适用

## 附录二：资本构成情况

监管资本工具主要特征	普通股(A股)	普通股(H股)	二级资本债	二级资本债	二级资本债	优先股(境外)	无固定期限资本债券
29 其中：若可转股，则说明转换后工具的发行人	不适用	不适用	不适用	不适用	不适用	本银行	不适用
30 是否减记	否	否	是	是	是	否	是
31 其中：若减记，则说明减记触发点	不适用	不适用	触发事件指以下两者中的较早者：1.中国银保监会认定若不进行减记发行人将无法生存；2.相关部门认定不进行公共部门注资或提供同等效力的支持发行人将无法生存。	触发事件指以下两者中的较早者：1.中国银保监会认定若不进行减记发行人将无法生存；2.相关部门认定不进行公共部门注资或提供同等效力的支持发行人将无法生存。	触发事件指以下两者中的较早者：1.中国银保监会认定若不进行减记发行人将无法生存；2.相关部门认定不进行公共部门注资或提供同等效力的支持发行人将无法生存。	不适用	触发事件指以下两种情形的较早发生者：1.中国银保监会认定若不进行减记，发行人将无法生存；2.相关部门认定若不进行公共部门注资或提供同等效力的支持，发行人将无法生存。
32 其中：若减记，则说明部分减记还是全部减记	不适用	不适用	全部减记	全部减记	全部减记	不适用	部分或全部减记
33 其中：若减记，则说明永久减记还是暂时减记	不适用	不适用	永久减记	永久减记	永久减记	不适用	永久减记
34 其中：若暂时减记，则说明账面价值恢复机制	不适用	不适用	不适用	不适用	不适用	不适用	不适用

## 附录二：资本构成情况

监管资本工具主要特征	普通股(A股)	普通股(H股)	二级资本债	二级资本债	二级资本债	优先股(境外)	无固定期限资本债券
35 清算时清偿顺序(说明清偿顺序更高级的工具类型)	受偿顺序在存款人、一般债权人及次级债(含二级资本债)和其他一级资本工具持有人之后	受偿顺序在存款人、一般债权人及次级债(含二级资本债)和其他一级资本工具持有人之后	债券本金的清偿顺序和利息支付顺序在存款人和一般债权人之后, 股权资本、其他一级资本工具和混合资本债券之前; 本期债券与发行人已发行的与本期债券偿还顺序相同的其他次级债务处于同一清偿顺序, 与未来可能发行的与本期债券偿还顺序相同的其他二级资本工具同顺位受偿	债券本金的清偿顺序和利息支付顺序在存款人和一般债权人之后, 股权资本、其他一级资本工具和混合资本债券之前; 本期债券与发行人已发行的与本期债券偿还顺序相同的其他次级债务处于同一清偿顺序, 与未来可能发行的与本期债券偿还顺序相同的其他二级资本工具同顺位受偿	债券本金的清偿顺序和利息支付顺序在存款人和一般债权人之后, 股权资本、其他一级资本工具和混合资本债券之前; 本期债券与发行人已发行的与本期债券偿还顺序相同的其他次级债务处于同一清偿顺序, 与未来可能发行的与本期债券偿还顺序相同的其他二级资本工具同顺位受偿	受偿顺序在存款人、一般债权人及次级债(含二级资本债)之后, 与具有同等清偿顺序的资本工具同顺位受偿	受偿顺序在存款人、一般债权人及处于高于本期债券顺位的次级债务之后, 发行人股东持有的所有类别股份之前; 本期债券与发行人其他偿还顺序相同的其他一级资本工具同顺位受偿
36 是否含有暂时的不合格特征	否	否	否	否	否	否	否
37 其中: 若有, 则说明该特征	不适用	不适用	不适用	不适用	不适用	不适用	不适用

進步  
與您  
同步

TOGETHER  
WE MAKE IT  
BETTER

